

取扱説明書

ステッピングモーターキット **業務用**

品番 **ET-D75MKS10**

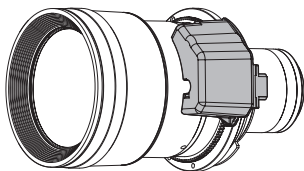

- ※ 上図は、本製品と別売品の投写レンズ ET-D75LE10 と組み合わせた状態のもので、
- ※ 特に指定のない限り、本書内の投写レンズのイラストは ET-D75LE10 を使用した場合のもので、

このたびは、パナソニック製品をお買い上げいただき、まことにありがとうございます。

■お客様へ

この「取扱説明書」は、専門業者用です。取り付け・取り外しは、必ず専門業者にご依頼ください。

また、作業完了後は、この「取扱説明書」を専門業者よりお受け取りのうえ、大切に保管してください。

■専門業者様へ

この「取扱説明書」をよくお読みのうえ、正しく安全に作業を行ってください。特に「安全上のご注意」(3 ページ) は、取り扱い前に必ずお読みください。作業完了後は、この「取扱説明書」をお客様にお渡しください。

■ もくじ

安全上のご注意.....	3
ご使用になる前に.....	4
取り付け方 / 取り外し方	5
steppingモーターユニットを取り付ける前に ...	5
DC モーターユニットの取り外し方	6
steppingモーターユニットの取り付け方	8
steppingモーターユニットの取り外し方	9
DC モーターユニットの取り付け方	9
仕様.....	12
外形寸法図	12

■ 中国域内での環境に関する情報



このシンボルマークは中国国内でのみ有効です。

安全上のご注意

必ずお守りください

人への危害、財産の損害を防止するため、必ずお守りいただくことを説明しています。

- 誤った使い方をしたときに生じる危害や程度を説明しています。



警告

「死亡や重傷を負うおそれがある内容」です。

- お守りいただく内容を次の図記号で説明しています。



してはいけない内容です。



警告



- 付属のねじは、乳幼児の手の届くところに置かない

(誤って飲み込むと、身体に悪影響を及ぼします。)

⇒ 万一、飲み込んだと思われるときは、すぐに医師にご相談ください。

ご使用になる前に

本製品は、ズーム動作を高速化し、ズーム位置の再現性を向上するための、投写レンズ用交換キットです。

■ 対応レンズ

ET-D75LE10 / ET-D75LE20 / ET-D75LE30 / ET-D75LE40 /
ET-D75LE6 / ET-D75LE8

■ 対応プロジェクター

PT-RQ32K / PT-RZ31K / PT-RS30K / PT-RZ21K / PT-RS20K

お知らせ

- 本書では、プロジェクターの製品品番末尾のアルファベット記号を省略しています。
- 上記以外の機種についても対応している場合があります。ご使用のプロジェクターの取扱説明書または、WEB サイト (<https://panasonic.biz/cns/projector/>) でご確認ください。

■ 構成部品一覧

品名	外観 (数量)	用途
ステッピング モーター ユニット	 スイッチ 1 個	本ユニットは投写レンズに取り付けて使用します。
ねじ	 座金組み込みねじ (M3 × 10) 2 本	投写レンズにステッピングモーターユニットを取り付ける際に使用します。

ご使用になる前に（つづき）

- 小物部品については乳幼児の手の届かないところに適切に保管してください。
- ねじの締めつけの際は、トルクドライバーを使用し、電動ドライバー、インパクトドライバーを使用しないでください。

お願い

- 使用しないステッピングモーターユニット、DC モーターユニットは、本製品の包装箱に入れ、ねじとともに大切に保管してください。
- 包装材料を破棄する際は、適切に処理してください。

取り付け方 / 取り外し方

ステッピングモーターユニットを取り付ける前に

- 投写レンズをプロジェクター本体から取り外して行ってください。（投写レンズの取り外し方 / 取り付け方については、プロジェクターの取扱説明書をご覧ください。）
- 投写レンズの DC モータユニットを取り外してから、ステッピングモーターユニットを取り付けます。

お願い

- 取り付け・取り外しは、清潔な環境で行ってください。
- レンズ面に指紋や汚れ、傷が付かないように投写レンズに付属のレンズカバーなどを取り付けて作業を行ってください。
- 取り付け・取り外しは、専門業者に依頼してください。
- 取り付け・取り外し作業は 2 人で行ってください。1 人はレンズを支え、もう 1 人がモーターユニットの取り替え作業を行います。
- 平らな面で柔らかい布等の上で作業を行ってください。
- ねじの締めつけの際は、トルクドライバーを使用し、電動ドライバー、インパクトドライバーを使用しないでください。

取り付け方 / 取り外し方 (つづき)

本製品及び取り外した DC モーターユニットのスイッチは破損のおそれがあるので触れないでください。

DC モーターユニットの取り外し方

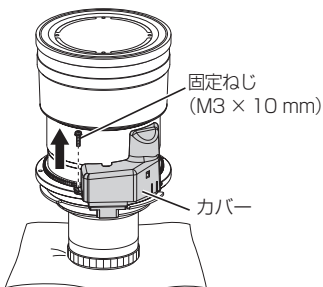
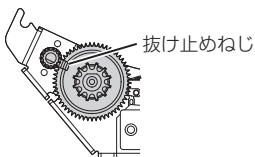
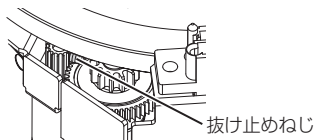

お願い

- 抜け止めねじがギアに重なっていないかご確認ください。図のように重なっている場合は、DC モーターユニットの取り外しが行えません。重なっている場合は、プロジェクター本体にレンズをセットしてズーム操作を行い、抜け止めねじの位置を動かしてください。

1) カバーの固定ねじ (M3 x 10 mm) 1 本を取り外す

お願い

- ねじにはネジロック剤が塗布されています。取り外しの際にギアの間に入り込まないようにしてください。

取り付け方 / 取り外し方 (つづき)

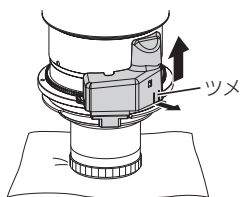

- 2) カバーのツメを引いて浮かせ、上へスライドして取り外す

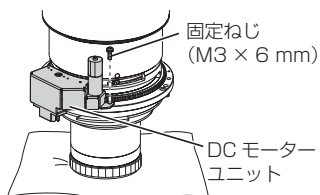

- 3) DC モーターユニットの固定ねじ (M3 x 6 mm) 1 本を取り外す

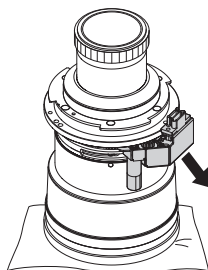

- 4) レンズを、上下逆向きに置く
- レンズを上下逆にするとき、DC モーターユニットが外れて落下しないように、1 人は DC モーターユニットを支えてください。

お知らせ

- レンズを上下逆向きにせずに DC モーターユニットを取り外すと、DC モーターユニットのギアが落下する場合があります。
- 5) DC モーターユニットを斜め下方向に引いて取り外す

取り付け方 / 取り外し方 (つづき)

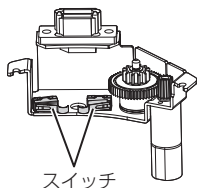

お願い

- スイッチは破損のおそれがあるので触れないでください。

ステッピングモーターユニットの取り付け方

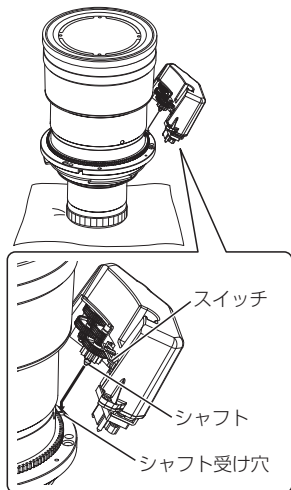

- 1) レンズの上下向きを戻して置く
- 2) ステッピングモーターユニットのシャフトを、レンズのシャフト受け穴に差し込む

お願い

- スイッチは破損のおそれがあるので触れないでください。

取り付け方 / 取り外し方 (つづき)

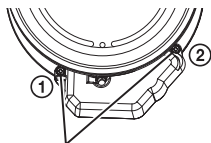

付属の座金組み込みねじ
(M3 × 10 mm)

- 3) ステッピングモーターユニットを付属の座金組み込みねじ (M3 × 10 mm) 2本で図に示す①、②の順番で固定する

- ねじは 0.6 ~ 0.8 N・m トルクで締めつけてください。

ステッピングモーターユニットの取り外し方

ステッピングモーターユニットの取り外し方は、ステッピングモーターユニットの取り付け方の逆手順で行ってください。

※ あらためて DC モーターユニットを使用する場合は、下記「DC モーターユニットの取り付け方」の手順に従って取り付けください。

DC モーターユニットの取り付け方

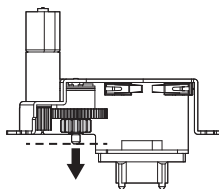

- 1) DC モーターユニットのギアを、シャフト先端まで下ろす

- 下ろしたギアがシャフトから抜け落ちないように、ギアを押さえてください。

取り付け方 / 取り外し方 (つづき)

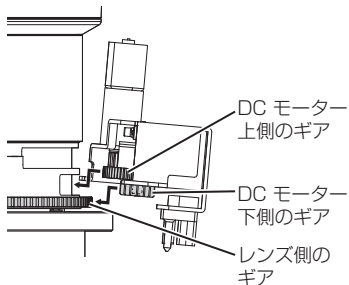

2) DC モーターユニットを水平にして上側の大きなギアをレンズの溝に入れながら、下側のギアをレンズ側のギアと噛み合わせてシャフトをシャフト受け穴に入れる

- ギアがシャフト先端まで下りていないと、シャフトがレンズと当たり、ギアを噛み合わせられません。その場合、DC モーターユニットをシャフトが当たらなくなるまで上に持ち上げて、押し込みながらギアを噛み合わせてください。
- ギアの噛み合わせが左右にずれているとシャフトがシャフト受け穴に入りませんので、左右のねじ止め穴位置を目安に調整してください。

お願い

- 取り付けの際にネジロック剤がギアの間に入り込んでいないか、確認してください。

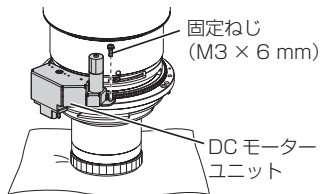

3) 固定ねじ (M3 × 6 mm) で DC モーターユニットを固定する

- 「DC モーターユニットの取り外し方」の手順 3) (7 ページ) で取り外したねじを使用してください。
- ねじは 0.6 ~ 0.8 N・m トルクで締めつけてください。

お願い

- 固定ねじに付着しているネジロック剤を取り除いてから使用してください。

取り付け方 / 取り外し方 (つづき)

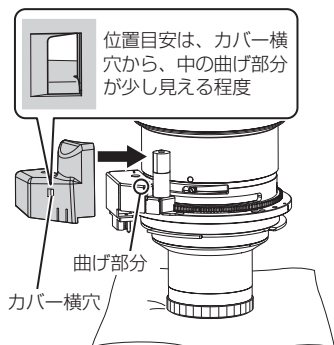

4) カバーを横からレンズに当て、カチッとロックされるまで下にスライドさせて取り付ける

- カバーの爪が確実に掛かったか、確認してください。

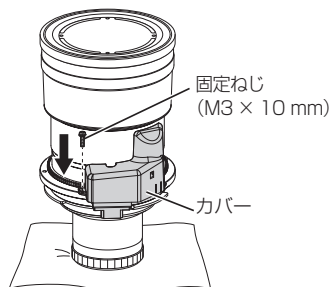

5) 固定ねじ (M3 x 10 mm) でカバーを固定する

- 「DC モーターユニットの取り外し方」の手順 1) (6 ページ) で取り外したねじを使用してください。
- ねじは 0.6 ~ 0.8 N・m トルクで締めつけてください。

お願い

- 固定ねじに付着しているネジロック剤を取り除いてから使用してください。

仕様

モーター制御方式	ステッピング制御
外形寸法	横幅 101 mm 高さ 82.5 mm 奥行 59 mm
質量	約 145 g

外形寸法図

(単位：mm)

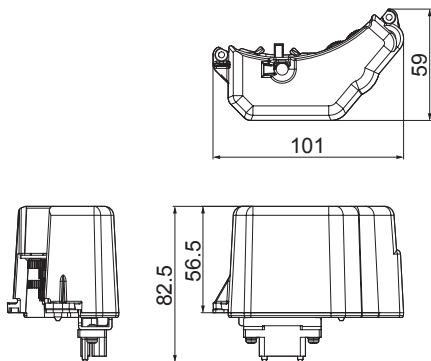

パナソニック コネクト株式会社

〒 571-8503 大阪府門真市松葉町 2 番 15 号 電話 ☎ 0120-872-601