

Panasonic®

取扱説明書

交換用フィルターユニット 業務用

品番 **ET-EMF320**

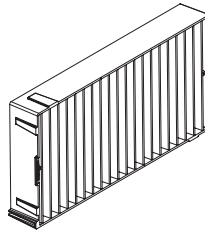

このたびは、パナソニック製品をお買い上げいただき、まことにありがとうございます。

- この「取扱説明書」とプロジェクターの「取扱説明書」をよくお読みのうえ、正しく安全にお使いください。
- この取扱説明書は大切に保管してください。

お願い

- エアフィルターユニットの交換を行う前に、必ず電源を切ってください。
- 取り付けに際しては、必ずプロジェクター本体の安定を確保して、エアフィルターユニットが落下しても安全な場所で実施してください。

エアフィルターユニットの交換方法

1) プロジェクター本体の電源を切り、電源プラグをコンセントから抜く

- 電源を切るときは、プロジェクターの取扱説明書の『電源を切る』の手順を必ずお守りください。

2) エアフィルターカバーを取り外す

- プラスドライバーでエアフィルターカバー固定ねじを反時計方向に空回りするまで回して、取り外します。
- 手をそえながらエアフィルターカバー固定ねじを緩めてください。

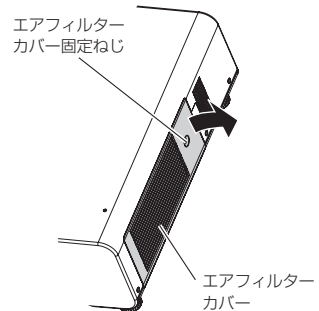

3) エアフィルターユニットを取り出す

- エアフィルターユニットのレンズ側（前面側）の枠の中央付近を、矢印のとおり内側に少し押ししながらプロジェクター本体のつめから外して引き出し、反対側の枠をつめから外して取り出します。
- エアフィルターユニットを取り出したあと、本体側エアフィルターユニット収納部および本体側吸気口におよびエアフィルターカバーにごみやほこりがある場合は取り除いてください。

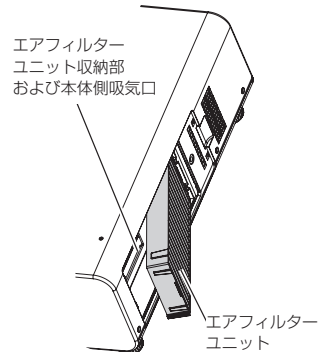
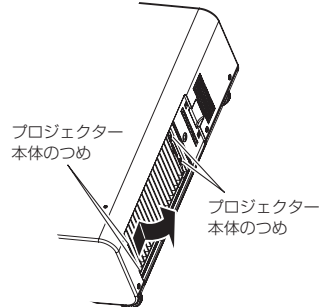

エアフィルターユニットの交換方法（つづき）

4) 新しいエアフィルターユニット（交換用エアフィルターユニット）をプロジェクター本体に取り付ける

- エアフィルターユニットには上下方向の区別はありませんが、表裏の区別があります。プロジェクター本体側の溝とエアフィルターユニットの突起位置を合わせてください。
- エアフィルターユニットの排気口側の枠をプロジェクター本体のエアフィルターユニット収納部後面側の2つのつめに引っ掛けて、手順 3) と逆の手順で取り付けます。
 - ・ プロジェクター本体のエアフィルターユニット収納部のつめが、エアフィルターユニットの枠に掛かっていることを確認してください。

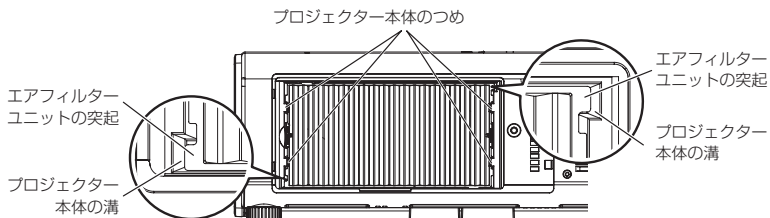

5) エアフィルターカバーをプロジェクター本体に取り付けて、プラスドライバーでエアフィルターカバー固定ねじを締めつける

- 手順 2) と逆の手順で取り付けてください。

お願い

- プロジェクターの電源を入れるときは、必ずエアフィルターユニットを取り付けて使用してください。取り付けずに使用すると、ごみやほこりを吸い込み、故障の原因になります。
 - ・ エアフィルターユニットを取り付けずに使用すると、フィルターインジケーターが赤色に点滅し、投写画面上にメッセージが約 30 秒間表示されます。プロジェクター本体の電源を切り、エアフィルターユニットを取り付けてから、もう一度電源を入れてください。
- 包装材料は製品を取り出したあと、適切に処理してください。
- エアフィルターユニットを分解しないでください。

お知らせ

- エアフィルターユニットの交換サイクルは、使用環境によって大きく異なります。
- エアフィルターユニットのお手入れについては、プロジェクターの取扱説明書をご覧ください。

■ 廃棄について

製品を廃棄する場合には、最寄りの市町村窓口、または販売店で、正しい廃棄方法をお問い合わせください。

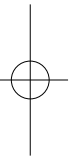

パナソニック プロジェクター&ディスプレイ株式会社

〒 571-8503 大阪府門真市松葉町 2 番 15 号 電話  0120-872-601