

Naudojimo instrukcija Pagrindinis vadovas

UHD LCD ekranas Verslui

Lietuvių

Modelio
Nr.

TH-86EQ3W 86 col. modelis

TH-75EQ3W 75 col. modelis

TH-65EQ3W 65 col. modelis

TH-55EQ3W 55 col. modelis

TH-50EQ3W 50 col. modelis

TH-43EQ3W 43 col. modelis

Turinys

Svarbus pranešimas apie saugą	3
Atsargumo priemonės	4
Atsargumo priemonės naudojant	7
Priedai	9
Perspėjimai dėl nešimo	11
„Kensington“ apsauga	11
Ašinis varžtas	12
Jungtys	13
Valdiklių identifikavimas	17
Pagrindiniai valdikliai	19
Specifikacijos	21
Programinės įrangos licencija	24



Perskaitykite pradėdami naudotis

Daugiau informacijos apie šį produktą žr. „Naudojimo instrukcija – Funkcijų instrukcija“.

Norėdami atsisiųsti „Naudojimo instrukcija – Funkcijų instrukcija“, apsilankykite „Panasonic“ tinklalapyje (<https://docs.connect.panasonic.com/prodisplays/>).

- Šis vadovas yra bendras visiems modeliams, nepriklausomai nuo modelio numerio priesagos.
- Perskaitykite šias instrukcijas prieš naudodami savo televizorių ir pasilikite jas ateičiai.
- Šiose naudojimo instrukcijose naudojamos iliustracijos ir ekrano rodiniai yra skirti tik pailiustruoti ir gali skirtis nuo faktinių.
- Šiose naudojimo instrukcijose pateikiamos aprašomosios iliustracijos daugiausia yra sukurtos pagal 55 colių modelį.

4K

PROFESSIONAL

*Faktinė skryra: 3840 × 2160p

HDMI™

HEVC Advance™

Covered by patents at patentlist.accessadvance.com



**ĮSPĖJIMAS:
ŠIAME PRODUKTE YRA MYGTUKINĖ
BATERIJA**



- PAVOJUS PRARYTI: Šiame produkte yra mygtukinė baterija arba monetos formos baterija.
- Nurijus ar įsidėjus į bet kurią kūno dalį, per 2 valandas ar greičiau gali įvykti MIRTIS ar sunkus sužalojimas.
- Baterija yra pavojinga, LAIKYKITE naujas ir naudotas baterijas NEPRIEINAMAS VAIKAMS.
- Jei įtariate, kad baterija buvo praryta arba įkišta į bet kurią kūno dalį, nedelsdami kreipkitės į gydytoją.

Kad būtų laikomasi elektromagnetinio suderinamumo taisyklių, naudokite ekranuotuosius kabelius prijungdami prie šių lizdų: HDMI įvesties lizdo, „D-sub“ įvesties lizdo ir RS-232C įvesties lizdo.

Tik JAV-Kalifornijai

Gaminyje yra CR plokščia apskritoji ličio baterija, kurioje yra perchlorato – gali būti taikomi specialūs tvarkymo reikalavimai. Žr.

www.dtsc.ca.gov/hazardouswaste/perchlorate

Tik Europos Sąjungoje



Šis CE ženklas taikomas su produktu tiekiamoms baterijoms ir reiškia, kad baterijos atitinka Baterijų reglamento (ES) 2023/1542 reikalavimus.

Pastaba:

Ekrane gali išlikti vaizdas. Jei ilgą laiką bus rodomas nejudantis vaizdas, jis gali likti ekrane. Tačiau kurį laiką parodžius bendro pobūdžio judančius vaizdus, jis išnyks.

Informacija apie prekių ženklus

- „PressIT“ yra „Panasonic Projector & Display Corporation“ prekių ženklas.
- „Microsoft“, „Windows“, „Internet Explorer“ ir „Microsoft Edge“ yra „Microsoft Corporation“ Jungtinėse Amerikos Valstijose ir (arba) kitose šalyse registruotieji prekių ženklai arba prekių ženklai.
- „Mac“, „macOS“ ir „Safari“ yra „Apple Inc.“ priklausantys prekių ženklai, registruoti Jungtinėse Amerikos Valstijose ir kitose šalyse.
- „PJLink“ yra registruotasis arba patvirtinimo laukiantis prekių ženklas Japonijoje, Jungtinėse Valstijose ir kitose šalyse bei regionuose.
- Naudotojams Jungtinėse Amerikos Valstijose: „Crestron“, „Crestron Connected“, „Crestron Connected“ logotipas ir „XIO Cloud“ yra prekės ženklai arba registruotieji „Crestron Electronics, Inc.“ prekės ženklai Jungtinėse Amerikos Valstijose ir (arba) kitose šalyse. „Crestron Connected“ programinė įranga yra „Crestron Electronics, Inc.“ nuosavybė ir yra suderinama su „Crestron XIO Cloud Service“.
- Naudotojams ne Jungtinėse Amerikos Valstijose: „Crestron“, „Crestron Connected“, „Crestron Connected“ logotipas ir „XIO Cloud“ yra prekės ženklai arba registruotieji „Crestron Electronics, Inc.“ prekės ženklai Jungtinėse Amerikos Valstijose ir (arba) kitose šalyse. „Crestron Connected“ programinė įranga yra „Crestron Electronics, Inc.“ nuosavybė ir yra suderinama su „Crestron XIO Cloud Service“.

**CRESTRON
CONNECTED**

- Terminai „HDMI“, „HDMI High-Definition Multimedia Interface“, HDMI prekės pakuotė ir HDMI logotipai yra „HDMI Licensing Administrator, Inc.“ prekių ženklai arba registruotieji prekių ženklai.

Net jei nėra specialiai pažymėta bendrovė ar gaminio prekių ženklai, šių prekių ženklų yra visiškai laikomasi.

Svarbus pranešimas apie saugą

ĮSPĖJIMAS

- 1) Siekdami išvengti žalos, kuri galėtų kilti dėl gaisro, taip pat elektros smūgio pavojaus, saugokite šį prietaisą nuo lašančių arba tyškančių skysčių.
Nestatykite virš televizoriaus indų su vandeniu (gėlių vazos, puodelių, kosmetikos ir kt.) (taip pat ir ant lentynos virš jo ar pan.).
Ant įrenginio ar virš jo draudžiama dėti atviros liepsnos šaltinį, pvz., degančias žvakės.
- 2) Siekdami išvengti elektros smūgio, nenuimkite gaubto. Viduje nėra dalių, kurių techninę priežiūrą galėtų atlikti naudotojas. Palikite šį darbą kvalifikuotam techninės priežiūros specialistui.
- 3) Nepašalinkite ant maitinimo kištuko esančio žeminimo kaiščio. Šis prietaisas turi trijų kaiščių įžemintą maitinimo kištuką. Šis kištukas tiks tik įžemintam elektros lizdui. Tai yra apsauginė funkcija. Jei nepavyksta įkišti kištuko į elektros lizdą, kreipkitės į elektriką.
Nepanaikinkite žeminimo kištuko paskirties.
- 4) Siekdami išvengti elektros smūgio, įsitikinkite, kad ant kintamosios srovės laido maitinimo kištuko esantis žeminimo kaištis būtų patikimai prijungtas.

PERSPĖJIMAS

Šis prietaisas yra skirtas naudoti aplinkoje, kurioje santykinai nėra elektromagnetinių laukų.

Naudojant šį prietaisą šalia stiprių elektromagnetinių laukų šaltinių arba tokioje vietoje, kur elektrinis triukšmas gali persidengti su įvesties signalais, vaizdas arba garsas gali virpėti arba gali atsirasti trukdžių, pvz., triukšmas.

Naudojant šį prietaisą šalia stiprių elektromagnetinių laukų šaltinių arba tokioje vietoje, kur elektrinis triukšmas gali persidengti su įvesties signalais, jutiklio funkcija gali tinkamai neveikti.

Siekdami apsaugoti šį prietaisą nuo galimos žalos, laikykite jį atokiai nuo stiprių elektromagnetinių laukų šaltinių.

ĮSPĖJIMAS:

Ši įranga atitinka EN55032 / CISPR32 A klasės reikalavimus. Gyvenamojoje aplinkoje ši įranga gali kelti radijo trukdžius.

SVARBI INFORMACIJA: stabilumo pavojus

Niekada nedėkite ekrano nestabilioje vietoje. Ekranas gali nukristi ir sunkiai arba mirtinai sužaloti. Daugybės sužeidimų, ypač vaikų, galima išvengti imantis paprastų atsarginių priemonių, pavyzdžiui:

- Rinkitės ekrano gamintojo rekomenduotas spinteles arba stovus.
 - Naudokite tik tokius baldus, kurie gali saugiai išlaikyti ekraną.
 - Pasirūpinkite, kad ekranas neperkaitintų jį laikančio baldo krašto.
 - Nestatykite ekrano aukštai ant baldų (pavyzdžiui, ant kabinamų spintelių ar knygų lentynų) nepritvirtinę baldo ir ekrano prie tinkamos atramos.
 - Nedėkite ekrano ant staltiesės ar kitų medžiagų, kurios skirtų ekraną ir laikantį baldą.
 - Pamokykite vaikus apie pavojus, kurie kiltų lipant ant baldo norint pasiekti ekraną ar jo valdiklius.
- Jei turimą ekraną ketinama pasilikti ir perkelti į kitą vietą, reikia laikytis pirmiau pateiktų įžvalgų.

Atsargumo priemonės

ĮSPĖJIMAS

■ Sąranka

Šis LCD ekranas yra skirtas naudoti tik su toliau nurodytais pasirenkamais priedais.

Naudojant su bet kokio kito tipo pasirenkamais priedais, prietaisas gali veikti nestabiliai ir dėl to gali būti patirta sužalojimų.

Saugiai sumontuokite pasirenkamų priedų stovą ir sieninį laikiklį. Paprašykite, kad jį įrengtų įgaliotasis pardavimo atstovas.

Montavimui reikalingas toliau nurodytas žmonių skaičius.

86 col. modelis | 75 col. modelis : 4 ar daugiau

65 col. modelis | 55 col. modelis | 50 col. modelis

43 col. modelis : 2 ar daugiau

• Stovas

75 col. modelis | 65 col. modelis : TY-ST75PE9

55 col. modelis : TY-ST55PE9

50 col. modelis | 43 col. modelis : TY-ST43PE9

• Sieninis laikiklis*1

86 col. modelis | 75 col. modelis | 65 col. modelis :

TY-WK98PV1

• Stebėjimo programinė įranga

(Bazinė licencija / 3 metų licencija):

ET-SWA100 serija*2

*1: Šį gaminį galima nusipirkti JAV ir Japonijoje.

*2: dalies numerio priesaga gali skirtis pagal licencijos tipą.

Pastaba

• Pasirenkamų priedų dalių numeriai gali būti keičiami iš anksto neįspėjus.

• 86 col. modelis | 75 col. modelis | 65 col. modelis :

Tvirtindami sieninį laikiklį, būtinai nuimkite 2 apatines rankenas.

Norėdami įrengti ant stovą ar sieninį laikiklį, atidžiai perskaitykite pridedamas naudojimo instrukcijas ir įrenkite tinkamai. Taip pat, imkitės apsaugos nuo nukritimo priemonės.

Mes neatsakome už gaminio pažeidimus ir pan., atsiradusius dėl trūkumų stovo ar sieninio laikiklio įrengimo aplinkoje net ir garantinio laikotarpio metu.

Prarijus smulkias detales, kyla pavojus užspringti. Laikykite smulkias detales mažiems vaikams nepasiekiamoje vietoje. Išmeskite nereikalingas smulkias detales ir kitus daiktus, taip pat pakavimo medžiagas ir plastikinius maišelius ar lapus, kad su jais negalėtų žaisti maži vaikai – taip apsaugosite vaikus nuo pavojaus uždusti.

Nestatykite ekrano ant nuožulnaus ar nestabilaus paviršiaus ir pasirūpinkite, kad jis nekabėtų virš pagrindo krašto.

• Ekranas gali nukristi arba apvirsti.

Įrenkite šį įrenginį minimaliai vibracijų veikiamoje vietoje, kuri galėtų atlaikyti įrenginio svorį.

• Įrenginį numetus ar jam nukritus gali būti sužaloti žmonės arba įrenginys gali sugesti.

Perspėjimas – skirta naudoti tik su UL sąrašo sieniniu laikikliu, kurio minimalus svoris / apkrova yra nurodyta specifikacijose. (Žr. 22 psl.)

Įrengdami ekraną vertikaliai, pasirūpinkite, kad maitinimo indikatorius atsidurtų viršuje.

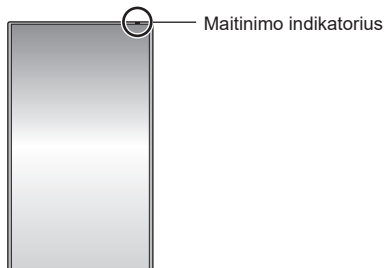

• Įrengus kita kryptimi, susidaro šiluma, dėl kurios gali kilti gaisras arba gali sugesti ekranas.

Naudodami šį įrenginį, būtinai imkitės saugos priemonių, kad įrenginys nenukristų arba jo nenumestumėte.

• Įvykus žemės drebėjimui arba vaikui užlipus ant įrenginio, jis gali nukristi arba būti numestas ir sužaloti.

Nedėkite įrenginio nukreipę skystųjų kristalo skydo į vertikaliai viršų.

• Taikomos sąlygos dėl tvirtinimo metodo, aplinkos temperatūros, sujungimų ir nuostatų. Įrengus kitomis sąlygomis, susidaro šiluma, dėl kurios gali kilti gaisras arba gali sugesti ekranas.

Perspėjimai dėl įrengimo ant sienos ar stovo

• Įrengimą turi atlikti įrengimo specialistas. Netinkamai įrengus ekraną, gali kilti sunkių ar mirtinų nelaimingų atsitikimų. Naudokite pasirenkamą stovą. (Žr. 4 psl.)

• Montuojant ant sienos būtina naudoti nurodytą laikiklį (pasirenkamas priedas) arba sieninį laikiklį, kuris atitinka VESA standartus.

86 col. modelis : VESA 600 × 400

75 col. modelis : VESA 600 × 400

65 col. modelis : VESA 400 × 400

55 col. modelis : VESA 400 × 400

50 col. modelis : VESA 400 × 400

43 col. modelis : VESA 200 × 200

(Žr. 7 psl.)

• Prieš įrengdami, būtinai patikrinkite, ar tvirtinimo vieta yra pakankamai tvirta, kad atlaikytų ekrano svorį ir sieninį laikiklį.

- Jei produkto nebenaudojate, kuo skubiau pasirūpinkite, kad specialistas jį nuimtų.
- Montuodami ekraną ant sienos, apsaugokite tvirtinimo varžtus ir maitinimo kabelį nuo sąlyčio su sienoje esančiais metaliniais objektais. Jiems susilietus su sienos viduje esančiais metaliniais objektais, gali kilti elektros smūgis.

■ Naudojant LCD ekraną

Šis ekranas yra skirtas veikti su 110 – 240 V ~, 50 / 60 Hz.

Jei kiltų problemų arba įvyktų gedimas, nedelsdami nustokite naudoti.

Jei kiltų problemų, ištraukite maitinimo kištuką.

- Iš įrenginio gali pasirodyti dūmai arba gali pasklisti neįprastas kvapas.
- Kartais nerodomas vaizdas arba nėra garso.
- Į įrenginį pateko vandens ar svetimkūnių.
- Įrenginyje yra deformuotų arba sulūžusių dalių.

Jei toliau naudosite tokios būklės įrenginį, gali kilti gaisras arba elektros smūgis.

- Ištraukite maitinimo laido kištuką iš sieninio lizdo ir kreipkitės į pardavimo atstovą dėl remonto.
- Norėdami visiškai atjungti šio ekrano maitinimą, turite ištraukti maitinimo kištuką iš elektros lizdo.
- Remontuoti įrenginį patiems yra pavojinga ir to niekada nereikėtų daryti.
- Kad galėtumėte nedelsdami ištraukti maitinimo kištuką, naudokite lengvai pasiekiamą elektros lizdą.

Jei įrenginys pažeistas, nelieskite jo tiesiogiai ranka.

- Galite patirti elektros smūgį.

Nekiškite į ekraną svetimkūnių.

- Nekiškite į vėdinimo angas metalinių ar degių objektų ir nemeskite jų ant ekrano, nes gali kilti gaisras arba elektros smūgis.

Nenuimkite gaubto (korpuso) ir nekeiskite jo.

- Ekranu viduje teka aukšta įtampa, kuri gali sukelti gaisrą arba elektros smūgį. Jei įrenginį reikia patikrinti, sureguliuoti arba suremontuoti, kreipkitės į savo vietinį „Panasonic“ pardavimo atstovą.

Pasirūpinkite, kad elektros kištukas būtų lengvai prieinamas.

Elektros kištukas turi būti prijungtas prie elektros lizdo su apsaugine įžeminimo jungtimi.

Naudokite tik su šiuo įrenginiu pridedamą maitinimo laidą.

- Naudojant kitą laidą, gali kilti trumpasis jungimas, laidas gali kaisti ir kt., ir dėl to gali kilti elektros smūgis arba gaisras.

Nenaudokite pridedamo maitinimo laido su kitais įrenginiais.

- Naudojant kitą laidą, gali kilti trumpasis jungimas, laidas gali kaisti ir kt., ir dėl to gali kilti elektros smūgis arba gaisras.

Reguliariai valykite maitinimo laido kištuką, kad jis nebūtų dulketas.

- Jei ant kištuko prisikaups dulkių, dėl atsiradusios drėgmės gali įvykti trumpasis jungimas, o dėl jo gali įvykti elektros smūgis arba gaisras. Ištraukite maitinimo laido kištuką iš sieninio lizdo ir nušluostykite sausa šluoste.

Nenaudokite maitinimo kištuko šlapiomis rankomis.

- Galite patirti elektros smūgį.

Patikimai iki pat galo įkiškite maitinimo laido kištuką (lizdo išvesties pusę) ir maitinimo laido jungtį (pagrindinio įrenginio pusę).

- Neįkišus kištuko iki pat galo, jis gali kaisti ir dėl to gali kilti gaisras. Jei kištukas yra pažeistas arba elektros lizdas yra atsilaisvinęs, jų naudoti negalima.
- 86 col. modelis: Įsitinkinkite, kad jungtis yra užsifiksavusi ir kairėje, ir dešinėje pusėje.

Nedarykite nieko, kad galėtų pažeisti maitinimo laida arba maitinimo laido kištuką.

- Nepažeiskite kabelio, nemodifikuokite jo, nestatykite ant jo sunkių daiktų, nekaitinkite jo, nedėkite šalia karštų daiktų, nesukite, per daug nelenkite ir netraukite jo. Gali kilti gaisras ir elektros smūgis. Jei maitinimo kabelis yra pažeistas, atiduokite jį sutaisyti savo vietiniam „Panasonic“ pardavimo atstovui.

Nelieskite tiesiogiai ranka pažeisto maitinimo laido arba kištuko.

- Tai darydami galite sukelti elektros smūgį arba gaisrą dėl trumpojo jungimo.

Laikykite pridedamas AAA / R03 / LR03 baterijas vaikams nepasiekiamoje vietoje. Netyčia prarijus, jos gali būti kenksmingos kūnui.

- Nedelsdami kreipkitės į gydytoją, jei kyla įtarimas, kad vaikas galėjo ją praryti.

Siekdami išvengti ugnies išplitimo, visada laikykite žvakes ar kitus atviros liepsnos šaltinius atokiai nuo šio gaminio.



PERSPĖJIMAS

Nedėkite ant ekrano viršaus jokių daiktų.

Negalima užstoti vėdinimo, uždengiant vėdinimo angas tokiais daiktais, kaip laikraščiai, staltiesės ar užuolaidos.

- Jas uždengus, ekranas gali perkaisti ir dėl to gali kilti gaisras arba ekranas gali sugesti.

Apie pakankamą vėdinimą skaitykite 7 psl.

Nedėkite ekrano į vietą, kurioje jį gali paveikti druska arba korozinės dujos.

- Antraip ekranas gali dėl korozijos nukristi ir sužaloti. Taip pat įrenginys gali sugesti.

Šiam įrenginiui pernešti ar išpakuoti reikia toliau nurodyto skaičiaus žmonių.

86 col. modelis | 75 col. modelis): **4 ar daugiau**

65 col. modelis | 55 col. modelis | 50 col. modelis

43 col. modelis): **2 ar daugiau**

- Nesilaikant šio reikalavimo, įrenginys gali nukristi ir sužaloti.

Atjungdami maitinimo laidą, visada traukite už kištuko (lizdo išvesties pusėje) / jungties (pagrindinio įrenginio pusėje).

- Traukdami už laido galite jį pažeisti, todėl dėl trumpojo jungimo gali įvykti elektros smūgis arba gaisras.

Prieš judindami įrenginį, būtinai atjunkite visus kabelius.

- Jei įrenginys bus judinamas neatjungus kurių nors kabelių, kabeliai gali būti pažeisti ir dėl to gali kilti gaisras arba elektros smūgis.

Atsargumo sumetimais prieš valydami ištraukite maitinimo kištuką iš elektros lizdo.

- To nepadarius gali kilti elektros smūgis.

Nelipkite ant ekrano ar stovo ir nesikabinkite už jų.

- Jie gali apvirsti arba gali sulūžti ir gali sužaloti. Ypač atkreipkite dėmesį į vaikus.

Įdėdami bateriją, nesukeiskite jos polių (+ ir -).

- Netinkamai elgiantis su baterija, ji gali sprogti arba ištekėti, todėl gali kilti gaisras, sužalojimai arba žala aplinkiniam turtui.

- Įdėkite bateriją tinkamai, kaip nurodyta. (žr. 10 psl.)

Nenaudokite baterijų su atplėšta ar pašalinta išorine danga.

- Netinkamai elgiantis su baterijomis, jos gali sprogti arba gali kilti trumpasis jungimas, todėl gali kilti gaisras, sužalojimai arba žala aplinkiniam turtui.

Jei išsiliejo baterijos skystis, nelieskite jo plikomis rankomis ir, jei reikia, imkitės šių priemonių.

- Ant odos ar drabužių patekęs baterijos skystis gali sukelti odos uždegimą ar sužalojimus. Nuplaukite švari vandeniu ir nedelsdami kreipkitės į gydytoją.
- Baterijos skystis, patekęs į akis, gali sukelti regos praradimą. Tokiu atveju netrinkite akių. Nuplaukite švari vandeniu ir nedelsdami kreipkitės į gydytoją.

Jei ilgą laiką nenaudosite, išimkite baterijas iš nuotolinio valdymo pulto siųstuvo.

- Baterija gali ištekėti, įkaisti arba sprogti ir dėl to gali kilti gaisras arba žala aplinkiniam turtui.

Išsekusias baterijas iš nuotolinio valdymo pulto išimkite nedelsdami.

- Palikus baterijas be priežiūros, iš jų gali ištekėti skystis, jos gali įkaisti arba sprogti.

Nedeginkite ir nelaužykite baterijų.

- Baterijų negalima palikti per didelėje kaitroje, pvz., saulėkaitoje, ugnyje ar pan.

Neapverskite įrenginio ekranu žemyn.

Nedėkite įrenginio nukreipę skystųjų kristalo skydo į vertikaliai viršų.

Atsargumo priemonės naudojant

Įspėjimai montuojant

Nemontuokite ekrano lauke.

- Ekranas yra skirtas naudoti patalpose.

Įrenkite šį įrenginį tokioje vietoje, kuri galėtų atlaikyti įrenginio svorį.

- Įrenginį numetus ar jam nukritus gali būti sužaloti žmonės.

Nemontuokite įrenginio šalia aukštos įtampos linijos arba maitinimo šaltinio.

- Sumontavus įrenginį šalia aukštos įtampos linijos arba maitinimo šaltinio, galimi trūkščiai.

Montuokite įrenginį atokiau nuo šildymo prietaisų.

- To nepadarius, korpusas gali deformuotis arba kilti gedimų.

Šio įrenginio naudojimo aplinkos temperatūra

- Kai naudojamas įrenginys yra žemiau 1 400 m (4 593 pėdos) virš jūros lygio: nuo 0 °C iki 40 °C (nuo 32 °F iki 104 °F)
- Kai įrenginys naudojamas dideliame aukštyje (1 400 m (4 593 pėdos) ir aukščiau bei žemiau 2 800 m (9 186 pėdos) virš jūros lygio): nuo 0 °C iki 35 °C (nuo 32 °F iki 95 °F)

Nemontuokite įrenginio vietose, kurios yra 2 800 m (9 186 pėdos) ir aukščiau jūros lygio.

- To nepadarius gali sutrumpėti vidinių detalių eksploatavimo trukmė ir gali kilti gedimų.

Mes neatsakome už gaminio pažeidimus ir pan., atsiradusius dėl trūkumų įrengimo aplinkoje, net ir garantinio laikotarpio metu.

Gabenkite tik stačiai!

- Gabenant įrenginį paguldžius skystųjų kristalų plokštę į viršų arba žemyn, gali būti pažeistos vidinės jo grandinės.

Neimkite už skystųjų kristalų skydo.

- Nespauskite stipriai skystųjų kristalų skydo ir nedurkite į jį aštriu daiktu. Stipriai spaudžiant skystųjų kristalų skydą, atsiras ekrano netolygumų ir dėl to kils gedimas.

Nemontuokite gaminio tokioje vietoje, kur jį veiks tiesioginiai saulės spinduliai.

- Jei įrenginį pasieks tiesioginiai saulės spinduliai, net patalpose nuo jų įkaitęs skystųjų kristalų ekranas gali sugesti.

Sandėliavimo atveju laikykite įrenginį sausoje vietoje.

Vėdinimui reikalinga erdvė

- Šio įrenginio veikimas garantuojamas iki 40 °C (104 °F) temperatūroje. Įrengdami įrenginį dėžėje arba bloke, pasirūpinkite, kad jis būtų tinkamai vėdinamas ventiliatoriumi arba per ventiliacijos angą, kad jo aplinkos temperatūra (dėžėje arba bloke), įskaitant priekinį skystųjų kristalų ekrano paviršių, neviršytų 40 °C (104 °F).

Apie varžtus, kurie naudojami VESA standartus atitinkančiam sieniniam laikikliui

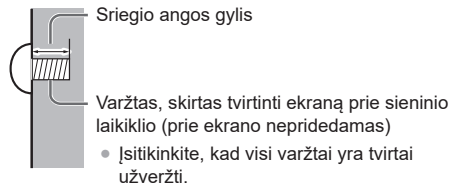

(Vaizdas iš šono)

Colių modelis	Sriegio žingsnis montavimui	Sriegio angos gylis	Sriegis (kiekis)
86	600 mm × 400 mm	20 mm	M8 (4)
75	600 mm × 400 mm	20 mm	M8 (4)
65	400 mm × 400 mm	20 mm	M8 (4)
55	400 mm × 400 mm	18 mm	M6 (4)
50	400 mm × 400 mm	20 mm	M6 (4)
43	200 mm × 200 mm	16 mm	M6 (4)

Pastaba dėl prijungimo

Maitinimo kabelio ir jungiamųjų laidų atjungimas ir prijungimas

- Jei sumontavus įrenginį ant sienos maitinimo laidą ir jungiamuosius laidus yra sunku atjungti ir prijungti, atlikite sujungimus prieš montuodami. Saugokitės, kad kabeliai nesusipainiotų. Baigę montavimą prijunkite maitinimo kištuką prie lizdo.

Naudojimo metu

Ekranė gali išlikti vaizdas.

- Jei ilgą laiką bus rodomas nejudantis vaizdas, jis gali likti ekrane. Tačiau kurį laiką parodžius bendro pobūdžio judančius vaizdus, jis išnyks.

Dėvint poliarizuotus akinius nuo saulės, ekrano rodinys gali būti nematomas.

- Šį reiškinį lemia skystųjų kristalų skydo nuokrypių charakteristikos. Tai nėra gedimas.

Raudoni, mėlyni arba žali taškai ekrane – tai skystųjų kristalų skydai būdingas reiškinys. Tai nėra gedimas.

- Nors skystųjų kristalų ekranas pagamintas laikantis labai tikslios technologijos, ekrane gali atsirasti visada šviečiančių arba nešviečiančių taškų. Tai nėra gedimas.

Colių modelis	Taškų praleidimo koeficientas*
86	0,00009% arba mažiau
75	0,00007% arba mažiau
65	0,00005% arba mažiau
55	0,00005% arba mažiau
50	0,00005% arba mažiau
43	0,00005% arba mažiau

*: Apskaičiuota subpikselių vienetais pagal ISO9241-307 standartą.

Priklausomai nuo temperatūros ir drėgmės sąlygų, gali būti pastebimas nevienodas šviesumas. Tai nėra gedimas.

- Šis nevienodumas išnyks nuolat veikiamas elektros srovės. Jei neišnyks, kreipkitės į platintoją.

Jei ekranas ilgą laiką bus nenaudojamas, ištraukite maitinimo kištuką iš elektros lizdo.

- Laikydami produktą ilgą laiką neįjungtą, nelaikykite tiesioginės saulės šviesos veikiamoje vietoje.

Jei maitinimas staiga nutrūksta arba sustoja arba jei maitinimo įtampa staiga sumažėja, ekranas gali tinkamai neveikti.

- Tokiu atveju išjunkite ekrano maitinimą ir prijungtus įrenginius ir vėl prijunkite maitinimą.

Prijungiant arba atjungiant prie įvesties lizdų, kurie šiuo metu nežiūrimi, prijungtus kabelius, arba išjungiant ar įjungiant vaizdo įrangos maitinimą, gali atsirasti vaizdo trukdžių, bet tai nėra gedimas.

Pastabos dėl laidinio LAN naudojimo

Jei ekranas įrengiamas tokioje vietoje, kurioje dažnai kyla statinės elektros iškvosos, prieš pradėdami naudoti įrenginį imkitės atitinkamų antistatinių priemonių.

- Kai ekranas naudojamas tokioje vietoje, kurioje dažnai kyla statinės elektros iškvosos, pvz., ant kilimo, laidinis LAN ryšys nutrūksta dažniau. Tokiu atveju pašalinkite statinę elektrą ir trukdžių šaltinį, dėl kurio gali kilti problemų, naudodami antistatinį kilimėlį, tada iš naujo prijunkite laidinį LAN.
- Retais atvejais LAN jungtis išjungama dėl statinės elektros ar trukdžių. Tokiu atveju išjunkite ekrano maitinimą ir prijungtus įrenginius ir vėl prijunkite maitinimą.

Ekranas gali veikti netinkamai dėl stiprių radijo bangų iš transliacijų stoties arba radijo.

- Jei šalia įrengimo vietos yra infrastruktūra ar įranga, kuri skleidžia stiprias radijo bangas, ekraną toje vietoje įrenkite pakankamai toli nuo radijo bangų šaltinio. Arba apvyniokite prie LAN lizdo prijungtą LAN kabelį metaline folija arba įdėkite į metalo vamzdį, kuris būtų iš abiejų galų įžemintas.

Prašymas dėl saugumo

Naudodami šį įrenginį, imkitės saugos priemonių, kad nenuitektų nurodyti nelaimingi atsitikimai.

- Asmens duomenų paskleidimas per šį įrenginį
- Neleistinas trečiųjų šalių naudojimas šiuo įrenginiu
- Trečiųjų šalių kišimasis į šio įrenginio veikimą ar jo sustabdymas

Imkitės pakankamų saugumo priemonių.

- Nustatykite LAN kontrolės slaptažodį ir apribokite naudotoją, kuris atlieka kontrolę.
- Pasirūpinkite, kad jūsų slaptažodį būtų kuo sunkiau atspėti.
- Reguliariai keiskite slaptažodį.
- „Panasonic Projector & Display Corporation“ ar jos susijusios įmonės niekada tiesiogiai neprašys jūsų slaptažodžio. Neatskleiskite savo slaptažodžio, jei sulaukėte tokių prašymų.
- Prijungtas tinklas turi būti apsaugotas užkarda ir pan.
- Norėdami išmesti šį gaminį, prieš išmetimą inicijuokite duomenis.

Valymas ir techninė priežiūra

Visų pirma ištraukite elektros kištuką iš elektros lizdo.

Švelniai nušluostykite skystųjų kristalų ekrano arba korpuso paviršių minkšta šluoste, kad pašalintumėte nešvarumus.

- Norėdami nuo skystųjų kristalų ekrano nuvalyti sunkiai pašalinamus nešvarumus arba pirštų atspaudus, sudrėkinkite šluostę skiestu neutraliu plovikliu (1 dalis ploviklio į 100 dalių vandens), tvirtai išgręžkite šluostę ir tada ją nušluostykite nešvarumus. Galiausiai sausa šluoste nusausinkite likusią drėgmę.
- Jei į įrenginio vidų patektų vandens lašų, gali kilti veikimo problemų.

Pastaba

- Skystųjų kristalų ekrano paviršius yra specialiai apdorotas. Nenaudokite kietos šluostės ir netrinkite paviršiaus per stipriai, nes galite jį subraižyti.

Cheminėms medžiagomis suvilgytos šluostės naudojimas

- Nenaudokite cheminėmis medžiagomis suvilgytos šluostės skystųjų kristalų ekrano paviršiui.
- Vadovaukitės cheminės medžiagos suvilgytos šluostės instrukcijomis dėl jos naudojimo korpusui.

Venkite sąlyčio su pažeidžiančiomis medžiagomis, pvz., purškalais nuo vabzdžių, tirpikliais ir skiedikliais.

- Gali būti pažeistas korpusas arba nusilupti dažai. Taip pat nepalikite ilgam laikui liestis su gumine ar PVC medžiaga.

Pašalinkite dulkes ir nešvarumus nuo ventiliacijos angų.

- Dulкės gali kauptis šalia ventiliacijos angų priklausomai nuo naudojimo aplinkos. Todėl pablogėjus vidiniam šio įrenginio vėdinimui arba išskiriamos šilumos cirkuliacijai gali sumažėti ryškumas arba kilti gedimų. Nuvalykite ir pašalinkite dulkes nuo ventiliacijos angų.
- Dulkių ir nešvarumų kiekis priklauso nuo įrenginio vietos ir naudojimo trukmės.

Utilizavimas

Utilizuodami šį gaminį, pasiteiraukite savo vietos valdžios institucijos ar pardavimo atstovo, kokie yra tinkami utilizavimo būdai.

Prieš utilizuodami produktą, jo neišardykite.

Priedai

Priedų tiekimas

Patikrinkite, ar turite parodytus priedus ir elementus.

Maitinimo laidas

TH-86EQ3W

(apie 2 m)

- 1JP155AF1U

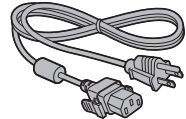

- 2JP155AF1W

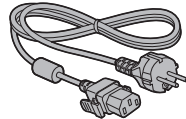

- 3JP155AF1W

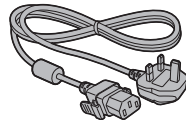

TH-75EQ3W, TH-65EQ3W, TH-55EQ3W,
TH-50EQ3W, TH-43EQ3W

(apie 2 m)

- 1JP143CQ2U

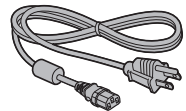

- 2JP143EQ2W

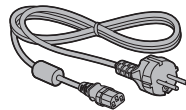

- 3JP143EQ2W

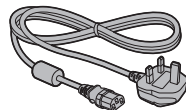

Nuotolinio valdymo pulto siųstuvas × 1

- DPVF2599ZC/X1



**Baterijos nuotolinio valdymo
pulto siųstuvui × 2**
(AAA / R03 / LR03 tipo)

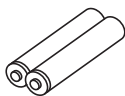

Spaudiklis (didelis) × 2

- DPVF1654ZA

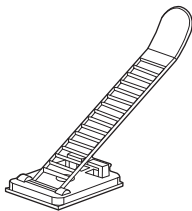

Dėmesio

- Smulkias dalis saugokite tinkamai ir laikykite atokiai nuo mažų vaikų.
- Priedų dalių numeriai gali būti keičiami iš anksto neįspėjus. (Faktinis dalies numeris gali skirtis nuo parodytų pirmiau.)
- Jei priedus praradote, įsigykite jų iš savo į pardavimo atstovo. (Galima įsigyti iš klientų aptarnavimo tarnybos)
- Išėmę prekes, tinkamai išmeskite jų pakavimo medžiagas.

Nuotolinio valdymo pulto baterijos

Atidarykite baterijų dangtelį.

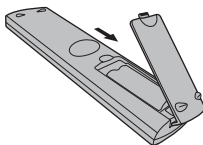

**Įdėkite baterijas ir uždarykite
baterijų dangtelį.**

(Įdėkite pradėdami nuo ⊖
pusės.)

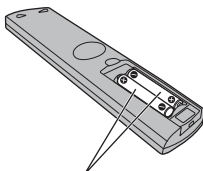

AAA / R03 / LR03 tipo

Pastaba

- Netinkamai įdėjus baterijas, jos gali ištekėti ir gali kilti korozija, kuri pažeis nuotolinio valdymo pultą.
- Baterijos turi būti išmetamos aplinkai palankiu būdu.

Imkitės šių atsargumo priemonių.

1. Baterijas visada reikėtų keisti poromis.
2. Nenaudokite kartu panaudotos ir naujos baterijos.
3. Nenaudokite vienu metu skirtingų tipų baterijų (pvz., mangano dioksido baterijų ir šarminių baterijų, ir kt.).
4. Nemėginkite įkrauti, išardyti ar deginti panaudotų baterijų.
5. Nedeginkite ir nelaužykite baterijų.
Taip pat baterijų negalima palikti per didelėje kaitroje, pvz., saulėkaitoje, ugnyje ar pan.

Perspėjimai dėl nešimo

86 col. modelis 75 col. modelis

65 col. modelis

Ekranas turi nešimui skirtas rankenas. Pernešdami laikykite už jų.

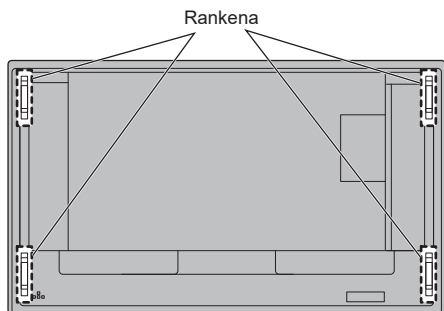

Pastaba

- Nelaikykite už kitų dalių – tik už rankenų.
- Šiam įrenginiui pernešti reikia toliau nurodyto skaičiaus žmonių.

86 col. modelis 75 col. modelis: 4 ar daugiau

65 col. modelis 55 col. modelis 50 col. modelis

43 col. modelis: 2 ar daugiau

Nesilaikant šio reikalavimo, įrenginys gali nukristi ir sužaloti.

- Nešdami šį įrenginį, skystųjų kristalų ekraną laikykite vertikaliai.

Nešant įrenginį skystųjų kristalų ekranu į viršų arba žemyn, gali deformuotis skydas arba gali atsirasti vidinių pažeidimų.

- Nelaikykite įrenginio už viršutinio, apatinio, dešiniojo ar kairiojo rėmo arba už kampų. Nelaikykite už skystųjų kristalų ekrano skydo priekio. Taip pat šių dalių nedaužykite.

Galite sugadinti skystųjų kristalų ekrano skydą.

Taip pat skydas gali skilti ir sužaloti.

„Kensington“ apsauga

Šio įrenginio apsauginė anga tinka „Kensington“ apsauginiam lizdui.

86 col. modelis 75 col. modelis 65 col. modelis

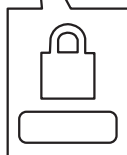
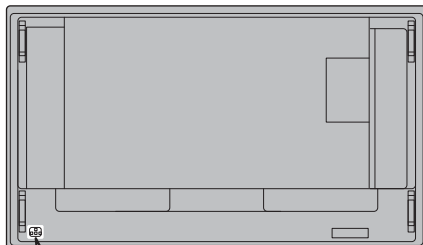

55 col. modelis 50 col. modelis 43 col. modelis

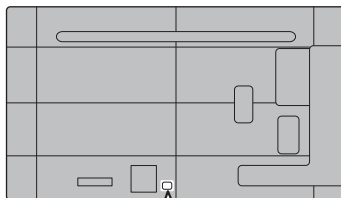

Ąsinis varžtas

86 col. modelis

75 col. modelis

Ekrane yra angos ąsiniams varžtams (M10) pritvirtinti. Montuojant ekraną, jos naudojamos ekranui pakabinti.

Ąsinį varžtą naudokite tik laikinam pakabinimui ar perkėlimui. Jo negalima naudoti nuolatiniam pakabinimui.

Ąsinių varžtų (galima įsigyti parduotuvėse) tvirtinimo padėtyms

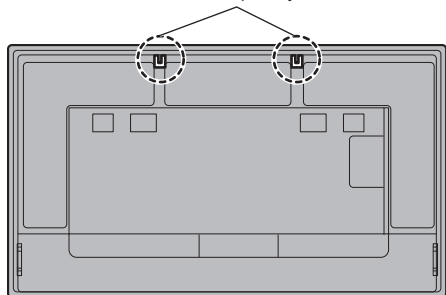

Įkiškite ąsinį varžtą į ąsinio varžto tvirtinimo vietą (dviuose vietose).

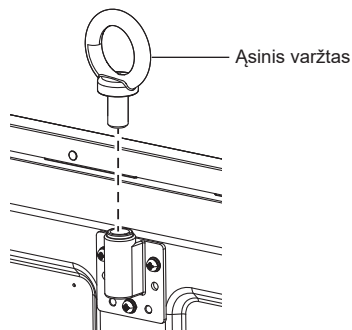

Pastaba

- Įrengimą turi atlikti profesionalus montuotojas.
- Nekabinkite tik už 1 ąsinio varžto.
- Naudokite prekyboje parduodamus M10 ąsinius varžtus, kurių koto ilgis nuo 12 mm iki 40 mm ir kurie patenkina produkto kokybės apkrovos būklę.
- Naudokite ISO 3266 standarto ąsinius varžtus. Taip pat kabindami naudokite ISO standartinius elementus (vielą ir kt.).
- Kabinimo kampas turi būti 60° arba didesnis.

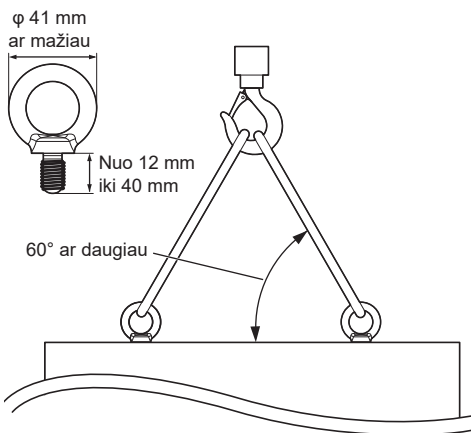

Jungtys

Kintamosios srovės laido jungtis ir pritvirtinimas / kabelio pritvirtinimas

86 col. modelis

Įrenginio užpakalinė dalis

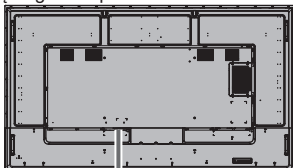

Kintamosios srovės laido pritvirtinimas

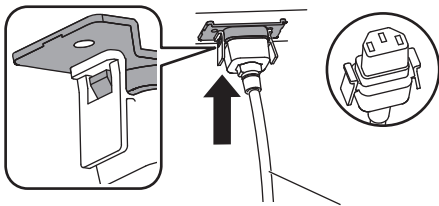

Kintamosios srovės laidas (pridedamas)

Įkiškite jungtį į ekrano bloką.

Kiškite jungtį, kol pasigirs spragtelėjimas.

Pastaba

- Įsitikinkite, kad jungtis yra užsifiksavusi ir kairėje, ir dešinėje pusėje.

Atjunkite kintamosios srovės laidą

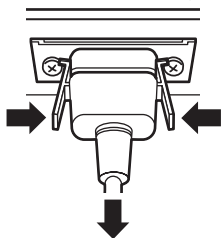

Atjunkite jungtį, paspausdami du mygtukus.

Pastaba

- Nenaudokite kintamosios srovės laido, jei jo mygtukai yra pažeisti. Naudojant laidą su pažeistais mygtukais, kintamosios srovės laido ir kintamosios srovės įvado jungtis gali būti netinkama. Dėl kintamosios srovės laido remonto kreipkitės į produktą jums pardavusį pardavimo atstovą.
- Atjungdami kintamosios srovės laidą, būtinai visų pirma ištraukite kintamosios srovės laido kištuką iš elektros lizdo.
- Pridedamas kintamosios srovės laidas yra skirtas naudoti tik su šiuo įrenginiu. Nenaudokite jo kitiems tikslams.

75 col. modelis

65 col. modelis

55 col. modelis

50 col. modelis

43 col. modelis

Įrenginio užpakalinė dalis

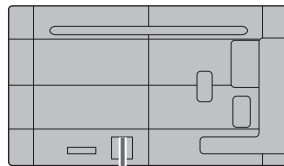

Saugiai įkiškite kintamosios srovės laidą, kad jis iki pat galo būtų įkištas į įrenginio užpakalinę dalį.

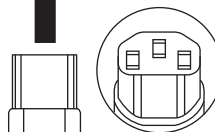
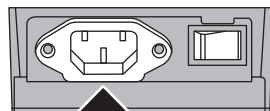

Kintamosios srovės laidas (pridedamas)

Pastaba

- Atjungdami kintamosios srovės laidą, būtinai visų pirma ištraukite kintamosios srovės laido kištuką iš elektros lizdo.
- Pridedamas kintamosios srovės laidas yra skirtas naudoti tik su šiuo įrenginiu. Nenaudokite jo kitiems tikslams.

Kabelių tvirtinimas

Pastaba

- Su šiuo įrenginiu pridedami 2 spaudikliai. Pritvirtinkite kabelius vietoje, kaip parodyta žemiau.

Jei reikia daugiau spaudiklių, įsigykite jų iš pardavimo atstovo. (Galima įsigyti iš klientų aptarnavimo tarnybos)

86 col. modelis 75 col. modelis 65 col. modelis

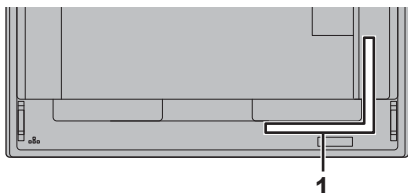

55 col. modelis 50 col. modelis 43 col. modelis

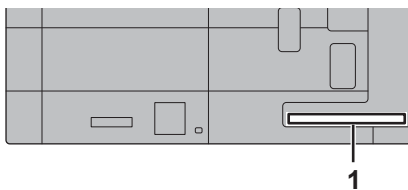

1 Signalo kabeliui: spaudiklis

1. Pritvirtinkite spaudiklį

Pastaba

- Nušluostykite nešvarumus, pvz., dulkes, vandenį ir alyvą, nuo priedo paviršiaus ir tvirtai spausdami pritvirtinkite spaudiklį ant priedo paviršiaus.
- Pritvirtinus spaudiklį, pakartotinai jo panaudoti nebegalima. Prieš pritvirtindami, įsitinkinkite, kad pasirinkote jam tinkamą vietą.

Nuimkite nugarėlėje esančią plėvelę ir pritvirtinkite spaudiklį ant plokščio paviršiaus.

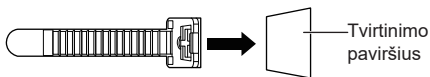

2. Suriškite kabelius

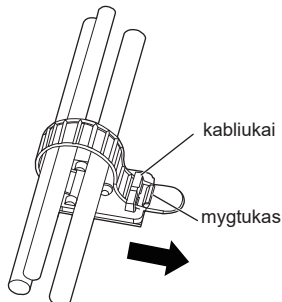

Norėdami atlaisvinti:

Nuimkite juostą nuo mygtuko ir ištraukite juostos galiuką.

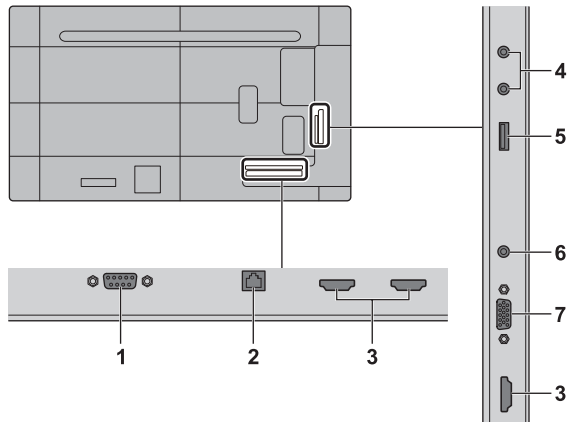

-
- 1 SERIAL IN:** **SERIJINĖS įvesties lizdas**
Valdykite ekraną, prijungę jį prie asmeninio kompiuterio.
-
- 2 LAN:** **LAN lizdas**
Valdykite ekraną, prijungę jį prie tinklo.
-
- 3 HDMI IN 1,
HDMI IN 2,
HDMI IN 3:** **HDMI įvesties lizdas**
Prijunkite prie vaizdo įrangos, pvz., VCR ar DVD leistuvo ir kt.
• Naudokite prekyboje esantį HDMI kabelį (atitinkantį HDMI standartą), palaikantį 4K.
-
- 4 AUDIO OUT:** **Analoginės garso išvesties lizdas**
Prijunkite garso įrangą su analoginės garso įvesties lizdu.
-
- 5 USB:** **USB lizdas**
Prijunkite USB atmintinę ir naudokite USB medijos failų atkūrimą, USB duomenų klonavimą ir t. t. Taip pat jį galima naudoti rodant vaizdus iki 5 V / 2 A išorinio įrenginio maitinimui.
-

-
- 6 AUDIO IN:** **Garso įvesties lizdas**
-
- 7 PC IN:** **Asmeninio kompiuterio įvesties lizdas**
Prijunkite prie asmeninio kompiuterio vaizdo lizdo.
-

Prieš prijungiant

- Prieš prijungdami kabelius, įdėmiai perskaitykite norimo prijungti išorinio įrenginio naudojimo instrukcijas.
- Prieš prijungdami kabelius, išjunkite visų įrenginių maitinimą.
- Prieš prijungdami kabelius, atkreipkite dėmesį į toliau nurodytus dalykus. Jų nepaisant, gali kilti gedimų.
 - Prieš prijungdami kabelį prie įrenginio arba prie paties įrenginio prijungto prietaiso, palieskite netoliese esančius metalinius daiktus, kad pašalintumėte iš savo kūno statinę elektros įkrovą.
 - Nenaudokite bereikalingai ilgų kabelių prietaisui prie įrenginio ar įrenginio korpuso prijungti. Kuo ilgesnis kabelis, tuo labiau jis yra pažeidžiamas trukdžių. Kadangi besidriekiantis kabelis gali veikti kaip antena, jis yra labiau imlus trukdžiams.
 - Kai jungiate kabelius, įkiškite juos į prijungiamo įrenginio sujungimo lizdą tiesiai, kad visų pirma būtų sujungtas žeminimas.
- Įsigykite bet kokį reikiamą kabelį išoriniam prietaisui prie sistemos prijungti, jei jis nėra pridėtas prie šio įrenginio arba jo negalima įsigyti kaip siūlomo priedo.
- Jei jungties kabelio kištuko išorinė forma yra didelė, jis gali susiliesti su išorinėmis dalimis, pvz., galiniu gaubtu arba šalia esančio jungties kabelio kištuku. Greita esantiems lizdams naudokite jungčių kabelius su tinkamo dydžio kištukais.
- Jungdami LAN kabelį su kištuko dangteliu, žinokite, kad dangtelis gali užsikabinti už galinio dangčio ir gali būti sunku jį atjungti.
- Tam tikri asmeninių kompiuterių modeliai yra nesuderinami su šiuo įrenginiu.
- Kai prie įrenginio jungiate prietaisus ilgais kabeliais, naudokite kabelio kompensatorių. Antraip vaizdas gali būti rodomas netinkamai.

Valdiklių identifikavimas

Ekranas

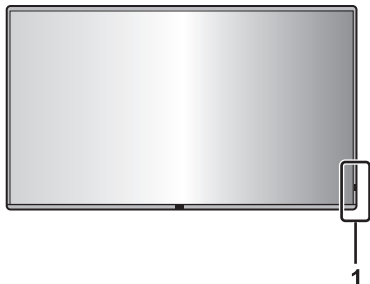

1 Maitinimo indikatorius / Nuotolinio valdymo pulto jutiklis

Maitinimo indikatorius įsižiebs.

Kai įrenginio maitinimas yra ĮJUNGTAS

(Maitinimo mygtukas (⏻/⏻) (Įrenginys): ĮJUNGTAS)

- Rodomas vaizdas: Mėlyna spalva
- Kai įrenginyje įjungiamas budėjimo režimas: Oranžinė arba violetinė spalva

Kai įrenginyje įjungiamas budėjimo būseną, naudojant šias funkcijas: Violetinė spalva

- Budėjimo būseną, kai [Power save mode] nustatyta į [Disable]
- Budėjimo būseną, kai funkcija [Power Management] yra įjungta
- Budėjimo būseną, kai funkcija [Setup Timer] yra naudojama
- Budėjimo būseną, kai [Quick start] nustatyta į [On]

Budėjimo būsenos kitomis, nei pirmiau aprašytos, sąlygomis: Oranžinis

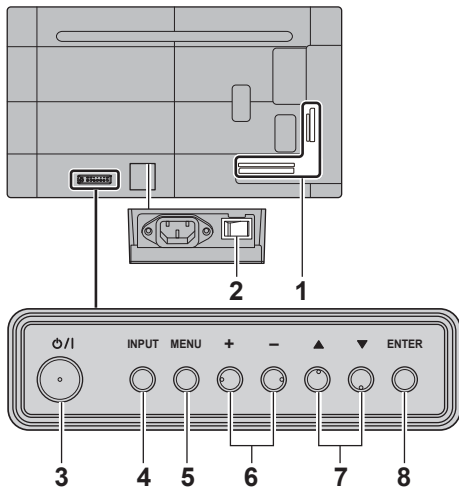

1 Išorinės įvesties / išvesties lizdas

Prisijungia prie vaizdo įrangos, asmeninio kompiuterio ir kt. (žr. 15 psl.)

2 Pagrindinis maitinimo jungiklis (⏻/⏻) (Įrenginys)

Išjungiamas (⏻) arba įjungiamas (⏻) maitinimas.

Įjungimas ir išjungimas su <Pagrindinis maitinimo jungiklis> veikia taip pat kaip maitinimo kištuko prijungimas ar atjungimas.

Pirmiausia įjunkite (⏻) maitinimą, tuomet išjunkite arba įjunkite maitinimą nuotolinio valdymo pulto arba įrenginio maitinimo mygtuku.

3 Maitinimo mygtukas (⏻/⏻) (Įrenginys)

Kai ekrano <Pagrindinis maitinimo jungiklis> yra įjungtas (⏻), paspauskite šį mygtuką, kad įjungtumėte maitinimą arba įrenginys persijungtų į budėjimo būseną.

4 INPUT (Įrenginys)

Pasirenkamas prijungtas įrenginys.

5 MENU (Įrenginys)

Rodomas meniu ekranas.

6 + (Įrenginys) / - (Įrenginys)

Pakoreguojamas garsumas.

Pagrindiniame ekrane perjungiami nustatymai arba pakoreguojamas nustatymų lygmuo.

7 ▲ (Įrenginys) / ▼ (Įrenginys)

Parenkamas meniu ekrane rodomas nustatymų elementas.

8 ENTER (Įrenginys)

Konfigūruojamas ekrane rodomas meniu elementas.

Pastaba

- Norėdami leisti garsą iš integruotų įrenginio garsiakalbių, per meniu [Sound] būtinai nustatykite [Speaker].

Nuotolinio valdymo pulto siūstvas

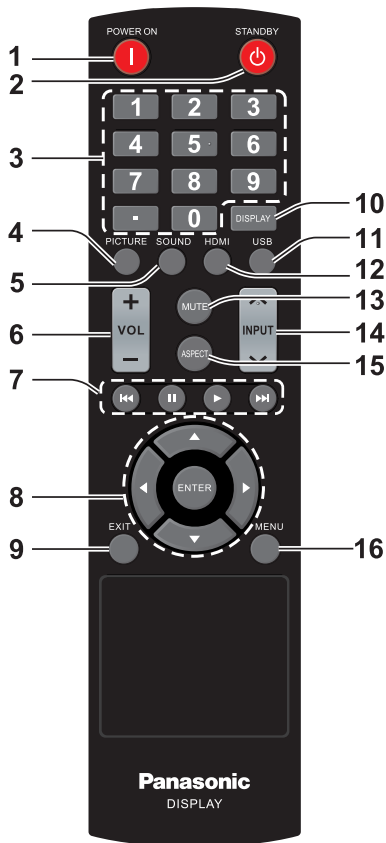

1 POWER ON mygtukas (|)

- Įjungiamas maitinimas (rodomas vaizdas), kai ekranas yra išjungtas (budėjimo būseną).

2 STANDBY mygtukas (|)

- Išjungiamas maitinimas (budėjimo būseną), kai ekranas yra įjungtas.

3 Skaitmenų mygtukai (0–9) / ·

- Skaičių įvedimas LAN nustatymuose ir USB duomenų klonavime.

4 PICTURE

- Reguluojamas vaizdo režimas.

5 SOUND

- Rodo ekraną, kuriame galima keisti ekrano garso kokybę.
Kiekvieną kartą paspaudus <SOUND>, nustatymas keičiasi taip.
Aukšti dažniai → Žemi dažniai

6 VOL + / VOL -

- Koreguoja garsumą.

7 Naršymo klavišai (◀, ▶, ⏪, ⏩)

- Naudojami USB meniu ir HDMI CEC funkcijai.

8 ENTER / žymeklio mygtukai (▲▼◀▶)

- Naudojama meniu langams valdyti.

9 EXIT

- Išjungia meniu ekranus.

10 DISPLAY

- Rodoma informacija apie ekraną.

11 USB

- Perjungiamas į USB įvestį.

12 HDMI

- Perjungiamas į HDMI įvestį.

13 MUTE

- Įjungiamas ir išjungiamas garso nutildymas.

14 INPUT ▲ / ▼

- Perjungia ekrane rodomą įvestį.

15 ASPECT

- Keičiamas vaizdo formatas.

16 MENU

- Paspauskite, kad atvertumėte OSD meniu.

Pastaba

- Šiame vadove nuotolinio valdymo pulto ir įrenginio mygtukai yra nurodyti < >.

(Pavyzdys: <INPUT>.)

Naudojimas dažniausiai paaiškinamas nurodant nuotolinio valdymo mygtukus, bet valdyti galima ir ant įrenginio esančiais mygtukais, kai yra tokie patys mygtukai.

Pagrindiniai valdikliai

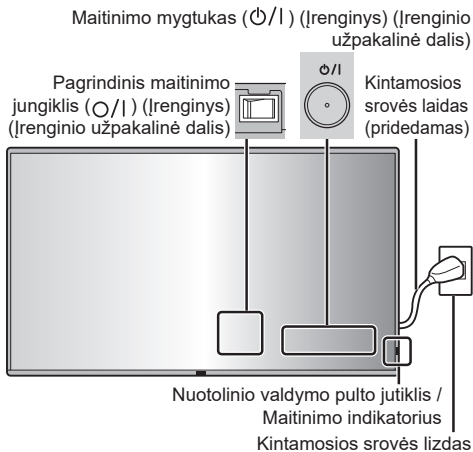

Valdykite nukreipdami nuotolinio valdymo pultą tiesiai į įrenginio nuotolinio valdymo pulto jutiklį.



Pastaba

- Nestatykite jokių kliūčių tarp pagrindinio įrenginio nuotolinio valdymo pulto jutiklio ir nuotolinio valdymo pulto.
- Naudokite nuotolinio valdymo pultą priešais nuotolinio valdymo pulto jutiklį arba iš vietos, iš kurios jutiklis yra matomas.
- Nuotolinio valdymo pultą nukreipus tiesiai į pagrindinio įrenginio nuotolinio valdymo jutiklį, atstumas iki nuotolinio valdymo jutiklio turi būti ne didesnis nei 7 m. Priklausomai nuo kampo, valdymo atstumas gali būti trumpesnis.
- Nenukreipkite pagrindinio įrenginio nuotolinio valdymo pulto jutiklio į tiesioginę saulės šviesą ar stiprią fluorescencinę šviesą.

1 Prijunkite prie ekrano kintamosios srovės laido kištuką.

(žr. 13 psl.)

2 Prijunkite kištuką prie elektros lizdo.

Pastaba

- Atjungdami kintamosios srovės laidą, būtinai visų pirma ištraukite kintamosios srovės laido kištuką iš elektros lizdo.
- Nustatymai gali būti neišsaugoti, jei maitinimo kištukas bus atjungtas vos pakeitus nustatymus ekrane rodomame meniu. Atjunkite maitinimo kištuką palaukę pakankamai. Arba atjunkite maitinimo kištuką prieš tai išjungę maitinimą nuotolinio valdymo pultu, RS-232C valdikliu arba LAN valdikliu.

3 Įjunkite (I) įrenginio <Pagrindinis maitinimo jungiklis (⏻/⏻)>.

4 Ant įrenginio paspauskite <Maitinimo mygtukas (⏻/⏻)>, kad įjungtumėte įrenginio maitinimą.

- Maitinimo indikatorius: mėlynas (Rodomas vaizdas.)
- Įjungus <Pagrindinis maitinimo jungiklis> (I) išsižiebia maitinimo indikatorius ir galima naudoti nuotolinio valdymo pultą.
- Kai maitinimo indikatorius šviečia, ant įrenginio nėra būtina paspausti <Maitinimo mygtukas (⏻/⏻) (Įrenginys)>. Naudokite nuotolinį valdymo pultą, kad maitinimo indikatorius pradėtų šviesti mėlynai (parodyta paveikslėlyje).

■ Norint ĮJUNGTI ir IŠJUNGTI maitinimą nuotoliniu valdymo pultu

Maitinimui įjungti

- Kai <Pagrindinis maitinimo jungiklis> yra įjungtas (I) (maitinimo indikatorius yra oranžinės arba violetinės spalvos), paspauskite <POWER ON mygtuką (I)>, ir bus parodytas vaizdas.
- Maitinimo indikatorius: mėlynas (Rodomas vaizdas.)

Jei norite išjungti maitinimą (budėjimo būseną)

- Kai <Pagrindinis maitinimo jungiklis> yra įjungtas (I) (maitinimo indikatorius yra mėlynos spalvos), paspauskite <STANDBY mygtuką (⏻)>, ir maitinimas bus išjungtas.
- Maitinimo indikatorius: Oranžinė arba violetinė spalva (budėjimo būseną)

Pastaba

- Atjungus maitinimo kištuką, kurį laiką maitinimo indikatorius dar gali šviesti. Tai nėra gedimas.

■ Įrenginį įjungus pirmą kartą

Ekrane parodomas toks langas.

Kai esate [Quick start], pasirinkite [On] naudojant ◀▶ ir paspauskite <ENTER>.

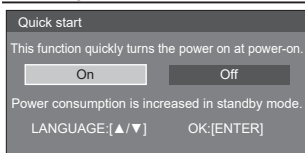

Pastaba

- Nustačius žymeklį ant [On] [Quick start] nustatymo ekrane, rodomas šis pranešimas: „Power consumption is increased in standby mode.“.
- Nustačius šiuos elementus, kitą kartą įjungus įrenginį šie langai nebebus rodomi. Kiekvieną elementą galima iš naujo nustatyti šiuose meniu. [Quick start]
- OSD kalbą galima pasirinkti naudojant ▲ ▼.

Specifikacijos

Modelio Nr.

86 col. modelis : TH-86EQ3W

75 col. modelis : TH-75EQ3W

65 col. modelis : TH-65EQ3W

55 col. modelis : TH-55EQ3W

50 col. modelis : TH-50EQ3W

43 col. modelis : TH-43EQ3W

Maitinimo šaltinis

86 col. modelis

110–240 V (110–240 V kintamoji srovė),
50/60 Hz, 4,5–2,2 A

75 col. modelis

110–240 V (110–240 V kintamoji srovė),
50/60 Hz, 2,9–1,4 A

65 col. modelis

110–240 V (110–240 V kintamoji srovė),
50/60 Hz, 2,5–1,3 A

55 col. modelis

110–240 V (110–240 V kintamoji srovė),
50/60 Hz, 1,9–1,0 A

50 col. modelis

110–240 V (110–240 V kintamoji srovė),
50/60 Hz, 1,6–0,8 A

43 col. modelis

110–240 V (110–240 V kintamoji srovė),
50/60 Hz, 1,3–0,7 A

Energijos suvartojimas*1

86 col. modelis

336 W

75 col. modelis

217 W

65 col. modelis

184 W

55 col. modelis

142 W

50 col. modelis

119 W

43 col. modelis

93 W

Budėjimo būseną

0,5 W

LCD ekrano skydas

86 col. modelis

86 colių ADS skydas (Direct LED foninis apšvietimas),
16:9 vaizdo formatas

75 col. modelis

75 colių ADS skydas (Direct LED foninis apšvietimas),
16:9 vaizdo formatas

65 col. modelis

65 colių ADS skydas (Direct LED foninis apšvietimas),
16:9 vaizdo formatas

55 col. modelis

55 colių VA skydas (Direct LED foninis apšvietimas),
16:9 vaizdo formatas

50 col. modelis

50 colių VA skydas (Direct LED foninis apšvietimas),
16:9 vaizdo formatas

43 col. modelis

43 colių ADS skydas (Direct LED foninis apšvietimas),
16:9 vaizdo formatas

Ekrano dydis

86 col. modelis

1 895,0 mm (P) × 1 065,9 mm (A) × 2 174,2 mm
(įstrižainė) / 74,60 col. (P) × 41,96 col. (A) × 85,60 col.
(įstrižainė)

75 col. modelis

1 649,6 mm (P) × 927,9 mm (A) × 1 892,7 mm
(įstrižainė) / 64,94 col. (P) × 36,53 col. (A) × 74,51 col.
(įstrižainė)

65 col. modelis

1 428,4 mm (P) × 803,5 mm (A) × 1 638,9 mm
(įstrižainė) / 56,23 col. (P) × 31,63 col. (A) × 64,52 col.
(įstrižainė)

55 col. modelis

1 209,6 mm (P) × 680,4 mm (A) × 1 387,8 mm
(įstrižainė) / 47,62 col. (P) × 26,78 col. (A) × 54,63 col.
(įstrižainė)

50 col. modelis

1 095,8 mm (P) × 616,4 mm (A) × 1 257,3 mm
(įstrižainė) / 43,14 col. (P) × 24,26 col. (A) × 49,50 col.
(įstrižainė)

43 col. modelis

941,1 mm (P) × 529,4 mm (A) × 1 079,8 mm
(įstrižainė) / 37,05 col. (P) × 20,84 col. (A) × 42,51 col.
(įstrižainė)

Pikselių skaičius

8 294 000

(3 840 (horizontaliai) × 2 160 (vertikaliai))

Matmenys (P × A × G)

86 col. modelis

1 929 mm × 1 100 mm × 96 mm
(be rankenų: 70 mm) /
75,95 col. × 43,31 col. × 3,76 col.
(be rankenų: 2,74 col.)

75 col. modelis

1 684 mm × 962 mm × 96 mm
(be rankenų: 70 mm) /
66,28 col. × 37,87 col. × 3,76 col.
(be rankenų: 2,74 col.)

65 col. modelis

1 463 mm × 838 mm × 94 mm
(be rankenų: 69 mm) /
57,58 col. × 32,97 col. × 3,68 col.
(be rankenų: 2,72 col.)

55 col. modelis

1 242 mm × 713 mm × 66 mm /
48,89 col. × 28,06 col. × 2,60 col.

50 col. modelis

1 129 mm × 649 mm × 66 mm /
44,43 col. × 25,56 col. × 2,60 col.

43 col. modelis

973 mm × 562 mm × 65 mm /
38,31 col. × 22,10 col. × 2,56 col.

Svoris

86 col. modelis

Maždaug 46,0 kg / 101,5 sv. neto

75 col. modelis

Maždaug 35,6 kg / 78,5 sv. neto

65 col. modelis

Maždaug 27,1 kg / 59,8 sv. neto

55 col. modelis

Maždaug 15,6 kg / 34,4 sv. neto

50 col. modelis

Maždaug 13,5 kg / 29,8 sv. neto

43 col. modelis

Maždaug 10,7 kg / 23,6 sv. neto

Veikimo sąlygos

Temperatūra

0 °C – 40 °C (32 °F – 104 °F)*2

Drėgmė

20 % – 80 % (be kondensato)

Veikimo laikas

18 val./d.

Jungčių lizdai

HDMI IN 1

HDMI IN 2

HDMI IN 3

A TIPO jungtis*3 × 3

Garso signalas:

Tiesinis PCM (diskretizavimo dažniai: 48 kHz,
44,1 kHz, 32 kHz)

AUDIO IN

Stereofoninis minikištukas (M3) × 1, 0,5 Vrms

PC IN

„D-sub“ 15 kontaktų minikištukas
(suderinamas su DDC2B) × 1

AUDIO OUT

RCA kištukas, 0,5 Vrms

Išvestis: kintama (–∞–0 dB)

(1 kHz 0 dB įvestis, 10 kΩ krūvis)

SERIAL IN

Išorinio valdymo lizdas

„D-sub“ 9 kontaktų × 1:

suderinamas su RS-232C

LAN

Ryšio metodas:

RJ45, 10BASE-T / 100BASE-TX

USB

USB jungtis × 1, A TIPO

NS 5 V / 2,0 A

Garsas

Garsiakalbiai

φ 30 mm × 2 × 2 vienetai

Garso išvestis

20 W [10 W + 10 W] (10 % THD)

Nuotolinio valdymo pulto siųstuvai

Maitinimo šaltinis

3 V nuolatinė srovė
(baterija (AAA / R03 / LR03 tipo) × 2)

Veikimo diapazonas

Maždaug 7 m (22,9 pėdos)
(naudojant tiesiogiai priešais nuotolinio valdymo pulto jutiklį)

Svoris

Maždaug 91 g / 3,21 unc. (su baterijomis)

Matmenys (P × A × G)

48 mm × 27 mm × 190 mm /
1,89 col. × 1,06 col. × 7,48 col.

*1: Siuntimo sąlygos

*2: Aplinkos temperatūra norint naudoti šį prietaisą dideliame aukštyje (1 400 m (4 593 pėdos) ir aukščiau bei žemiau 2 800 m (9 186 pėdos) virš jūros lygio): nuo 0 °C iki 35 °C (nuo 32 °F iki 95 °F)

*3: VIERA LINK nepalaikoma.

Pastaba

- Dizainas ir specifikacijos gali būti keičiami iš anksto nepranešus. Svoris ir matmenys yra apytiksliai.

Programinės įrangos licencija

Šiame gaminyje naudojama ši programinė įranga:

- (1) „Panasonic Projector & Display Corporation“ nepriklausomai sukurta arba jos užsakymu sukurta programinė įranga,
 - (2) trečiajai šaliai priklausanti programinė įranga, kurią pagal licenciją naudoja „Panasonic Projector & Display Corporation“,
 - (3) programinė įranga, kuriai suteikta licencija pagal GNU bendrąją viešąją licenciją, versiją 2.0 (GPL V2.0),
 - (4) programinė įranga, kuriai suteikta licencija pagal GNU LESSER bendrąją viešąją licenciją, versiją 2.1 (LGPL V2.1), ir (arba)
 - (5) atvirojo kodo programinė įranga, išskyrus programinę įrangą pagal GPL V2.0 ir (arba) LGPL V2.1 licencijas.
- (3) – (5) kategorijos programinė įranga yra platinama tikintis, kad ji bus naudinga, bet jai NETAIKOMOS JOKIOS GARANTIJOS, net numanomos garantijos dėl PERKAMUMO ar TINKAMUMO KONKREČIAI PASKIRČIAI.

Bent trejus (3) metus nuo šio gaminio pristatymo bet kokiai trečiajai šaliai, kuri kreipsis į mus toliau pateiktais kontaktiniais duomenimis, už ne didesnę sumą, nei kainuoja fiziškai atlikti šaltinio kodo paskirstymą, „Panasonic Projector & Display Corporation“ be įpareigojimo pateiks visą mašinoms tinkamą atitinkamo šaltinio kodo kopiją pagal GPL V2.0, LGPL V2.1 ar kitas licencijas, taip pat atitinkamą jų autorių teisių pranešimą.

Kontaktiniai duomenys:

oss-cd-request@gg.jp.panasonic.com

Pranešimas apie AVC/VC-1/MPEG-4

Šis gaminytis yra licencijuotas pagal AVC patentų portfelio licenciją, VC-1 patentų portfelio licenciją ir MPEG-4 vaizdo patento portfelio licenciją asmeniniam vartotojo naudojimui ar kitam naudojimui negaunant atlygio, kad būtų galima: (i) koduoti vaizdo įrašą laikantis AVC standarto, VC-1 standarto ir MPEG-4 vaizdo standarto („AVC/VC-1/MPEG-4 Video“) ir (arba) (ii) iškoduoti AVC/VC-1/MPEG-4 vaizdo įrašą, kurį užkodavo vartotojas, užsiimdamas asmenine veikla, ir (arba) kuris buvo gautas iš vaizdo įrašų teikėjo, licencijuoto teikti AVC/VC-1/MPEG-4 vaizdo įrašus. Jokiam kitam naudojimui licencija nesuteikiama ir nėra numanoma. Papildomos informacijos galima gauti iš MPEG LA, LLC. Žr. <http://www.mpegla.com>.

Senų prietaisų ir akumuliatorių utilizavimas

Taikoma tik Europos Sąjungai ir šalims, kuriose naudojamas perdirdimo sistemos



Jei ant pakuotės ir (arba) lydimuosiuose dokumentuose nurodytas šis simbolis, vadinasi, naudotų elektrinių ir elektroninių gaminių ir akumuliatorių negalima išmesti kartu įprastomis buitinėmis atliekomis.

Senus produktus ir naudotus akumuliatorius perduokite apdirbti, likviduoti arba perdirbti kompetentingiems surinkimo punktam pagal įstatymų galios potvarkius.

Šiuos gaminius ir akumuliatorius perdavę tinkamai utilizuoti, padėsite išsaugoti vertingus išteklius ir išvengti neigiamo poveikio žmogaus sveikatai ir aplinkai.

Jei norite gauti daugiau informacijos apie surinkimą ir perdirbimą, kreipkitės į vietos atliekų utilizavimo paslaugų teikėją.

Remiantis šalyje galiojančiais potvarkiais, už netinkamą tokių atliekų utilizavimą gali būti skirta bauda.



Akumulatoriaus simbolio nuoroda (simbolis apačioje)

Kartu su šiuo simboliu gali būti pateiktas cheminių medžiagų simbolis. Šis simbolis pateikiamas, kai būtina laikytis atitinkamiems chemikalams taikomų direktyvų reikalavimų.

Pirkėjo informacija

Šio gaminio modelio numeris ir serijos numeris yra ant jo užpakalinio skydelio. Turėtumėte atkreipti dėmesį į toliau tarpe pateiktą serijos numerį ir pasilikti šią knygelę kartu su pirkimo kvitu, kaip ilgalaikį savo pirkimo įrodymą, kuris padės identifikuoti gaminį vagystės ar praradimo atveju, taip pat garantinio aptarnavimo tikslais.

Modelio numeris

Serijos numeris

Gamintojas:

Panasonic Projector & Display Corporation

2-15 Matsuba-cho, Kadoma City, Osaka 571-8503, Japonija

Importuotojas:

Panasonic Connect Europe GmbH

Hagenauer Strasse 43, 65203 Wiesbaden, Vokietija

Įgaliotasis atstovas ES:

Panasonic Connect Europe GmbH

Panasonic Testing Centre

Winsbergring 15, 22525 Hamburgas, Vokietija

Panasonic Projector & Display Corporation

2-15 Matsuba-cho, Kadoma City, Osaka 571-8503, Japan

Web Site : <https://docs.connect.panasonic.com/prodisplays>

© Panasonic Projector & Display Corporation 2026

Lietuvių

Išspausdinta Kinijoje