

## Kezelési útmutató Alapvető útmutató

UHD LCD-kijelző Üzleti célú használatra

**Magyar**

Modellszám

TH-86EQ3W 86"-os modell

TH-75EQ3W 75"-os modell

TH-65EQ3W 65"-os modell

TH-55EQ3W 55"-os modell

TH-50EQ3W 50"-os modell

TH-43EQ3W 43"-os modell

### Tartalom

Fontos biztonsági megjegyzés	3
Biztonsági óvintézkedések	4
A használattal kapcsolatos óvintézkedések	7
Tartozékok	9
A mozgatóval kapcsolatos óvintézkedések	11
Kensington biztonság	11
Szemescsavar	12
Csatlakozások	13
A vezérlők azonosítása	17
Fő kezelőszervek	19
Műszaki paraméterek	21
Szoftverlicenc	24



#### Használat előtt olvassa el

A termékről további információt a „Kezelési útmutató – Funkcionális kézikönyv” című dokumentumban talál.

A „Kezelési útmutató – Funkcionális kézikönyv”, letöltéséhez keresse fel a Panasonic weboldalát (<https://docs.connect.panasonic.com/prodisplays/>).

- Ez a kézikönyv mindegyik modell esetében ugyanaz, a modellszám utótagjától függetlenül.
- Olvassa el ezeket az utasításokat a készülék használata előtt, és őrizze meg a későbbiekre.
- A Kezelési útmutatóban található illusztrációk és képernyőképek csak tájékoztató jellegűek, és eltérhetnek a tényleges elemektől.
- A Kezelési útmutató részletes illusztrációi elsősorban a 55 hüvelykes modellen alapulnak.

**4K**  
PROFESSIONAL  
\*Tényleges felbontás:  
3840 × 2160p

**HDMI™**

**HEVC Advance™**  
Covered by patents at [patentlist.accessadvance.com](https://patentlist.accessadvance.com)



**VIGYÁZAT:  
A TERMÉK GOMBELEMET  
TARTALMAZ**



- **LENYELÉSVESZÉLY:** A termék gomelemet tartalmaz.
- Lenyelés vagy a test bármely részébe való behelyezés esetén 2 órán belül **HALÁL** vagy súlyos sérülés következhet be.
- Az elem veszélyes; az új és használt elemeket **TARTSA TÁVOL GYERMEKEKTŐL!**
- Ha azt gyanítja, hogy valaki lenyelt egy elemet vagy azt a test bármely részébe behelyezte, azonnal forduljon orvoshoz.

Az EMC előírásoknak való megfelelés érdekében árnyékolt kábeleket használjon a következő csatlakozók csatlakoztatásához: HDMI bemeneti csatlakozóaljzat, D-sub bemeneti csatlakozóaljzat és RS-232C bemeneti csatlakozóaljzat.

Csak USA-Kalifornia esetében

A termék egy CR lítium gomelemet tartalmaz, ami perklorátot tartalmaz – ez speciális kezelést igényelhet. Lásd

[www.dtsc.ca.gov/hazardouswaste/perchlorate](http://www.dtsc.ca.gov/hazardouswaste/perchlorate)

Csak az Európai Unióban



Ez a CE-jelölés a termékhez mellékelt elem(ek) re vonatkozik, és azt jelzi, hogy az elem(ek) megfelelnek az (EU) 2023/1542 akkumulátor rendelet előírásainak.

**Megjegyzés:**

Képbeégés fordulhat elő. Ha hosszabb időn keresztül állóképet jelenít meg, a kép a képernyőn maradhat. Ugyanakkor egy általános mozgókép megjelenítése eltünteti azt.

**Védjegyek**

- A PressIT a Panasonic Projector & Display Corporation védjegye.
- A Microsoft, a Windows, az Internet Explorer és a Microsoft Edge a Microsoft Corporation védjegye vagy bejegyzett védjegye az Egyesült Államokban és/vagy más országokban.
- A Mac, a macOS és a Safari az Apple Inc. bejegyzett védjegyei az Egyesült Államokban és más országokban.
- A PJLink bejegyzett vagy bejegyzés alatt álló védjegy Japánban, az Egyesült Államokban és más országokban és régiókban.
- Az Egyesült Államokban élő felhasználóknál: a Crestron®, a Crestron Connected®, a Crestron Connected logó és a XiO Cloud® a Crestron Electronics, Inc. védjegyei vagy bejegyzett védjegyei az Egyesült Államokban és/vagy más országokban. A Crestron Connected® szoftver a Crestron Electronics, Inc. tulajdona és kompatibilis a Crestron XiO Cloud® szolgáltatással.

Az Egyesült Államokon kívül élő felhasználóknál: a Crestron, a Crestron Connected, a Crestron Connected logó és a XiO Cloud a Crestron Electronics, Inc. védjegyei vagy bejegyzett védjegyei az Egyesült Államokban és/vagy más országokban. A Crestron Connected szoftver a Crestron Electronics, Inc. tulajdona és kompatibilis a Crestron XiO Cloud szolgáltatással.

# CRESTRON CONNECTED

- A HDMI, a HDMI High-Definition Multimedia Interface és a HDMI Trade dress kifejezések, valamint a HDMI emblémák a HDMI Licensing Administrator, Inc. védjegyei vagy bejegyzett védjegyei.

Az védjegyek teljes mértékben elismertek, akkor is, ha a vállalatok és termékek védjegyei külön nem kerültek megjelölésre.

# Fontos biztonsági megjegyzés

## VIGYÁZAT

- 1) A tűz és áramütés veszélyét keltő károsodás elkerülése érdekében ne tegye ki a készüléket csepegő vagy fröccsenő víznek.  
Ne helyezzen vízzel töltött edényeket (virágváza, csésze, kozmetikumok stb.) a készülék fölé. (beleértve a fölötte levő polcokat stb.)  
A készülékre/a készülék fölé tilos nyílt lángforrásokat, pl. meggyújtott gyertyákat helyezni.
- 2) Az áramütés elkerülése érdekében ne távolítsa el a burkolatot. A készülék belsejében nincs a felhasználó által javítható alkatrész. A szervizelést bízza képzett szakemberekre.
- 3) Ne távolítsa el a földelőérintkezőt a tápcsatlakozóról. A készülék háromfázisú földelt tápcsatlakozóval van ellátva. A csatlakozó csak földelt típusú hálózati aljzatba illeszthető. Ez egy biztonsági funkció. Ha nem tudja bedugni a csatlakozót az aljzatba, lépjen kapcsolatba egy villanyszerelővel.  
Ne iktassa ki a földelőcsatlakozót.
- 4) Az áramütés megelőzése érdekében biztosítsa, hogy a tápkábel tápcsatlakozóján a földelőérintkező biztosan rögzített legyen.

## FIGYELEM

A készülék az elektromágneses mezőktől viszonylag mentes környezetekben való használatra alkalmas.

A készülék használata erős elektromágneses mezők közelében, illetve olyan helyen, ahol az elektromos zaj elnyomhatja a bemeneti jeleket, a kép és a hang ugrálását vagy zavarását, pl. zajos képet okozhat.

A készülék használata erős elektromágneses mezők közelében, illetve olyan helyen, ahol az elektromos zaj elnyomhatja a bemeneti jeleket, az érzékelő hibás működését okozhatja.

A készülék károsodásának elkerüléséhez tartsa távol a készüléket az erős elektromágneses mezők forrásától.

## VIGYÁZAT:

A berendezés megfelel az EN55032/CISPR32 „A” osztálynak. Lakókörnyezetben a berendezés rádiós interferenciát okozhat.

## FONTOS INFORMÁCIÓK: Stabilitással kapcsolatos veszély

Soha ne helyezze a kijelzőt instabil helyre. A kijelző leeshet, ami súlyos személyi sérülést vagy halált okozhat. Számos – különösen gyermekeket érő – sérülés elkerülhető olyan egyszerű óvintézkedésekkel, mint például:

- Használjon a kijelző gyártója által ajánlott szekrényeket vagy állványokat.
  - Kizárólag olyan bútort vegyen igénybe, amely képes biztosan megtartani a kijelzőt.
  - Ügyeljen rá, hogy a kijelző ne nyúljon túl az alátámasztására szolgáló bútor szélén.
  - Kizárólag akkor helyezze a kijelzőt magas bútorra (például faliszekrényre vagy könyvespolcra), ha a bútort és a kijelzőt egyaránt megfelelő támasztékhoz rögzíti.
  - Ne helyezze a kijelzőt textíliára vagy más olyan anyagra, ami a kijelző és az azt tartó bútor közé kerülhet.
  - Figyelmeztesse a gyermekeket arra, milyen veszélyekkel jár, ha a kijelző vagy kezelőszervei elérése érdekében felmásznak a bútorra.
- Ha a meglévő kijelző elrakja vagy áthelyezi, akkor vegye figyelembe ugyanezeket a szempontokat.

# Biztonsági ővintézkedések

## VIGYÁZAT

### ■ Beállítás

**Az LCD-kijelző csak a következő opcionális kiegészítőkkel használható.**

**Bármilyen más típusú opcionális kiegészítő használata instabilitást okozhat, ami sérüléshez vezethet.**

**Szerelje fel biztonságosan a talapatot és az opcionális kiegészítőket fali tartókonzolljait. A felszereléshez kérje a hivatalos forgalmazó segítségét.**

A felszereléshez a következő számú személy szükséges.

86"-os modell ) 75"-os modell ) : 4 vagy több

65"-os modell ) 55"-os modell ) 50"-os modell )

43"-os modell ) : 2 vagy több

#### • Talp

75"-os modell ) 65"-os modell ) : TY-ST75PE9

55"-os modell ) : TY-ST55PE9

50"-os modell ) 43"-os modell ) : TY-ST43PE9

#### • Fali tartókonzol\*1

86"-os modell ) 75"-os modell ) 65"-os modell ) :

TY-WK98PV1

#### • Előzetes figyelmeztetés szoftver

(Alap licenc/3-éves licenc):

ET-SWA100 sorozat\*2

\*1: Ez a termék az USA-ban és Japánban vásárolható meg.

\*2: A cikkszám utótagja a licenc típusától függően eltérő lehet.

### Megjegyzés

• Az opcionális tartozékok cikkszama előzetes bejelentés nélkül változhat.

• 86"-os modell ) 75"-os modell ) 65"-os modell ) :

A fali tartókonzol csatlakoztatásakor ügyeljen a 2 alsó fogantyú eltávolítására.

A talapat vagy a fali tartókonzol felszerelésekor figyelmesen olvassa el a mellékelt kezelési útmutatót, és annak megfelelően végezze a felszerelést. Ezenkívül, ügyeljen a leesés elleni ővintézkedés betartására.

A jótállási idő alatt sem vállalunk felelősséget a termék semmilyen károsodásáért stb., ami a talp vagy a fali tartókonzol számára nem megfelelő körülmények miatt következik be.

A kis alkatrészek véletlen lenyelés esetén fulladást okozhatnak. A kis alkatrészeket tartsa távol a gyerekektől. Dobja ki a fölösleges kisméretű alkatrészeket és egyéb tárgyakat, beleértve a csomagolóanyagokat és a műanyag zacskókat/ fóliákat, nehogy azokkal gyerekek játszanak, mert ez potenciálisan fulladásveszélyes.

**Ne helyezze a kijelzőt lejtős vagy instabil felületekre, és győződjön meg róla, hogy a készülék nem nyúlik-e túl a tartó szélén.**

• A készülék leeshet vagy felborulhat.

**Minimális vibrációval rendelkező helyre helyezze el a készüléket, amely képes megtartani annak súlyát.**

• A készülék leejtése vagy leesése sérülést vagy meghibásodást okozhat.

**Figyelem – Csak az UL felsorolásban szereplő fali konzollal való használatra, minimális súly/terhelés mellett; lásd a Műszaki paraméterek szakaszt. (lásd: 22. oldal)**

**A kijelző függőleges elhelyezésekor ügyeljen rá, hogy a bekapcsolásjelző felülre kerüljön.**

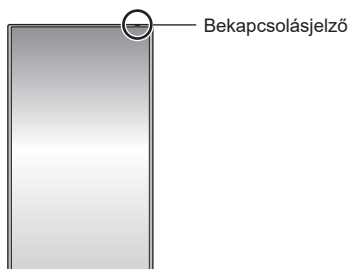

• Más irányokba való felszerelés esetén az esetlegesen képződő hő tüzet vagy a kijelző károsodását okozhatja.

**Az egység használatakor ügyeljen arra, hogy biztonsági intézkedéseket tegyen az egység lezuhanásának vagy leesésének megakadályozása érdekében.**

• Ha földrengés következik be, vagy egy gyermek felmászik az egységre, az egység lezuhanhat vagy leeshet, ami sérülést eredményezhet.

**Ne helyezze el a készüléket felfelé néző folyadékkristály-panellel.**

• Külön feltételek vonatkoznak a felszerelés módjára, a környezeti hőmérsékletre, a csatlakozásokra és a beállításokra. Ezek be nem tartásakor az esetlegesen képződő hő tüzet vagy a kijelző károsodását okozhatja.

## Tudnivalók a falra vagy talapzatra való elhelyezéssel kapcsolatban

- A felszerelést szakemberrel kell elvégeztetni. A kijelző hibás felszerelése balesethez vezethet, ami halált vagy súlyos sérülést eredményezhet. Használja az opcionális talpat. (lásd: 4. oldal)
- Falra szerelés esetén a speciális fali tartókonzolt (opcionális tartozék) vagy a VESA szabványoknak megfelelő fali tartókonzolt kell használni.
  - 86"-os modell : VESA 600 × 400
  - 75"-os modell : VESA 600 × 400
  - 65"-os modell : VESA 400 × 400
  - 55"-os modell : VESA 400 × 400
  - 50"-os modell : VESA 400 × 400
  - 43"-os modell : VESA 200 × 200(lásd: 7. oldal)
- Felszerelés előtt ellenőrizze, hogy a rögzítési hely megfelelő szilárdságú a kijelző és a fali tartókonzolt súlyának leesés elleni megtartásához.
- Ha már nem szeretné használni a készüléket, kérjen meg egy szakembert, hogy azonnal szerelje le.
- A kijelző falra rögzítésekor ügyeljen rá, hogy a rögzítőcsavarok és a tápkábel a falban ne érintkezzenek fémtárgyakkal. Áramütést okozhat, ha a falban fémtárgyakkal érintkeznek.

## ■ Az LCD-kijelző használatakor

A kijelzőt 110–240 V ~, 50/60 Hz hálózati tápfeszültséggel történő használatra tervezték.

Ha probléma vagy meghibásodás történik, azonnal hagyja abba a készülék használatát.

Ha probléma merül fel, húzza ki a hálózati csatlakozót.

- Füst vagy rendellenes szag áramlik a készülékből.
- Esetenként nincs kép, illetve nem hallható hang.
- Folyadék, például víz vagy egyéb idegen tárgy került a készülék belsejébe.
- A készülék deformált vagy törött alkatrészekkel rendelkezik.

Ha ebben az állapotban tovább használja a készüléket, az tűzet vagy áramütést eredményezhet.

- Húzza ki a hálózati csatlakozót a fali aljzatból, majd a javításokhoz lépjen kapcsolatba a kereskedővel.
- A készülék teljes áramellátásának megszakításához ki kell húzni a hálózati csatlakozót a fali aljzatból.
- A készülék saját hatáskörben történő javítása veszélyes, és soha nem végezhető.
- A hálózati csatlakozó azonnali kihúzásának biztosításához könnyen hozzáférhető fali aljzatot használjon.

Ne érintse meg kézzel közvetlenül a készüléket, ha az megsérült.

- Áramütést okozhat.

Ne ragasson semmilyen idegen tárgyat a készülékre.

- Ne helyezzen semmilyen fém- vagy gyúlékony tárgyat a szellőzőnyílásokba, illetve ne dobjon ilyeneket a készülékre, mivel ez tüzet vagy áramütést okozhat.

Ne távolítsa el a burkolatot (készülékházat), illetve ne módosítsa azt.

- A készülék belsejében magasfeszültség van, ami tüzet vagy áramütést okozhat. Bármilyen átvizsgálás, beállítás vagy javítás esetén forduljon a helyi Panasonic kereskedőhöz.

Gondoskodjon arról, hogy a csatlakozódugó könnyen hozzáférhető helyen legyen.

A hálózati csatlakozónak egy földelt fali csatlakozójálgathoz kell csatlakoznia.

Kizárólag a készülékhez mellékelt tápkábel használja.

- Ha nem így tesz, az rövidzárlatot, hőképződést stb. okozhat, ami áramütéshez vagy tűzhöz vezethet.

Ne használja a mellékelt tápkábelt más készülékekkel.

- Ha nem így tesz, az rövidzárlatot, hőképződést stb. okozhat, ami áramütéshez vagy tűzhöz vezethet.

Tisztítsa meg rendszeresen a hálózati csatlakozót, hogy elkerülje annak porosodását.

- Ha a csatlakozó poros lesz, a keletkező páratartalom rövidzárlatot okozhat, ami áramütést vagy tüzet eredményezhet. Húzza ki a hálózati csatlakozót a fali aljzatból, és törölje át egy száraz ruhával.

Ne fogja meg a hálózati csatlakozót nedves kézzel.

- Ha így tesz, az áramütést okozhat.

Biztonságosan dugja be ütközésig a hálózati csatlakozót (fali csatlakozójalgat) és a tápegység csatlakozóját (fő egység oldala).

- Ha a csatlakozó nincs teljesen bedugva, hő képződhet, ami tüzet okozhat. Ha a csatlakozó sérült vagy a fali aljzat laza, nem használható.

- 86"-os modell : Ügyeljen arra, hogy a csatlakozó a bal és a jobb oldalon is rögzüljön.

Ne tegyen semmit, ami károsíthatja a tápkábelt vagy a hálózati csatlakozót.

- Ne károsítsa a kábelt, ne alakítsa át azt, ne helyezzen rá nehéz tárgyakat, ne melegítse fel, ne helyezze forró tárgyak közelébe, ne csavarja meg, ne hajtsa meg túlzottan, illetve ne húzza. Ha mégis így tesz, az tüzet vagy áramütést okozhat. Ha a tápkábel megsérült, javíttassa meg a helyi Panasonic kereskedőnél.

Ne érintse meg kézzel közvetlenül a tápkábelt vagy a csatlakozót, ha megsérültek.

- Ez rövidzárlatot, az pedig áramütést vagy tüzet okozhat.

A mellékelt AAA/R03/LR03 elemeket tartsa távol gyerekektől. A véletlenül lenyelés káros a szervezetre.

- Abban az esetben, ha kétsége támad, hogy a gyerek lenyelte az elemet, azonnal forduljon orvoshoz.

A tüzesetek megelőzése érdekében a tévékészülék közelében ne használjon gyertyát, vagy más nyílt tüzet.



## FIGYELEM

Ne tegyen semmilyen tárgyat a készülék tetejére.

A szellőzést nem szabad akadályozni a szellőzőnyílások például újsággal, terítővel vagy függönnyel való elzárásával.

- Ez a készülék túlmelegedését okozhatja, ami tűzhöz vagy a készülék károsodásához vezethet.

A megfelelő szellőzéshez lásd: 7. oldal.

Ne helyezze a kijelzőt olyan helyre, ahol só vagy korrozív gáz hatásának lehet kitéve.

- Ha mégis így tesz, a kijelző a korrózió miatt leeshet, és sérülést okozhat. Emellett a készülék meg is hibásodhat.

A következő számú személy szükséges a készülék szállításához vagy kicsomagolásához.

86"-os modell | 75"-os modell : **4 vagy több**

65"-os modell | 55"-os modell | 50"-os modell

43"-os modell : **2 vagy több**

- Ennek figyelmen kívül hagyásakor a készülék leeshet, ami sérülést okoz.

A tápkábel kihúzásakor mindig a csatlakozódugót (fali csatlakozóaljzat oldala) / csatlakozót (fő egység oldal) húzza.

- A kábel húzása károsíthatja a kábelt, és ez rövidzárlat miatti áramütést vagy tüzet okozhat.

A kijelző mozgatása előtt ügyeljen rá, hogy minden kábelt levállasszon.

- Ha a kijelzőt úgy mozgatja, hogy néhány kábel még csatlakoztatva van, a kábelek megsérülhetnek, és ez tüzet vagy áramütést eredményezhet.

Tisztítás előtt biztonsági óvintézkedésként húzza ki a hálózati csatlakozót a fali aljzatból.

- Ha nem így tesz, az áramütést eredményezhet.

Ne álljon rá és ne kapaszkodjon a kijelzőbe és a talpzatba.

- Felborulhatnak, vagy eltörhetnek, ami sérülést okozhat. Különösen figyeljen a gyerekekre.

Behelyezéskor ne cserélje fel az elemek polaritást (+ és -).

- Az elemek helytelen kezelése azok felrobbanását vagy szivárgását okozhatja, ami tűzhöz, sérüléshez vagy a környezet károsodásához vezethet.
- Az útmutatónak megfelelően helyezze be az elemeket. (lásd: 10. oldal)

Ne használja az elemeket, ha a külső burkolat leválik vagy leesett.

- Az elemek helytelen kezelése azok rövidzárlatát okozhatja, ami tűzhöz, sérüléshez vagy a környezet károsodásához vezethet.

Ha az elemből folyadék szivárog, ne érintse meg csupasz kézzel, és szükség esetén tegye meg a következő intézkedéseket.

- Az elemben lévő folyadék bőrré vagy ruházatra kerülése bőrgyulladást vagy sérülést okozhat. Öblítse le tiszta vízzel, és azonnal forduljon orvoshoz.
- Az elemben lévő folyadék szembe kerülése látásvesztést okozhat. Ilyen esetben ne dörzsölje a szemét. Öblítse le tiszta vízzel, és azonnal forduljon orvoshoz.

Ha hosszabb ideig nem használja, vegye ki az elemeket a távirányítóból.

- Az elemek szivároghatnak, forrósodhatnak, meggyulladhatnak vagy felrobbanhatnak, ami tüzet vagy a környezet károsodását okozhatja.

A lemerült elemeket azonnal távolítsa el a távirányítóból.

- Az elemek felügyelet nélkül hagyása elemszivárgást, hőt vagy robbanást eredményezhet.

Ne dobja tüzbe és ne szedje szét az elemeket.

- Az elemeket nem tehetők ki magas hőmérsékletnek, mint pl. napsütés, tűz vagy más hasonló.

Ne fordítsa fejjel lefelé a kijelzőt.

Ne helyezze el a készüléket felfelé néző folyadékkristály-panellel.

# A használattal kapcsolatos óvintézkedések

## A telepítéssel kapcsolatos óvintézkedések

### Ne helyezze el a kijelzőt a szabadban.

- A kijelző beltéri használatra lett tervezve.

### A készüléket olyan helyre helyezze el, amely képes megtartani annak súlyát.

- A készülék leejtése vagy leesése sérülést okozhat.

### Ne szerelje fel az egységet nagyfeszültségű vezeték vagy áramforrás közelébe.

- Az egység nagyfeszültségű vezeték vagy áramforrás közelébe való felszerelése interferenciát okozhat.

### Az egységet fűtőberendezésektől távol szerelje fel.

- Ennek elmulasztása a készülékház deformációját vagy meghibásodást okozhat.

### A készülék használatához szükséges környezeti hőmérséklet

- A készülék használata a tengerszint felett legfeljebb 1 400 m (4 593 ft) magasságban: 0 °C – 40 °C (32 °F – 104 °F)
- A készülék használata nagy tengerszint feletti magasságon (1 400 m (4 593 ft) és 2 800 m (9 186 ft) között): 0 °C – 35 °C (32 °F – 95 °F)

### Ne telepítse a készüléket a tengerszint feletti 2 800 m-es (9 186 ft) és nagyobb magasságokba.

- Ennek figyelmen kívül hagyása lerövidíti a belső alkatrészek élettartamát és meghibásodáshoz vezethet.

### A jótállási idő alatt sem vállalunk felelősséget a termék semmilyen károsodásáért stb., ami a nem megfelelő környezet miatt következik be.

### Csak állított helyzetben szállítsa!

- Ha a készüléket a folyadékkristály-panellel felfelé vagy lefelé szállítják, károsodhatnak a belső áramkörök.

### Ne fogja meg a folyadékkristály-panelt.

- Ne nyomja be erővel és ne szúrja meg hegyes tárggyal a folyadékkristály-panelt. Ha a folyadékkristály-panelt nagyobb erőhatás éri, a képernyőkijelző egyenetlenné válik, ami meghibásodást eredményez.

### Ne helyezze a készüléket olyan helyre, ahol közvetlen napfénynek van kitéve.

- Ha a készülék bent is közvetlen napfénynek van kitéve, a folyadékkristály-panelben a megnövekedő hőmérséklet meghibásodást okozhat.

### Tárolás esetén az egységet száraz helyiségben tárolja.

## Szellőzéshez szükséges hely

- A készülék működése legfeljebb 40 °C (104 °F) környezeti hőmérsékletig garantált. Tartóba vagy vázba való beszereléskor hűtőventilátorral vagy szellőzőnyílásokkal ügyeljen a megfelelő szellőzés biztosítására, hogy a környezeti hőmérséklet (a tartóban vagy a vázban), beleértve a folyadékkristály-panel felületének hőmérsékletét is, 40 °C (104 °F) alatt legyen tartható.

## A VESA szabványoknak megfelelő fali tartókonzzal használt csavarokról

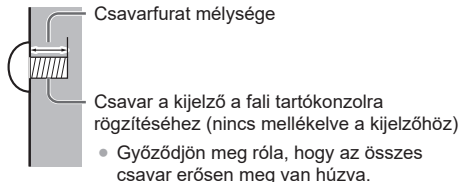

(Oldalnézet)

Modell, hüvelyk	Csavartávolság a felszereléshez	Csavarfurat mélysége	Csavar (mennyiség)
86	600 mm × 400 mm	20 mm	M8 (4)
75	600 mm × 400 mm	20 mm	M8 (4)
65	400 mm × 400 mm	20 mm	M8 (4)
55	400 mm × 400 mm	18 mm	M6 (4)
50	400 mm × 400 mm	20 mm	M6 (4)
43	200 mm × 200 mm	16 mm	M6 (4)

## Megjegyzés a csatlakoztatáshoz

### A tápkábel és a csatlakozókábelek eltávolítása és csatlakoztatása

- Ha az egységet falra szereli, és nehéz eltávolítani és csatlakoztatni a csatlakozókábeleket, a felszerelés előtt végezze el a csatlakoztatást. Legyen óvatos, nehogy beakadjanak a kábelek. A felszerelés befejezése után dugja be a tápkábelt az aljzatba.

## Használatkor

### Képbéégés fordulhat elő.

- Ha hosszabb időn keresztül állóképet jelenít meg, a kép a képernyőn maradhat. Ugyanakkor egy általános mozgókép megjelenítése eltünteti azt.

### Polarizációs napszemüveg viselése esetén a képernyő láthatatlan lehet.

- Ez a jelenség a folyadékkristály-panel jellemzői miatt következik be. Ez nem utal meghibásodásra.

### A képernyőn a piros, kék vagy zöld pontok megjelenése a folyadékkristályos panelre jellemző jelenség. Ez nem utal meghibásodásra.

- Bár a folyadékkristályos kijelző gyártása nagy pontosságú technológiával történik, a képernyőn folyamatosan világító vagy nem világító pontok jelenhetnek meg. Ez nem utal meghibásodásra.

Modell, hüvelyk	Pontkihagyási arány*
86	0,00009% vagy kevesebb
75	0,00007% vagy kevesebb
65	0,00005% vagy kevesebb
55	0,00005% vagy kevesebb
50	0,00005% vagy kevesebb
43	0,00005% vagy kevesebb

\*: Az ISO9241-307 szabvány szerint alpixel egységekben számítva.

### A hőmérséklettől és a páratartalomtól függően a fényerő egyenletlensége lehet megfigyelhető. Ez nem utal meghibásodásra.

- Ez az egyenletlenség folyamatos áramellátás esetén megszűnik. Ha nem, lépjen kapcsolatba a forgalmazóval.

### Ha a készüléket hosszabb ideig nem használja, húzza ki a hálózati csatlakozót a fali aljzatból.

- Ha a terméket hosszabb ideig áramellátás nélkül tárolja, ne tárolja közvetlen napsugárzásnak kitett helyen.

### Ha a tápellátás hirtelen megszakad vagy megszűnik, esetleg a hálózati feszültség hirtelen lecsökken, a kijelző megfelelő működése megszakadhat.

- Ebben az esetben kapcsolja ki, majd vissza a kijelzőt és a csatlakoztatott eszközök tápellátását.

### Képzaj jelenhet meg, ha csatlakoztatja / leválasztja az éppen nem használt bemenethez csatlakozó kábeleket vagy ha be-/kikapcsolja a videoberendezés áramellátását, de ez nem jelent meghibásodást.

## A Vezetékes LAN használatával kapcsolatos megjegyzések

### Amikor a kijelzőt olyan helyen állítja be, ahol gyakran tapasztalható elektrosztatikus feltöltődés, a használat előtt tegye meg a megfelelő intézkedéseket az antisztatikus körülmények biztosításához.

- Ha a kijelző olyan helyen van használatban, ahol gyakran lép fel elektrosztatikus feltöltődés (pl. egy szőnyegen), a vezetékes LAN kommunikáció gyakrabban szakadhat meg. Ebben az esetben antisztatikus szőnyeggel szüntesse meg a problémákat okozó sztatikus elektromosságot és zajforrást, és csatlakoztassa újra a vezetékes LAN kapcsolatokat.
- Ritka esetekben a LAN-kapcsolat a sztatikus elektromosság vagy zaj miatt megszakad. Ebben az esetben kapcsolja ki, majd kapcsolja vissza a kijelzőt és a csatlakoztatott eszközök tápellátását.

### Előfordulhat, hogy a kijelző az adóállomásról vagy rádióadóról származó erős rádióhullámok miatt nem fog megfelelően működni.

- Ha valamilyen erős rádióhullámokat kibocsátó létesítmény vagy berendezés található a felszerelési hely közelében, helyezze el a kijelzőt megfelelő távolságba a rádióhullámok forrásától. Vagy csavarja be a LAN csatlakozóhoz csatlakoztatott LAN-kábelt fémfóliába, vagy helyezze el egy fémcsőben, amelynek mindkét vége földelve van.

## Biztonsággal kapcsolatos kérés

### A készülék használatakor tegyen megfelelő intézkedéseket a következő balesetek megelőzésére.

- Személyes adatok kiszivárogtatása a készüléken keresztül
- A készülék rosszindulatú harmadik fél általi jogosulatlan használat
- A készülék harmadik fél általi rosszindulatú zavarása vagy leállítás

### Tegyen megfelelő biztonsági intézkedéseket.

- Állítson be jelszót a LAN-vezérlőhöz, és korlátozza azon felhasználók körét, akik a vezérlést végzik.
- Állítson be nehezen kitalálható jelszót.
- Rendszeresen változtassa meg a jelszót.
- A Panasonic Projector & Display Corporation és partnervállalatai soha nem kérik Öntől közvetlenül a jelszavát. Ilyen kérés esetén ne adja meg senkinek a jelszavát.
- A csatlakozó hálózatot egy tűzfalal stb. kell védeni.
- A termék ártalmatlanításakor az ártalmatlanítás megkezdése előtt inicializálja az adatokat.

## Tisztítás és karbantartás

**Először húzza ki a hálózati csatlakozót a csatlakozóaljzatból.**

**Óvatosan törölje át a folyadékkristály-panelt vagy a készülékházat egy puha törlőruhával a szennyeződések eltávolításához.**

- A folyadékkristály-panel felületéről a makacs szennyeződések vagy az ujjlenyomatok eltávolításához nedvesítsen be egy ruhát felhígított semleges tisztítószerrel (1 rész tisztítószer 100 rész vízhez), erősen csavarja ki a ruhát, majd törölje le a szennyeződést. Végül egy száraz ruhával törölje le a nedvességet.
- Ha vízcseppek kerülnek a készülékbe, az működési problémákat eredményezhet.

### Megjegyzés

- A folyadékkristály-panel felülete speciális kezelést kapott. Ne használjon durva ruhát, és ne dörzsölje túl erősen a felületet, máskülönben karcolásokat okozhat azon.

**Vegyszerrel átitatott törlőruhák használata**

- Ne használjon vegszerekkel átitatott törlőruhát a folyadékkristály-panel felületén.
- Kövesse a vegszerekkel átitatott törlőruha útmutatóját a készülékházon való használathoz.

**Kerülje az érintkezést az illékony anyagokkal, mint a rovarölő permetszer, az oldószerek és hígítók.**

- Ez károsíthatja a készülékházat vagy a festék leválását okozhatja. Emellett ne hagyja azt sem, hogy hosszú időn keresztül gumival vagy PVC-vel érintkezzen.

**Távolítsa el a port és a szennyeződéseket a szellőzőnyílásokból.**

- A használati környezettől függően a por letapadhat a szellőzőnyílások közelében. Ennek eredményeként az egység belső hűtése vagy a kimenő hő cirkulációja romolhat, ami fényerő-csökkenést vagy hibás működést eredményezhet. Tisztítsa meg és távolítsa el a port a szellőzőnyílásokból.
- A letapadó por és szennyeződés mennyisége a felszerelés helyétől és használati idejétől függ.

## Ártalmatlanítás

**A termék ártalmatlanításakor az ártalmatlanítás megfelelő módjáról kérdezze meg a helyi hatóságot vagy kereskedőt.**

**Tilos a terméket szétszerelni ártalmatlanítás előtt.**

# Tartozékok

## Tartozékok

Ellenőrizze, hogy rendelkezik az alább bemutatott tartozékokkal és elemekkel.

### Tápkábel

TH-86EQ3W

(Kb. 2 m)

- 1JP155AF1U

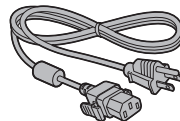

- 2JP155AF1W

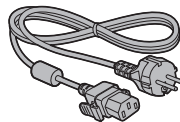

- 3JP155AF1W

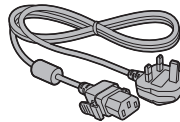

TH-75EQ3W, TH-65EQ3W, TH-55EQ3W,  
TH-50EQ3W, TH-43EQ3W

(Kb. 2 m)

- 1JP143CQ2U

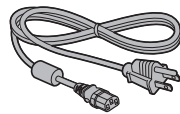

- 2JP143EQ2W

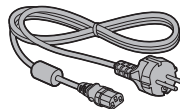

- 3JP143EQ2W

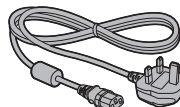

**Távírányító jeladó × 1**

- DPVF2599ZC/X1



**Elemek a távirányító  
jeladóhoz × 2**  
(AAA/R03/LR03 típus)

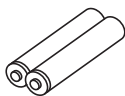

**Rögzítőkapocs (nagy) × 2**

- DPVF1654ZA

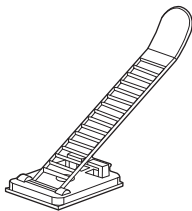

### Figyelem!

- A kisméretű alkatrészeket megfelelő módon tárolja, és tartsa távol a gyerekektől.
- A tartozékok cikkszámai előzetes bejelentés nélkül változhatnak. (Az aktuális cikkszámok eltérhetnek a fent megadottaktól.)
- Elvesztésük esetén vásárolja meg a tartozékokat a kereskedőtől. (Az ügyfélszolgálatnál elérhető)
- A kicsomagolás után dobja ki a csomagolóanyagokat.

## A távirányító elemei

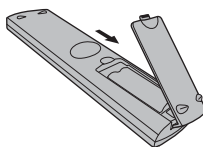

**Nyissa fel az elemtartó  
fedelét.**

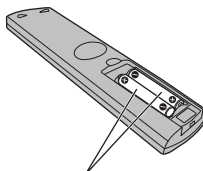

**Helyezze be az elemeket, és  
zárja be az elemtartó fedelét.**  
(A behelyezést a ⊖ oldaltól  
kezdje.)

AAA/R03/LR03 típus

### Megjegyzés

- Az elemek helytelen behelyezése szivárgást és korróziót okozhat, ami károsíthatja a távirányítót.
- Az elemek ártalmatlanítását környezetbarát módon végezze.

### Tartsa be a következő óvintézkedéseket:

1. Az elemeket mindig páronként kell cserélni.
2. Ne kombináljon használt elemet újjal.
3. Ne keverje össze az elemtípusokat (például: mangándioxid elem és alkáli elem stb.).
4. Ne próbálja meg feltölteni, szétszerelni vagy elégetni a használt elemeket.
5. Ne dobja tűzbe és ne szedje szét az elemeket.

Továbbá az elemeket nem tehetők ki magas hőmérsékletnek, mint pl. napsütés, tűz vagy más hasonló.

# A mozgatással kapcsolatos óvintézkedések

86"-os modell

75"-os modell

65"-os modell

A kijelzőn fogantyúk találhatóak a mozgatáshoz. Mozgatáskor azokat fogja.

Fogantyú

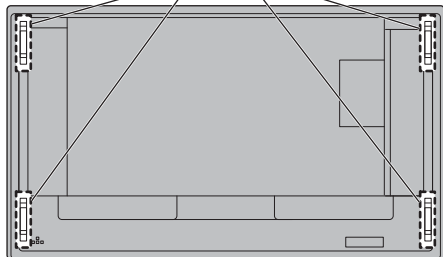

## Megjegyzés

- Csak a fogantyúknál tartsa a készüléket.
- A következő számú személy szükséges a készülék szállításához.

86"-os modell 75"-os modell: 4 vagy több

65"-os modell 55"-os modell 50"-os modell

43"-os modell: 2 vagy több

Ennek figyelmen kívül hagyásakor a készülék leeshet, ami sérülést okoz.

- A készülék szállításakor a folyadékkristály-panelt tartsa függőlegesen.

A készülék szállítása felfelé vagy lefelé néző folyadékkristály-panellel a panel deformációját vagy belső károsodását okozhatja.

- Ne fogja a készülék felső, alsó, jobb vagy bal oldali keretét vagy sarkát. Ne fogja a folyadékkristály-panel elülső felületét. Ne üsse meg a készülék ezen részeit.

Ha mégis így tesz, az károsíthatja a folyadékkristály-panelt.

A panel megrepedhet, ami sérülést eredményez.

# Kensington biztonság

A készülék biztonsági aljzata kompatibilis a Kensington biztonsági aljzattal.

86"-os modell

75"-os modell

65"-os modell

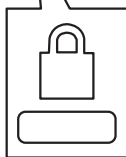
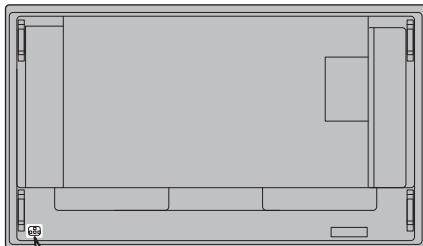

55"-os modell

50"-os modell

43"-os modell

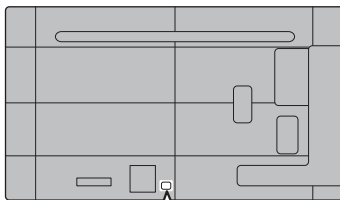

# Szemescsavar

86"-os modell

75"-os modell

A kijelző furatokkal rendelkeznek a szemescsavarok (M10) rögzítéséhez. Felszereléskor azokat használja a kijelző felfüggesztéséhez.

A szemescsavart csak ideiglenes felfüggesztésre vagy felszereléshez való mozgásra használja. Nem használható állandó rögzítésre.

Szemescsavar (kereskedelmi forgalomban kapható) rögzítőhelyek

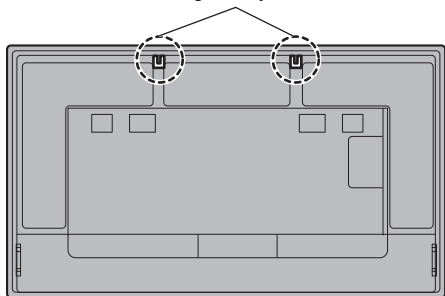

**Szerelje be a szemescsavart a szemescsavar rögzítési pontján (két helyen).**

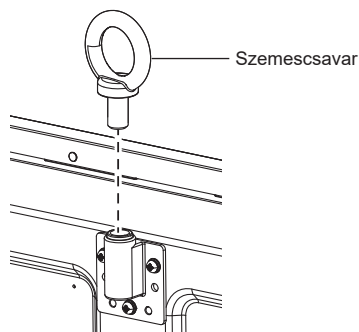

## Megjegyzés

- Az elhelyezést egy szakemberrel kell elvégeztetni.
- Ne függessze fel csak 1 szemescsavarral.
- Használjon a kereskedelmi forgalomba kapható, a termékminőség szerinti terhelhetőségi feltételeknek megfelelő, M10-es szemescsavarokat 12 mm és 40 mm közötti szárhosszal.
- Az ISO 3266 szabványnak megfelelő szemescsavarokat használjon. Az ISO szabványnak megfelelő elemeket (vezeték stb.) használjon a felfüggesztéshez.
- A felfüggesztési szögnek 60°-nak vagy nagyobbaknak kell lennie.

φ: legfeljebb

41 mm

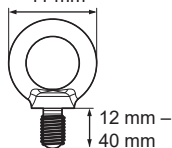

60° vagy több

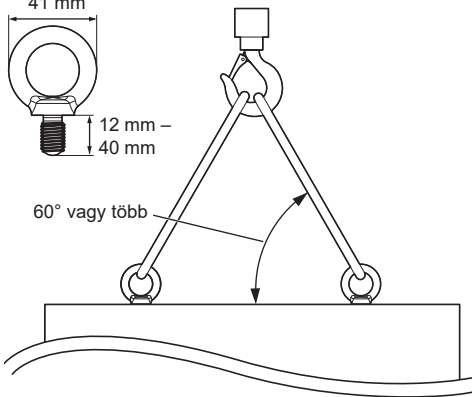

# Csatlakozások

75"-os modell 65"-os modell 55"-os modell  
50"-os modell 43"-os modell

## A tápkábel csatlakoztatása és rögzítése / A kábel rögzítése

86"-os modell

Az egység hátoldala



### A tápkábel rögzítése

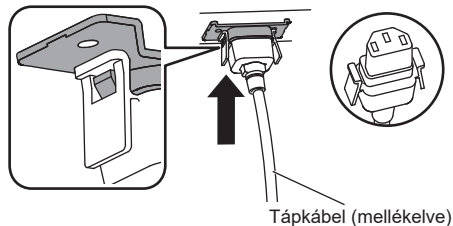

### Dugja be a csatlakozót a kijelzőegységbe.

Kattanásig tolja be a csatlakozót.

#### Megjegyzés

- Ügyeljen arra, hogy a csatlakozó a bal és a jobb oldalon is rögzüljön.

### A tápkábel kihúzása

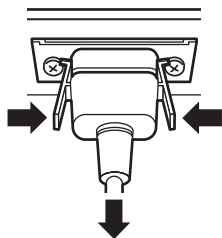

A két gombot megnyomva húzza ki a csatlakozót.

#### Megjegyzés

- Ne használjon olyan tápkábelt, amelyen a gombok megsérültek. Ha azt sérült gombokkal használja, a rossz érintkezés léphet fel a tápkábel csatlakozója és az AC IN aljzat között. A tápkábel javításához keresse meg a kereskedőt, akitől a terméket vásárolta.
- A tápkábel készülékből való kihúzása előtt feltétlenül ellenőrizze, hogy kihúzta a tápkábel másik végét a fali csatlakozóaljzattól.
- A mellékelt tápkábel kizárólag ehhez a készülékhez használható. Ne használja másra.

Az egység hátoldala

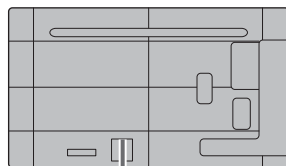

### Ütközésig dugja be a tápkábelt a készülék hátuljába.

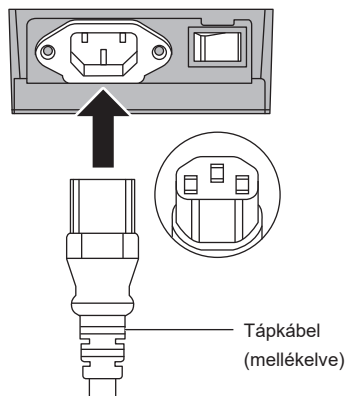

#### Megjegyzés

- A tápkábel készülékből való kihúzása előtt feltétlenül ellenőrizze, hogy kihúzta a tápkábel másik végét a fali csatlakozóaljzattól.
- A mellékelt tápkábel kizárólag ehhez a készülékhez használható. Ne használja másra.

## A kábel rögzítése

### Megjegyzés

- Az egységhez 2 rögzítőkapocs van mellékelve. Rögzítse a kábeleket az alább megadott helyeken. További rögzítőkapcsokat a kereskedőtől vásárolhat. (Az ügyfélszolgálatnál elérhető)

86"-os modell

75"-os modell

65"-os modell

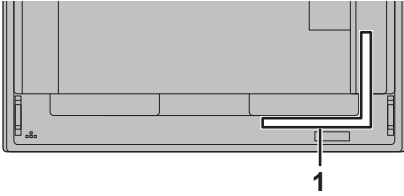

55"-os modell

50"-os modell

43"-os modell

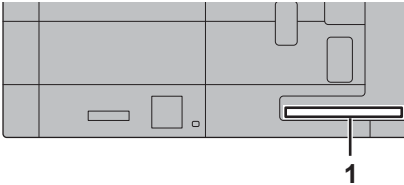

## 1 Jelkábelhez: rögzítőkapocs

### 1. Helyezze el a rögzítőkapcsot

#### Megjegyzés

- Törölje le a szennyeződések, mint a por, víz és olaj a rögzítési felületről, és erősen rányomva helyezze a rögzítőkapcsot a rögzítési felületre.
- A rögzítőkapocs a felhelyezése után nem használható fel újra. Még a felhelyezés előtt ellenőrizze a rögzítési pozíciót.

Távolítsa el a ragasztószalagot a hátoldalról, és helyezze el a rögzítőkapcsot a lapos felületre.

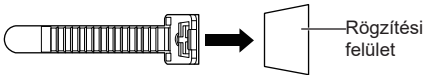

### 2. Fogja össze a kábeleket

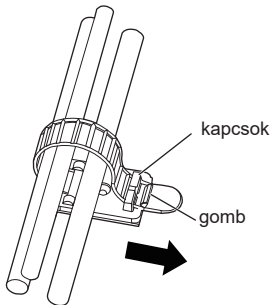

#### Kioldás:

Távolítsa el a rögzítőt a gombtól, és húzza ki a rögzítő végét.

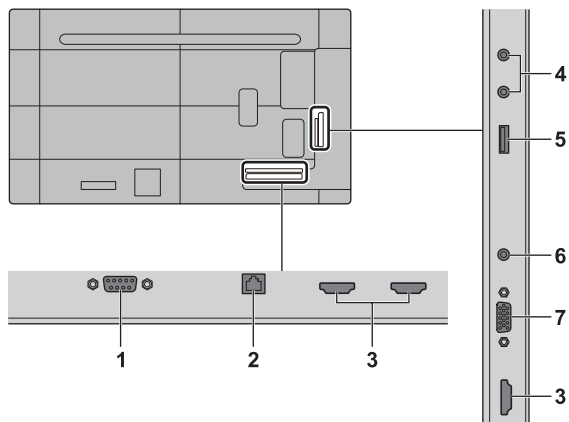

**1 SERIAL IN:      SOROS bemeneti csatlakozó**

A kijelző vezérlése számítógéphez való csatlakoztatással.

**2 LAN:              LAN csatlakozóaljzat**

A kijelző vezérlése hálózathoz való csatlakoztatással.

**3 HDMI IN 1,  
HDMI IN 2,  
HDMI IN 3:        HDMI bemeneti  
csatlakozóaljzat**

Videoberendezések, pl. VCR, DVD-lejátszó stb. csatlakoztatása.

- 4K-t támogató kereskedelmi forgalomban kapható HDMI kábelt (amely megfelel a HDMI szabványnak) használjon.

**4 AUDIO OUT:      Analóg hangkimeneti  
csatlakozó**

Analóg hangbemenettel rendelkező audióberendezések csatlakoztatására.

**5 USB:              USB csatlakozóaljzat**

Csatlakoztassa az USB-memóriát az USB-médiaírák lejátszásához, USB-adatok másolásához stb. Továbbá, külső eszköz legfeljebb 5 V / 2 A-es áramellátásához a kép megjelenítésekor.

**6 AUDIO IN:        Hang bemeneti csatlakozóaljzat**

**7 PC IN:            Számítógépes bemeneti  
csatlakozó**

A számítógép videocsatlakozójának csatlakoztatásához.

## Csatlakoztatás előtt

- A kábelek csatlakoztatása előtt figyelmesen olvassa el a csatlakoztatandó külső eszköz használati útmutatóját.
- A kábelek csatlakoztatása előtt kapcsolja ki az összes eszköz áramellátását.
- A kábelek csatlakoztatása előtt vegye figyelembe a következő pontokat. Ellenkező esetben meghibásodás léphet fel.
  - Amikor egy kábelt csatlakoztat a készülékhez vagy egy a készülékhez csatlakoztatott eszközhöz, a művelet megkezdése előtt érintsen meg egy fémtárgyat, hogy elvezesse a sztatikus elektromosságot a testéről.
  - Ne használjon a szükségesnél hosszabb kábelt az eszközök készülékhez vagy készüléktesthez csatlakoztatásához. Minél hosszabb egy kábel, annál érzékenyebb a zajra. Ha egy kábelt feltekerve használ, az antennaként fog viselkedni, ami fogékonyabbá teszi a zajra.
  - A kábelek csatlakoztatásakor egyenesen dugja be azokat a csatlakoztatni kívánt eszköz csatlakozóaljzatába, hogy a földelés legyen először csatlakoztatva.
- Szerezze be külön a külső eszköznek a rendszerhez való csatlakoztatásához szükséges kábeleket, ha azok nincsenek az eszközhöz mellékelve és kiegészítőként sem rendelhetők meg hozzá.
- Ha egy csatlakozókábel dugaszának külseje nagy, az perifériás eszközökkel, például a hátsó fedéllel vagy egy szomszédos csatlakozókábel csatlakozójával érintkezhet. Megfelelő méretű dugasszal rendelkező csatlakozókábelt használjon a csatlakozóaljzathoz.
- Dugaszfedéllel rendelkező LAN kábel csatlakoztatásakor figyeljen oda arra, hogy a fedél hozzáérhet a hátsó fedélhez, és nehézkes lehet az eltávolítása.
- Egyes számítógéptípusok nem kompatibilisek a készülékkel.
- Ha hosszú kábelekkel csatlakoztat eszközöket a készülékhez, használjon kábelkompenzátort. Ellenkező esetben előfordulhat, hogy a kép nem megfelelően jelenik meg.

# A vezérlők azonosítása

## Kijelző

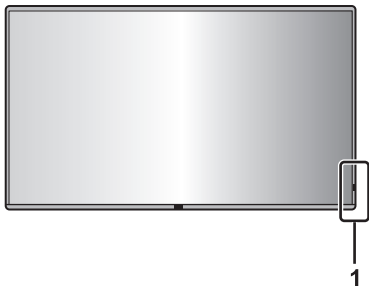

### 1 Bekapcsolásjelző / Távirányító érzékelője

A bekapcsolásjelző világít.

**Amikor az egység be van kapcsolva**

**(Bekapcsológomb (⏻/⏻) (Egység): BE)**

- A megjelenő kép: Kék
- Amikor a készülék készenléti üzemmódba vált: Narancssárga vagy lila

**Amikor a készülék készenléti állapotra vált a következő funkciók használatával: Lila**

- Készenléti állapot, amikor a [Power save mode] opció [Disable] értékre van állítva
- Készenléti állapot, amikor a [Power Management] funkció aktiválva van
- Készenléti állapot, amikor a [Setup Timer] funkció használatban van
- Készenléti állapot, amikor a [Quick start] opció [On] értékre van állítva

**Készenléti állapotok a fentiekől eltérő körülmények között: Narancssárga**

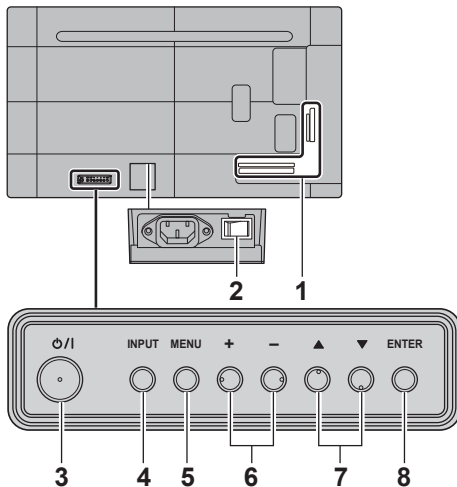

### 1 Külső bemeneti / kimeneti csatlakozójzat

Videoberendezés, számítógép stb. csatlakoztatása (lásd: 15. oldal)

### 2 Főkapcsoló (⏻/⏻) (Egység)

Ki- (⏻) vagy bekapcsolja (⏻) a hálózati áramellátást.

A <Főkapcsoló> be- és kikapcsolása ugyanazt eredményezi, mintha kihúzná vagy bedugná a tápcsatlakozót.

Előbb kapcsolja be (⏻) a hálózati áramellátást, majd kapcsolja be vagy ki a készüléket az azon vagy a távirányítón található bekapcsológombokkal.

### 3 Bekapcsológomb (⏻/⏻) (Egység)

Amikor a kijelző <Főkapcsoló> be van kapcsolva (⏻), ezzel a gombbal kapcsolhatja be a készüléket, vagy állíthatja készenléti állapotba.

### 4 INPUT (Egység)

A csatlakoztatott eszköz kiválasztása.

### 5 MENU (Egység)

A menüképernyő megjelenítése.

### 6 + (Egység) / - (Egység)

A hangerő beállítása.

A beállítások átkapcsolása vagy a beállítási szint módosítása a főképernyőn.

### 7 ▲ (Egység) / ▼ (Egység)

A beállítás elem kiválasztása a menüképernyőn.

### 8 ENTER (Egység)

Az elem konfigurálása a menüképernyőn.

#### Megjegyzés

- A hangnak az egység beépített hangszóróiból való megszólaltatásához állítsa be a [Speaker] beállítást az [Sound] menüben.

## Távírányító jeladó

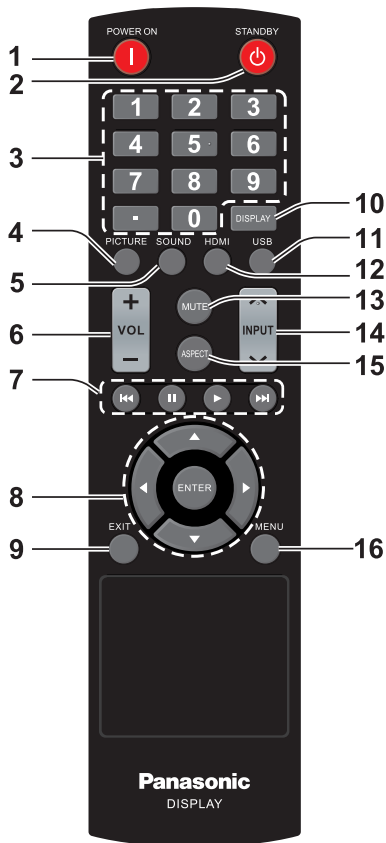

### 1 POWER ON gomb (I)

- A készülék bekapcsolása (kép megjelenése), amikor a kijelző ki van kapcsolva (Készenlét üzemmód).

### 2 STANDBY gomb (⏻)

- A készülék kikapcsolása (Készenlét üzemmód), amikor a kijelző be van kapcsolva.

### 3 Számgombok (0–9) / ·

- Számok bevitelle a LAN beállításokban és USB-adatok klónozásában.

### 4 PICTURE

- A Kép mód beállítása.

### 5 SOUND

- Megjelenik egy képernyő a kijelző hangminőségének megváltoztatásához. Minden alkalommal, amikor a <SOUND> gombot megnyomja, a beállítás a következőképpen változik.  
Magas hangok → Mély hangok

### 6 VOL + / VOL -

- A hangerőszint módosítása.

### 7 Navigációs gombok (⏪, ⏩, ⏸, ⏮, ⏭)

- Az USB menüben és a HDMI CEC funkcióban használhatók.

### 8 ENTER / Kurzorgombok (▲, ▼, ◀, ▶)

- A menüképernyők kezelésére szolgálnak.

### 9 EXIT

- A menüképernyők kikapcsolása.

### 10 DISPLAY

- A kijelzővel kapcsolatos információkat jeleníti meg.

### 11 USB

- Váltás USB-bemenetre.

### 12 HDMI

- Váltás HDMI-bemenetre.

### 13 MUTE

- Hang némításának be-/kikapcsolása.

### 14 INPUT ▲ / ▼

- A képernyőn megjelenített bemenet váltása.

### 15 ASPECT

- A képarány módosítása.

### 16 MENU

- Nyomja meg az OSD menü megnyitásához.

### Megjegyzés

- Ebben a kézikönyvben a távirányító és a készülék gombjai a < > szimbólumokkal vannak megjelölve. (Példa: <INPUT>.)

A használat bemutatása főleg távirányító gombjainak megadásával történik, de ugyanazokat a gombokat a készüléken is üzemeltetheti, ha ott vannak.

# Fő kezelőszervek

Bekapcsológomb (⏻/⏪) (Egység) (A készülék hátoldala)

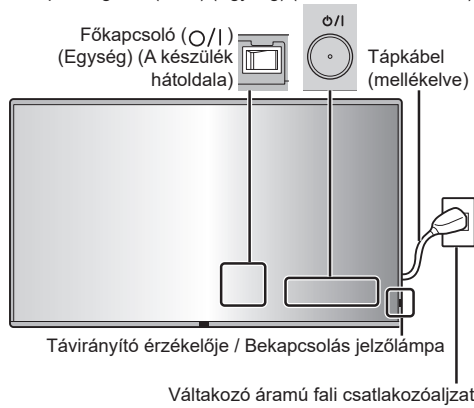

Használhatók a távírányítót irányítsa közvetlenül a távírányító érzékelőre a készüléken.



## Megjegyzés

- A főegység távírányító-érzékelője és a távírányító közé ne helyezzen semmilyen akadályt.
- A távírányítót a távírányító-érzékelő előtt vagy olyan helyről működtesse, ahonnan az érzékelő látható.
- Amikor a távírányítót közvetlenül a főegység távírányítójának érzékelőjére irányítja, a távolság a távírányító érzékelőjétől nem lehet több kb. 7 m-nél. A szögától függően a hatótávolság rövidebb lehet.
- Ne tegye ki a főegység távírányító-érzékelőjét közvetlen napfénynek vagy erős fluoreszcens fénynek.

## 1 Csatlakoztassa a tápkábel csatlakozóját a kijelzőhöz.

(lásd: 13. oldal)

## 2 Csatlakoztassa a csatlakozót a fali csatlakozóaljzathoz.

### Megjegyzés

- A tápkábel készülékből való kihúzása előtt feltétlenül ellenőrizze, hogy kihúzta a tápkábel másik végét a fali csatlakozóaljzathoz.
- Előfordulhat, hogy a beállítások nem lesznek elmentve, ha a képernyőn megjelenő menü beállításainak módosítása után azonnal kihúzza a tápcsatlakozót. Bizonyos idő elteltével húzza ki a tápcsatlakozót. Vagy azután húzza ki a tápcsatlakozót, hogy a készülék a távírányítóval, az RS-232C vezérlővel vagy LAN-vezérlővel kikapcsolta a készülékét.

## 3 Kapcsolja be (|) a <Főkapcsoló (⏻/⏪)> kezelőszervert a készüléken.

## 4 Nyomja meg a <Bekapcsológomb (⏻/⏪)> gombot a készüléken annak bekapcsolásához.

- Bekapcsolásjelző: Kék (Megjelenik a kép.)
- Amikor a <Főkapcsoló> be van kapcsolva (|), a bekapcsolásjelző kigyullad és használható a távírányító.
- Amikor a bekapcsolásjelző világít, nem kell megnyomni a <Bekapcsológomb (⏻/⏪) (Egység)> gombot a készüléken. Működtesse a távírányítót, hogy a bekapcsolásjelző kéken világítson (megjelenik a kép).

## ■ A készülék be-/kikapcsolása a távírányítóval

### A készülék bekapcsolása

- Amikor a <Főkapcsoló> be van kapcsolva (|) (bekapcsolásjelző – narancssárga vagy lila), nyomja meg a <POWER ON gombot (|)>, és megjelenik a kép.
- Bekapcsolásjelző: Kék (Megjelenik a kép.)

### A készülék kikapcsolása (készenléti állapot)

- Amikor a <Főkapcsoló> be van kapcsolva (|) (bekapcsolásjelző – kék), nyomja meg a <STANDBY gombot (⏻)>, és a készülék kikapcsol.
- Bekapcsolásjelző: Narancssárga vagy lila (készenléti)

### Megjegyzés

- A tápcsatlakozó kihúzása után a bekapcsolásjelző egy kis ideig világíthat. Ez nem utal meghibásodásra.

## ■ A készülék első bekapcsolásakor

A következő képernyő jelenik meg.

**A [Quick start] beállításakor, válassza az [On] és ◀▶ lehetőséget, és nyomja meg az <ENTER>-t.**

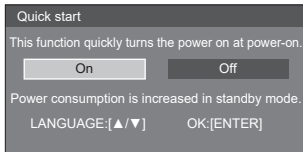

### Megjegyzés

- Ha a kurzort az [On] lehetőségre viszi, a [Quick start] beállító képernyő az alábbi üzenetet jeleníti meg.  
„Power consumption is increased in standby mode.”
- Az elemek beállítása után ez a képernyő nem jelenik meg a készülék következő bekapcsolásakor. A következő menükben minden elem visszaállítható.  
[Quick start]
- Az OSD nyelve kiválasztható a ▲▼ segítségével.

# Műszaki paraméterek

## Modellszám

86"-os modell : TH-86EQ3W

75"-os modell : TH-75EQ3W

65"-os modell : TH-65EQ3W

55"-os modell : TH-55EQ3W

50"-os modell : TH-50EQ3W

43"-os modell : TH-43EQ3W

## Tápellátás

86"-os modell

110–240 V ~ (110–240 V váltóáram),  
50/60 Hz, 4,5–2,2 A

75"-os modell

110–240 V ~ (110–240 V váltóáram),  
50/60 Hz, 2,9–1,4 A

65"-os modell

110–240 V ~ (110–240 V váltóáram),  
50/60 Hz, 2,5–1,3 A

55"-os modell

110–240 V ~ (110–240 V váltóáram),  
50/60 Hz, 1,9–1,0 A

50"-os modell

110–240 V ~ (110–240 V váltóáram),  
50/60 Hz, 1,6–0,8 A

43"-os modell

110–240 V ~ (110–240 V váltóáram),  
50/60 Hz, 1,3–0,7 A

## Energiafogyasztás\*1

86"-os modell

336 W

75"-os modell

217 W

65"-os modell

184 W

55"-os modell

142 W

50"-os modell

119 W

43"-os modell

93 W

## Készenléti állapot

0,5 W

## LCD-kijelzőpanel

86"-os modell

86 hüvelykes ADS panel (Direct LED háttérvilágítás),  
16:9 képarány

75"-os modell

75 hüvelykes ADS panel (Direct LED háttérvilágítás),  
16:9 képarány

65"-os modell

65 hüvelykes ADS panel (Direct LED háttérvilágítás),  
16:9 képarány

55"-os modell

55 hüvelykes VA panel (Direct LED háttérvilágítás),  
16:9 képarány

50"-os modell

50 hüvelykes VA panel (Direct LED háttérvilágítás),  
16:9 képarány

43"-os modell

43 hüvelykes ADS panel (Direct LED háttérvilágítás),  
16:9 képarány

## Képernyő mérete

86"-os modell

1 895,0 mm (Szé) × 1 065,9 mm (Ma) × 2 174,2 mm  
(átló) / 74,60" (Szé) × 41,96" (Ma) × 85,60" (átló)

75"-os modell

1 649,6 mm (Szé) × 927,9 mm (Ma) × 1 892,7 mm  
(átló) / 64,94" (Szé) × 36,53" (Ma) × 74,51" (átló)

65"-os modell

1 428,4 mm (Szé) × 803,5 mm (Ma) × 1 638,9 mm  
(átló) / 56,23" (Szé) × 31,63" (Ma) × 64,52" (átló)

55"-os modell

1 209,6 mm (Szé) × 680,4 mm (Ma) × 1 387,8 mm  
(átló) / 47,62" (Szé) × 26,78" (Ma) × 54,63" (átló)

50"-os modell

1 095,8 mm (Szé) × 616,4 mm (Ma) × 1 257,3 mm  
(átló) / 43,14" (Szé) × 24,26" (Ma) × 49,50" (átló)

43"-os modell

941,1 mm (Szé) × 529,4 mm (Ma) × 1 079,8 mm (átló)  
/ 37,05" (Szé) × 20,84" (Ma) × 42,51" (átló)

## Képpontok száma

8 294 400

(3 840 (vízszintes) × 2 160 (függőleges))

## Méreték (Szé × Ma × Mé)

### 86"-os modell

1 929 mm × 1 100 mm × 96 mm  
(a fogantyúk nélkül: 70 mm) /  
75,95" × 43,31" × 3,76"  
(a fogantyúk nélkül: 2,74")

### 75"-os modell

1 684 mm × 962 mm × 96 mm  
(a fogantyúk nélkül: 70 mm) /  
66,28" × 37,87" × 3,76"  
(a fogantyúk nélkül: 2,74")

### 65"-os modell

1 463 mm × 838 mm × 94 mm  
(a fogantyúk nélkül: 69 mm) /  
57,58" × 32,97" × 3,68"  
(a fogantyúk nélkül: 2,72")

### 55"-os modell

1 242 mm × 713 mm × 66 mm /  
48,89" × 28,06" × 2,60"

### 50"-os modell

1 129 mm × 649 mm × 66 mm /  
44,43" × 25,56" × 2,60"

### 43"-os modell

973 mm × 562 mm × 65 mm /  
38,31" × 22,10" × 2,56"

## Tömeg

### 86"-os modell

Kb. 46,0 kg / 101,5 lbs nettó

### 75"-os modell

Kb. 35,6 kg / 78,5 lbs nettó

### 65"-os modell

Kb. 27,1 kg / 59,8 lbs nettó

### 55"-os modell

Kb. 15,6 kg / 34,4 lbs nettó

### 50"-os modell

Kb. 13,5 kg / 29,8 lbs nettó

### 43"-os modell

Kb. 10,7 kg / 23,6 lbs nettó

## Működési feltételek

### Hőmérséklet

0 °C – 40 °C (32 °F – 104 °F)\*2

### Páratartalom

20 % – 80 % (nincs kondenzáció)

## Működési idő

18 óra/nap

## Csatlakozóaljzatok

### HDMI IN 1

### HDMI IN 2

### HDMI IN 3

TYPE A csatlakozó\*3 × 3

Hangjel:

Lineáris PCM (mintavételi frekvenciák: 48 kHz,  
44,1 kHz, 32 kHz)

### AUDIO IN

Sztereó mini csatlakozó (M3) × 1, 0,5 Vrms

### PC IN

Mini D-sub 15 érintkezős (DDC2B kompatibilis) × 1

### AUDIO OUT

RCA csatlakozó, 0,5 Vrms

Kimenet: Változó (-∞ – 0 dB)

(1 kHz 0 dB bemenet, 10 kΩ terhelés)

### SERIAL IN

Külső vezérlő csatlakozóaljzat

D-sub 9 érintkezős × 1:

RS-232C kompatibilis

### LAN

Kommunikációs mód:

RJ45, 10BASE-T / 100BASE-TX

### USB

USB-csatlakozó × 1, „A” típusú

DC 5V / 2,0 A

## Hang

### Hangszóró

φ 30 mm × 2 × 2 darab

### Hangkimenet

20 W [10 W + 10 W] (10 % THD)

## Távírányító jeladó

---

### Áramforrás

3V DC (elem (AAA/R03/LR03 típusú) × 2)

### Hatótávolság

Kb. 7 m (22,9 ft)

(közvetlenül a távírányító érzékelője előtt működtetve)

### Tömeg

Kb. 91 g / 3,21 oz (elemmel)

### Méretek (Szé × Ma × Mé)

48 mm × 27 mm × 190 mm / 1,89" × 1,06" × 7,48"

---

\*1: Gyári állapotban

\*2: Környezeti hőmérséklet a készülék nagy tengerszint feletti magasságokon való használatakor (a tengerszint felett 1 400 m (4 593 ft) fölött és 2 800 m (9 186 ft) alatt): 0 °C – 35 °C (32 °F – 95 °F)

\*3: A VIERA LINK nem támogatott.

### Megjegyzés

- A megjelenés és a műszaki adatok előzetes bejelentés nélkül változhatnak. A tömeg és a bemutatott méretek nem pontos értékek.

# Szoftverlicenc

---

Ez a termék a következő szoftvert foglalja magában:

- (1) a Panasonic Projector & Display Corporation által vagy számára függetlenül kifejlesztett szoftver,
- (2) harmadik fél tulajdonában lévő, a Panasonic Projector & Display Corporation számára engedélyezett szoftver,
- (3) a GNU általános nyilvános licenc 2.0 verziója (GPL V2.0) alá besorolható szoftver,
- (4) a GNU KISEBB általános nyilvános licenc 2.1 verziója (LGPL V2.1) alá besorolható szoftver, és/vagy
- (5) az GPL V2.0 és/vagy a LGPL V2.1 alá eső szoftvertől eltérő, nyílt forráskódú szoftver.

A (3) – (5) kategóriába sorolt szoftvert azzal a szándékkal forgalmazzák, hogy hasznos célt szolgáljon, viszont SEMMILYEN GARANCIA NEM áll rendelkezésre, és forgalmazása még az ÉRTÉKESÍTHETŐSÉGRE vagy EGY ADOTT CÉLRA VALÓ ALKALMASSÁGRA vonatkozó beleértett garanciát sem jelent.

A termékek kiszállítását követő legkevesebb három (3) éven belül a Panasonic Projector & Display Corporation átadja az alábbiakban megadott kapcsolatfelvételi adatokon vele kapcsolatba lépő bármely harmadik félnek a forráskód általa viselt fizikai forgalmazási költségénél nem nagyobb díjért a GPL V2.0, LGPL V2.1 vagy más, ilyen kötelezettséget előíró licenc alá eső megfelelő forráskódnak egy teljes, számítógéppel olvasható példányát.

Kapcsolatfelvétel:

[oss-cd-request@gg.jp.panasonic.com](mailto:oss-cd-request@gg.jp.panasonic.com)

## **Megjegyzések az AVC/VC-1/MPEG-4-gyel kapcsolatban**

Ez a termék az AVC szabvány licence, a VC-1 szabvány licence és az MPEG-4 vizuális szabvány licence alapján fogyasztó általi személyes vagy más, ellentételezéssel nem járó használatra készült (i) az AVC szabványnak, a VC-1 szabványnak és a MPEG-4 vizuális szabványnak („AVC/VC-1/MPEG-4 videó”) megfelelő videokódolás céljából és/vagy (ii) AVC/VC-1/MPEG-4 videó dekódolására, amelyet a fogyasztó személyes jellegű tevékenység során kódolt és/vagy az AVC/VC-1/MPEG-4 videó átadására engedéllyel rendelkező szolgáltatótól származik. A licenc nem ruházható át vagy alkalmazható semmilyen egyéb felhasználásra. További információk beszerezhetők: MPEG LA, LLC. Lásd: <http://www.mpegla.com>.

## Tájékoztató felhasználók számára az elhasznált eszközök, akkumulátorok, szárazselemlők és akkumulátorok begyűjtéséről és ártalmatlanításáról.

**Csak az Európai Unió és olyan országok részére, amelyek begyűjtő rendszerekkel rendelkeznek**



A termékeken, a csomagoláson és/vagy a kísérő dokumentumokon szereplő szimbólumok azt jelentik, hogy az elhasznált elektromos és elektronikus termékeket, szárazselemlőket és akkumulátorokat tilos az általános háztartási hulladékkal keverni.

Az elhasznált eszközök, szárazselemlők és akkumulátorok megfelelő kezelése, hasznosítása és újrafelhasználása céljából, kérjük, hogy a helyi törvényeknek megfelelően juttassa el azokat a kijelölt gyűjtőhelyekre.

E termékek, szárazselemlők és akkumulátorok előírászerű ártalmatlanításával Ön hozzájárul az értékes erőforrások megővéséhez, és megakadályozza az emberi egészség és a környezet károsodását.

Amennyiben a begyűjtéssel és újrafelhasználással kapcsolatban további kérdése lenne, kérjük, érdeklődjön a helyi önkormányzatnál.

E hulladékok szabálytalan elhelyezését a nemzeti jogszabályok büntethetik.



### **Megjegyzés a szárazselemlő- és akkumulátor-szimbólummal kapcsolatban (alsó szimbólumpélda)**

Ezek a szimbólumok kémiai szimbólummal együtt alkalmazhatók. Ebben az esetben teljesíti az EU irányelvnek vegyi anyagra vonatkozó követelményét.

## Az ügyfél nyilvántartása

A termék modellszáma és sorozatszama a készülék hátoldalán található. Jegyezze fel a sorozatszámot az alábbi helyre, és őrizze meg ezt a kézikönyvet a vásárlást igazoló blokkal együtt. Így megkönnyíti az azonosítást lopás, a termék elvesztése, valamint garanciális szolgáltatás esetén.

**Modellszám**

**Sorozatszám**

Gyártotta:

Panasonic Projector & Display Corporation  
2-15 Matsuba-cho, Kadoma City, Osaka 571-8503, Japán

Importőr:

Panasonic Connect Europe GmbH  
Hagenauer Strasse 43, 65203 Wiesbaden, Németország

Hivatalos képviselő az EU-ban:

Panasonic Connect Europe GmbH  
Panasonic Testing Centre

Winsbergring 15, 22525 Hamburg, Németország

**Panasonic Projector & Display Corporation**

2-15 Matsuba-cho, Kadoma City, Osaka 571-8503, Japan  
Web Site : <https://docs.connect.panasonic.com/prodisplays>

© Panasonic Projector & Display Corporation 2026

Magyar

Kínában nyomtatva