

Panasonic®

Οδηγίες χρήσης Βασικές οδηγίες

Οθόνη LCD άκρως υψηλής ευκρίνειας (UHD) Για επαγγελματική χρήση

Ελληνικά

Αρ.
μοντέλου

TH-86EQ3W (Μοντέλο 86 ιντσών)

TH-75EQ3W (Μοντέλο 75 ιντσών)

TH-65EQ3W (Μοντέλο 65 ιντσών)

TH-55EQ3W (Μοντέλο 55 ιντσών)

TH-50EQ3W (Μοντέλο 50 ιντσών)

TH-43EQ3W (Μοντέλο 43 ιντσών)

Περιεχόμενα

Σημαντική ειδοποίηση για θέματα ασφαλείας	3
Προφυλάξεις ασφαλείας	4
Προφυλάξεις για τη χρήση	7
Παρελκόμενα	9
Προφυλάξεις κατά τη μετακίνηση	11
Ασφάλεια Kensington	11
Κοχλίας ανάρτησης	12
Συνδέσεις	13
Αναγνώριση εργαλείων ελέγχου	17
Βασικά εργαλεία ελέγχου	19
Προδιαγραφές	21
Άδεια λογισμικού	24

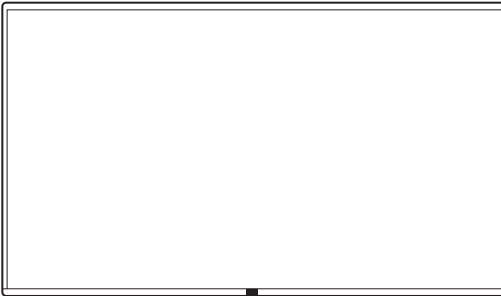

Διαβάστε πριν τη χρήση

Για περισσότερες πληροφορίες για το προϊόν, διαβάστε τις "Οδηγίες χρήσης – Εγχειρίδιο λειτουργιών".

Για να κατεβάσετε τις "Οδηγίες χρήσης – Εγχειρίδιο λειτουργιών", επισκεφθείτε τον ιστότοπο της Panasonic (<https://docs.connect.panasonic.com/prodisplays/>).

- Το παρόν εγχειρίδιο είναι κοινό σε όλα τα μοντέλα ανεξάρτητα από τις καταλήξεις του αριθμού μοντέλου.
- Παρακαλούμε να διαβάσετε τις οδηγίες αυτές προτού θέσετε σε λειτουργία τη συσκευή σας και να τις φυλάξετε γιατί θα τις χρειαστείτε στο μέλλον.
- Οι εικόνες και οι οθόνες που περιλαμβάνονται στις Οδηγίες λειτουργίας είναι ενδεικτικές και ενδέχεται να διαφέρουν από τις πραγματικές.
- Οι περιγραφικές εικόνες που θα δείτε στις Οδηγίες λειτουργίας έχουν δημιουργηθεί κυρίως με βάση το μοντέλο των 55 ιντσών.



4K
PROFESSIONAL
* Πραγματική ανάλυση:
3840 x 2160p

HDMI™

HEVC Advance™
Covered by patents at patentlist.accessadvance.com

**ΠΡΟΕΙΔΟΠΟΙΗΣΗ:
ΤΟ ΠΑΡΟΝ ΠΡΟΪΟΝ ΠΕΡΙΕΧΕΙ
ΜΠΑΤΑΡΙΑ ΝΟΜΙΣΜΑ**



- **ΚΙΝΔΥΝΟΣ ΚΑΤΑΠΟΣΗΣ:** Το παρόν προϊόν περιέχει κυψέλη κουμπί ή μπαταρία νόμισμα.
- Μπορεί να προκύψει **ΘΑΝΑΤΟΣ** ή σοβαρός τραυματισμός σε δύο ώρες ή και λιγότερο αν καταποθεί ή τοποθετηθεί στο εσωτερικό από οποιοδήποτε μέρος του σώματος.
- Η μπαταρία είναι επικίνδυνη, να **ΔΙΑΤΗΡΕΙΤΕ** τις νέες και τις χρησιμοποιημένες μπαταρίες **ΜΑΚΡΙΑ** από ΠΑΙΔΙΑ.
- Ζητήστε άμεσα ιατρική περίθαλψη αν υποπτεύεστε ότι κάποια μπαταρία έχει καταποθεί ή έχει εισαχθεί στο εσωτερικό από οποιοδήποτε μέρος του σώματος.

Για διατήρηση της συμμόρφωσης με τους κανονισμούς Ηλεκτρομαγνητικής Συμβατότητας να χρησιμοποιείτε θωρακισμένα καλώδια για τη σύνδεση με τους ακόλουθους ακροδέκτες: ακροδέκτης εισόδου HDMI, ακροδέκτης εισόδου D-sub και ακροδέκτης εισόδου RS-232C.

Για τις ΗΠΑ-Καλιφόρνια μόνο

Το συγκεκριμένο προϊόν περιέχει μία μπαταρία λιθίου κυψέλης μεγέθους κέρματος που περιέχει υπερχλωρικό υλικό - πιθανόν να απαιτείται ειδική διαδικασία διαχείρισης. Δείτε www.dtsc.ca.gov/hazardouswaste/perchlorate

Μόνο για την Ευρωπαϊκή Ένωση



Η παρούσα σήμανση CE καλύπτει την/τις μπαταρία/ες που παρέχεται/ονται με το προϊόν και υποδεικνύει ότι η/οι μπαταρία/ες συμμορφώνεται/ονται με τις απαιτήσεις του Κανονισμού μπαταριών (EE) 2023/1542.

Σημείωση:

Ενδέχεται να παρατηρηθεί διατήρηση της εικόνας στην οθόνη. Αν κάποια ακίνητη εικόνα προβληθεί για παρατεταμένο χρονικό διάστημα, ενδέχεται να παραμείνει στην οθόνη. Ωστόσο, θα εξαφανιστεί όταν προβληθεί για λίγο κάποια γενική κινούμενη εικόνα.

Εμπορικά σήματα

- Η ονομασία PressIT είναι εμπορικό σήμα της εταιρείας Panasonic Projector & Display Corporation.
- Οι ονομασίες Microsoft, Windows, Internet Explorer και Microsoft Edge είναι τα σήματα κατατεθέντα ή τα εμπορικά σήματα της Microsoft Corporation στις ΗΠΑ και/ή σε άλλες χώρες.
- Οι ονομασίες Mac, macOS και Safari είναι τα εμπορικά σήματα της Apple Inc. που έχουν κατατεθεί στις ΗΠΑ και σε άλλες χώρες.
- Η ονομασία PJLink σήμα κατατεθέν ή σήμα σε εκκρεμότητα στην Ιαπωνία, στις ΗΠΑ και σε άλλες χώρες και περιοχές.
- Χρήστες στις ΗΠΑ:
Οι ονομασίες Crestron® και Crestron Connected®, το λογότυπο Crestron Connected και η ονομασία XiO Cloud® είναι είτε εμπορικά σήματα είτε σήματα κατατεθέντα της εταιρείας Crestron Electronics, Inc. στις ΗΠΑ και/ή σε άλλες χώρες.
Το λογισμικό Crestron Connected® ανήκει στην εταιρεία Crestron Electronics, Inc. και είναι συμβατό με την υπηρεσία Crestron XiO Cloud® Service.
Χρήστες εκτός ΗΠΑ:
Οι ονομασίες Crestron και Crestron Connected, το λογότυπο Crestron Connected και η ονομασία XiO Cloud είναι είτε εμπορικά σήματα είτε σήματα κατατεθέντα της εταιρείας Crestron Electronics, Inc. στις ΗΠΑ και/ή σε άλλες χώρες.
Το λογισμικό Crestron Connected ανήκει στην εταιρεία Crestron Electronics, Inc. και είναι συμβατό με την υπηρεσία Crestron XiO Cloud Service.

**CRESTRON
CONNECTED**

- Οι όροι HDMI, HDMI High-Definition Multimedia Interface, Εμπορική διαμόρφωση (trade dress) HDMI και τα λογότυπα HDMI, είναι εμπορικά σήματα ή εμπορικά σήματα κατατεθέντα της εταιρείας HDMI Licensing Administrator, Inc.

Ακόμη και στην περίπτωση που δεν έχει γίνει ειδική μνεία εμπορικών σημάτων εταιρειών ή προϊόντων, τα εν λόγω εμπορικά σήματα τυγχάνουν πλήρους σεβασμού.

Σημαντική ειδοποίηση για θέματα ασφάλειας

ΠΡΟΕΙΔΟΠΟΙΗΣΗ

1) Για να μην πάθει η συσκευή κάποια ζημιά που ενδέχεται να επιφέρει κίνδυνο πυρκαγιάς ή ηλεκτροπληξίας, μην την αφήσετε εκτεθειμένη σε διαρροές ή πιπασιλιές υγρών.

Μην τοποθετήσετε δοχεία με νερό (π.χ. βάζα, φλυτζάνια, καλλυντικά κλπ) επάνω από τη συσκευή. (ούτε σε ράφια κλπ που βρίσκονται πάνω από τη συσκευή).

Δεν πρέπει να τοποθετήσετε επάνω στη συσκευή/σε σημεία επάνω από τη συσκευή πηγές γυμνής φλόγας, π.χ. αναμμένα κεριά.

2) Για να αποσοβήσετε κάθε κίνδυνο ηλεκτροπληξίας, μην αφαιρέσετε το κάλυμμα. Η συσκευή δεν περιέχει εξαρτήματα που να επιδέχονται εργασίες επισκευής και συντήρησης από τον χρήστη. Πρέπει να αναθέτετε τις εν λόγω εργασίες σε ειδικευμένους τεχνικούς.

3) Μην αφαιρέσετε την ακίδα γείωσης από το φως. Η συγκεκριμένη συσκευή διαθέτει φως τριών ακίδων με γείωση. Θα μπορούσατε να συνδέσετε το φως αυτό μόνο σε ηλεκτρική πρίζα με γείωση. Η δυνατότητα αυτή υπάρχει για λόγους ασφάλειας. Αν δεν μπορούσατε να συνδέσετε το φως στην πρίζα, αποταθείτε σε ηλεκτρολόγο.

Το φως με τη γείωση είναι απολύτως αναγκαίο και δεν πρέπει να χρησιμοποιήσετε κάποιο άλλο.

4) Για να αποσοβήσετε κάθε κίνδυνο ηλεκτροπληξίας, πρέπει να διασφαλίσετε ότι είναι καλά συνδεδεμένη η ακίδα γείωσης που υπάρχει στο φως του καλωδίου τροφοδοσίας AC.

ΠΡΟΣΟΧΗ

Η συγκεκριμένη συσκευή προορίζεται για χρήση σε περιβάλλοντα που είναι σχετικά απαλλαγμένα από ηλεκτρομαγνητικά πεδία.

Αν χρησιμοποιηθεί κοντά σε πηγές ισχυρών ηλεκτρομαγνητικών πεδίων ή σε σημεία όπου ο ηλεκτρικός θόρυβος ενδέχεται να επικαλύψει τα σήματα εισόδου ενδέχεται να προκληθεί αστάθεια της εικόνας και του ήχου ή παρεμβολή οπότε θα παρατηρηθεί θόρυβος.

Αν χρησιμοποιηθεί κοντά σε πηγές ισχυρών ηλεκτρομαγνητικών πεδίων ή σε σημεία όπου ο ηλεκτρικός θόρυβος ενδέχεται να επικαλύψει τα σήματα εισόδου ενδέχεται να μη δουλεύει σωστά η λειτουργία του αισθητήρα.

Για να αποφύγετε το ενδεχόμενο να πάθει ζημιά η συσκευή, μην την τοποθετήσετε κοντά σε πηγές ισχυρών ηλεκτρομαγνητικών πεδίων.

ΠΡΟΕΙΔΟΠΟΙΗΣΗ:

Ο παρόντα εξοπλισμός συμμορφώνεται με την Κλάση Α του EN55032/CISPR32. Σε οικιακό περιβάλλον ο συγκεκριμένος εξοπλισμός μπορεί να προκαλέσει ραδιοφωνικές παρεμβολές.

ΣΗΜΑΝΤΙΚΕΣ ΠΛΗΡΟΦΟΡΙΕΣ: Κίνδυνο σταθερότητας

Ποτέ μην τοποθετείτε την οθόνη σε ασταθή τοποθεσία. Η οθόνη ενδέχεται να πέσει και να προκαλέσει σοβαρό τραυματισμό ή θάνατο. Πολλοί τραυματισμοί, ειδικά σε παιδιά, μπορούν να αποφευχθούν λαμβάνοντας απλά προληπτικά μέτρα όπως:

- Συνιστάται η χρήση ντουλαπιών ή βάσεων στήριξης από τον κατασκευαστή της οθόνης.
- Να χρησιμοποιείτε μόνο έπιπλα που μπορούν να υποστηρίξουν με ασφάλεια την οθόνη.
- Διασφαλίστε ότι η οθόνη δεν κρέμεται από την άκρη του επίπλου υποστήριξης.
- Μην τοποθετείτε την οθόνη σε ψηλό έπιπλο (για παράδειγμα, ερμάρια ή βιβλιοθήκες) αν δεν έχετε σταθεροποιήσει το έπιπλο και την οθόνη σε μια κατάλληλη θέση υποστήριξης.
- Μην τοποθετείτε την οθόνη σε υφάσματα ή άλλα υλικά που ενδέχεται να έχουν τοποθετηθεί μεταξύ της οθόνης και του επίπλου υποστήριξης.
- Να ενημερώνετε τα παιδιά για τους πιθανούς κινδύνους σε περίπτωση αναρίθλησης πάνω στο έπιπλο για να φτάσουν την οθόνη ή τα τηλεχειριστήριά της.

Αν η υπάρχουσα οθόνη πρόκειται να διατηρηθεί και να επανατοποθετηθεί, θα πρέπει να εφαρμοστούν οι ίδιες ως άνω εκτιμήσεις.

Προφυλάξεις ασφαλείας

ΠΡΟΕΙΔΟΠΟΙΗΣΗ

■ Ρύθμιση

Πρέπει να χρησιμοποιείτε τη συγκεκριμένη θόνη LCD μόνο μαζί με τα προαιρετικά παρελκόμενα που ακολουθούν.

Αν χρησιμοποιήσετε προαιρετικά παρελκόμενα άλλου τύπου, ενδέχεται να προκληθεί αστάθεια οπότε θα υπάρξει κίνδυνος τραυματισμού.

Εγκαταστήστε καλά τη βάση στήριξης και τη βάση επιτοίχιας στήριξης των προαιρετικών παρελκόμενων. Ρωτήστε έναν εξουσιοδοτημένο αντιπρόσωπο για την εγκατάσταση.

Για την εγκατάσταση απαιτείται ο παρακάτω αριθμός ατόμων.

(Μοντέλο 86 ιντσών) (Μοντέλο 75 ιντσών): 4 ή περισσότερα

(Μοντέλο 65 ιντσών) (Μοντέλο 55 ιντσών) (Μοντέλο 50 ιντσών)

(Μοντέλο 43 ιντσών): 2 ή περισσότερα

• Βάση στήριξης

(Μοντέλο 75 ιντσών) (Μοντέλο 65 ιντσών): TY-ST75PE9

(Μοντέλο 55 ιντσών): TY-ST55PE9

(Μοντέλο 50 ιντσών) (Μοντέλο 43 ιντσών): TY-ST43PE9

• Βάση επιτοίχιας στήριξης*1

(Μοντέλο 86 ιντσών) (Μοντέλο 75 ιντσών) (Μοντέλο 65 ιντσών):

TY-WK98PV1

• Λογισμικό έγκαιρης προειδοποίησης

(Βασική άδεια/3ετής άδεια):

Σειρά ET-SWA100*2

*1: Το συγκεκριμένο προϊόν είναι διαθέσιμο για αγορά στις ΗΠΑ και στην Ιαπωνία.

*2: Το επίτημα του κωδικού του εξαρτήματος ενδέχεται να διαφέρει ανάλογα με τον τύπο της άδειας.

Σημείωση

• Οι κωδικοί των προαιρετικών παρελκόμενων ενδέχεται να αλλάξουν ανά πάσα στιγμή χωρίς σχετική ειδοποίηση.

• (Μοντέλο 86 ιντσών) (Μοντέλο 75 ιντσών) (Μοντέλο 65 ιντσών):

Όταν επισυνάψετε τη βάση επιτοίχιας στήριξης, φροντίστε να αφαιρέσετε τις 2 κατώτερες λαβές.

Κατά την εγκατάσταση της βάσης στήριξης ή της βάσης επιτοίχιας στήριξης, διαβάστε με προσοχή τις οδηγίες λειτουργίας που παρέχονται στη συσκευασία και εγκαταστήστε σωστά. Επίσης, φροντίστε να λάβετε ένα μέτρο πρόληψης κατά της πτώσης.

Ουδμία ευθινή αναλαμβάνουμε για οποιαδήποτε ζημιά στο προϊόν κλπ που οφείλεται σε αποτυχίες στο περιβάλλον εγκατάστασης για τη βάση στήριξης ή τη βάση επιτοίχιας στήριξης ακόμη και κατά τη διάρκεια ισχύος της εγγύησης.

Σε περίπτωση κατάπτωσης μικρών εξαρτημάτων κατά λάθος υπάρχει κίνδυνος ασφυξίας. Φροντίστε να τα φυλάσσετε σε σημεία όπου δεν μπορούν να βρουν τα μικρά παιδιά. Πετάξτε τα περιττά μικρά εξαρτήματα και άλλα αντικείμενα, καθώς και τα υλικά συσκευασίας και σακούλες/φύλλα από πλαστικό, ώστε να μην τα πάρουν τα μικρά παιδιά για να παίξουν οπότε υπάρχει κίνδυνος να πάθουν ασφυξία.

Μην τοποθετήσετε την θόνη σε επικλινή ή ασταθή επιφάνεια και φροντίστε να μην προεξέχει από την άκρη της βάσης.

• Υπάρχει κίνδυνος πτώσης ή ανατροπής της θόνης.

Εγκαταστήστε τη μονάδα σε σημείο με ελάχιστη δόνηση το οποίο μπορεί να αντέξει στο βάρος της.

• Σε περίπτωση ανατροπής ή πτώσης της μονάδας υπάρχει κίνδυνος τραυματισμού ή δυσλειτουργίας της.

Προσοχή - Για χρήση μόνο με Υποστήριγμα επιτοίχιας στήριξης που περιλαμβάνεται στο UL με ελάχιστο βάρος/φορτίο, παρακαλούμε ανατρέξτε στις Προδιαγραφές. (ανατρέξτε στη σελίδα 22)

Κατά την εγκατάσταση της θόνης κατακόρυφα, φροντίστε να βρίσκεται στην επάνω πλευρά η ενδεικτική λυχνία για την τροφοδοσία.

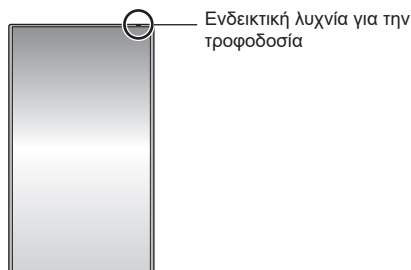

• Αν εγκατασταθεί σε διαφορετικές κατευθύνσεις, παράγεται θερμότητα και υπάρχει κίνδυνος να προκληθεί πυρκαγιά ή ζημιά στην θόνη.

Όταν χρησιμοποιείτε την συγκεκριμένη μονάδα, φροντίστε να λάβετε μέτρα ασφαλείας για να μην πέσει ή να μην παραπέσει η μονάδα.

• Σε περίπτωση σεισμού ή αν κάποιο παιδί σκαρφάλώσει στη μονάδα, η μονάδα μπορεί πέσει ή να παραπέσει, οδηγώντας σε τραυματισμό.

Δεν πρέπει να τοποθετήσετε τη μονάδα με την θόνη υγρών κρυστάλλων της στραμμένη προς τα επάνω.

• Υπάρχουν προϋποθέσεις για τη μέθοδο στήριξης, τη θερμοκρασία του περιβάλλοντος, τις συνδέσεις και τις ρυθμίσεις. Αν εγκατασταθεί με διαφορετικές προϋποθέσεις, παράγεται θερμότητα και υπάρχει κίνδυνος να προκληθεί πυρκαγιά ή ζημιά στην θόνη.

Προφυλάξεις για την εγκατάσταση σε τοίχο ή βάση στήριξης

• Η εγκατάσταση πρέπει να εκτελείται μόνο από επαγγελματία εγκαταστάτη. Αν δεν γίνει σωστά η εγκατάσταση τη θόνης, υπάρχει κίνδυνος ατυχήματος που θα προκαλέσει θανάσιμο ή σοβαρό τραυματισμό. Χρησιμοποιήστε την προαιρετική βάση στήριξης. (ανατρέξτε στη σελίδα 4)

- Κατά την εγκατάσταση σε τοίχο πρέπει να χρησιμοποιηθεί βάση επιτοίχιας στήριξης (προαιρετικό παρελκόμενο) ή βάση επιτοίχιας στήριξης που να συμμορφώνεται με τα πρότυπα VESA.

(Μοντέλο 86 ιντσών): VESA 600 × 400

(Μοντέλο 75 ιντσών): VESA 600 × 400

(Μοντέλο 65 ιντσών): VESA 400 × 400

(Μοντέλο 55 ιντσών): VESA 400 × 400

(Μοντέλο 50 ιντσών): VESA 400 × 400

(Μοντέλο 43 ιντσών): VESA 200 × 200

- (ανατρέξτε στη σελίδα 7)
- Πριν την εγκατάσταση, φροντίστε να ελέγξετε αν το σημείο τοποθέτησης είναι αρκετά ισχυρό ώστε να υποστηρίξει το βάρος της Οθόνης και του επιτοίχιου βραχίονα ανάρτησης για πρόληψη πτώσης.
- Αν δεν θέλετε πλέον να χρησιμοποιείτε το προϊόν, αποσπείρετε σε ειδικό επαγγελματία το συντομότερο και ζητήστε του να το αφαιρέσει.
- Κατά την τοποθέτηση της οθόνης στον τοίχο, αποφύγετε κάθε μεταλλικό αντικείμενο που ίσως υπάρχει μέσα στον τοίχο ώστε να μην έλθει σε επαφή με τις βίδες στερέωσης και με το καλώδιο τροφοδοσίας. Στην περίπτωση επαφής τους με μεταλλικά αντικείμενα υπάρχει κίνδυνος ηλεκτροπληξίας.

■ Κατά τη χρήση της οθόνης LCD

H Οθόνη είναι σχεδιασμένη για λειτουργία σε 110 - 240 V ~, 50/60 Hz.

Αν προκύψει πρόβλημα ή δυσλειτουργία, πάψτε αυτοσχίμη να χρησιμοποιείτε τη μονάδα.

Αν προκύψει πρόβλημα, αποσυνδέστε το φως.

- Η μονάδα βγάζει καπνό ή αφύσικη οσμή.
- Κατά διαστήματα δεν εμφανίζεται εικόνα ή δεν ακούγεται ήχος.
- Μέσα στη μονάδα έχει πέσει κάποιο υγρό, π.χ. νερό, ή κάποιο ξένο αντικείμενο.
- Κάποια εξαρτήματα της μονάδας είναι παραμορφωμένα ή σπασμένα.

Αν συνεχίσετε να χρησιμοποιείτε τη μονάδα κάτω από τις προαναφερόμενες συνθήκες, θα υπάρξει κίνδυνος πυρκαγιάς ή ηλεκτροπληξίας.

- Αποσυνδέστε το φως από την επιτοίχια πρίζα και, στη συνέχεια, επικοινωνήστε με τον αντιπρόσωπο για να αναλάβει τις αναγκαίες εργασίες επισκευής.
- Για να διακοπεί εντελώς η ηλεκτρική τροφοδοσία της μονάδας, χρειάζεται να αποσυνδέσετε το φως από την επιτοίχια πρίζα.
- Οι εργασίες επισκευής της μονάδας ενέχουν κινδύνους και ποτέ δεν πρέπει να τις εκτελέσετε εσείς οι ίδιοι.
- Για να έχετε τη δυνατότητα να αποσυνδέσετε αμέσως το φως, χρησιμοποιήστε την επιτοίχια πρίζα στην οποία έχετε εύκολα πρόσβαση.

Μην αγγίζετε απευθείας με τα χέρια σας τη μονάδα σε περίπτωση που υπέστη βλάβη.

- Είναι πιθανή η πρόκληση ηλεκτροπληξίας.

Μη σπρώξετε ποτέ ξένα αντικείμενα μέσα στην οθόνη.

- Μην αφήσετε ποτέ να περάσουν μεταλλικά ή εύφλεκτα αντικείμενα μέσα στις οπές εξαερισμού ή να πέσουν επάνω στην οθόνη γιατί υπάρχει κίνδυνος πυρκαγιάς ή ηλεκτροπληξίας.

Απαγορεύεται η αφαίρεση ή η τροποποίηση του καλύμματος (κέλυφος).

- Μέσα στην οθόνη υπάρχουν υψηλές τάσεις οι οποίες ενδέχεται να προκαλέσουν πυρκαγιά ή σοβαρά περιστατικά ηλεκτροπληξίας. Πρέπει να αναθέτετε στον αντιπρόσωπο της Panasonic στην περιοχή σας κάθε εργασία ελέγχου, ρύθμισης και επισκευής.

Βεβαιωθείτε ότι η πρόσβαση στην πρίζα είναι εύκολη.

Πρέπει να συνδέσετε το φως σε πρίζα του ηλεκτρικού δικτύου με προστατευτική γείωση.

Μη χρησιμοποιήσετε άλλο καλώδιο τροφοδοσίας εκτός από αυτό που παρέχεται με τη μονάδα.

- Αν χρησιμοποιήσετε άλλο καλώδιο, ενδέχεται να γίνει βραχυκύκλωμα, να παραχθεί θερμότητα κλπ, οπότε θα υπάρξει κίνδυνος ηλεκτροπληξίας ή πυρκαγιάς.

Μη χρησιμοποιήσετε το παρεχόμενο καλώδιο τροφοδοσίας με άλλες συσκευές.

- Αν χρησιμοποιήσετε άλλο καλώδιο, ενδέχεται να γίνει βραχυκύκλωμα, να παραχθεί θερμότητα κλπ, οπότε θα υπάρξει κίνδυνος ηλεκτροπληξίας ή πυρκαγιάς.

Φροντίστε να καθαρίζετε τακτικά το φως ώστε να μην μαζεύει πολλή σκόνη.

- Αν υπάρχει συσσώρευση σκόνης στο φως, η προκύπτουσα υγρασία μπορεί να προκαλέσει βραχυκύκλωμα, συνεπώς θα υπάρξει κίνδυνος ηλεκτροπληξίας ή πυρκαγιάς. Αποσυνδέστε το φως από την επιτοίχια πρίζα και σκουπίστε το καλώδιο τροφοδοσίας με στεγνό πανί.

Δεν πρέπει να πιάνετε το φως με βρεγμένα χέρια.

- Υπάρχει κίνδυνος ηλεκτροπληξίας.

Εισαγάγετε καλά το φως (πλευρά της πρίζας) και το σύνδεσμο τροφοδοσίας (πλευρά της κύριας μονάδας) ως το τέρμα.

- Αλλιώς, ενδέχεται να παραχθεί θερμότητα οπότε θα υπάρξει κίνδυνος πυρκαγιάς. Δεν πρέπει να χρησιμοποιήσετε το φως αν είναι χαλασμένο ούτε την επιτοίχια πρίζα αν έχει χαλαρώσει και δεν κάνει καλή επαφή.

- (Μοντέλο 86 ιντσών): Βεβαιωθείτε ότι ο σύνδεσμος έχει ασφαλίσει τόσο στην αριστερή όσο και στη δεξιά πλευρά.

Μην κάνετε τίποτα που να μπορεί να προκαλέσει ζημιά στο καλώδιο τροφοδοσίας ή το φως τροφοδοσίας.

- Δεν πρέπει να προξενήσετε ζημιά στο καλώδιο ούτε να το τροποποιήσετε, να τοποθετήσετε βαριά αντικείμενα επάνω του, να το θερμάνετε, να το τοποθετήσετε κοντά σε θερμά αντικείμενα, να το στρίψετε, να το λυγίσετε υπερβολικά ή να το τραβήξετε. Σε όλες αυτές τις περιπτώσεις ελλοχεύει ο κίνδυνος πυρκαγιάς ή ηλεκτροπληξίας. Αν χαλάσει το καλώδιο τροφοδοσίας, δώστε το για επισκευή στον αντιπρόσωπο της Panasonic στην περιοχή σας.

Μην αγγίζετε απευθείας το καλώδιο με τα χέρια σας τροφοδοσίας ή το βύσμα περίπτωση που υπέστησαν οποιαδήποτε ζημιά.

- Ενδέχεται να προκληθεί βραχυκύκλωμα και συνεπώς κίνδυνος ηλεκτροπληξίας ή πυρκαγιάς.

Να διατηρείτε τις παρεχόμενες μπαταρίες AAA/R03/LR03 μακριά από παιδιά. Αν τις καταπιούν κατά λάθος, θα κινδυνεύσει η υγεία τους.

- Αν έχετε την παραμικρή υποψία ότι κάποιο παιδί έχει καταπιεί μπαταρία, επικοινωνήστε αμέσως με γιατρό.

Για να αποσοβήσετε κάθε κίνδυνο πρόκλησης πυρκαγιάς και εξάπλωσης γής, φροντίστε να μην υπάρχουν ποτέ κεριά ή άλλες πηγές ελεύθερης φλόγας κοντά στο προϊόν.



ΠΡΟΣΟΧΗ

Μην τοποθετήσετε αντικείμενα επάνω στην οθόνη.

Ο εξερισμός της μονάδας πρέπει να γίνεται ανεμπόδιστα, όποτε φροντίστε να μην καλύψετε τα ανοίγματα εξερισμού με διάφορα πράγματα, π.χ. εφημερίδες, τραπεζομάντιλα και κουρτίνες.

- Υπάρχει κίνδυνος να υπερθερμανθεί η οθόνη με αποτέλεσμα να πάρει φωτιά ή να πάθει ζημιά.

Για πληροφορίες όσον αφορά τον επαρκή εξερισμό ανατρέξτε στη σελίδα 7

Μην τοποθετείτε την οθόνη κάπου όπου μπορεί να επηρεαστεί από άλατα ή διαβρωτικά αέρια.

- Κάτι τέτοιο μπορεί να προκαλέσει πτώση της Οθόνης λόγω της διάβρωσης και μπορεί να προκληθεί τραυματισμός. Επίσης, η μονάδα ενδέχεται να δυσλειτουργεί.

Για τη μεταφορά ή την αποσυσκευασία της μονάδας απαιτείται ο παρακάτω αριθμός ατόμων.

(Μοντέλο 86 ιντσών) (Μοντέλο 75 ιντσών): 4 ή περισσότερα

(Μοντέλο 65 ιντσών) (Μοντέλο 55 ιντσών) (Μοντέλο 50 ιντσών)

(Μοντέλο 43 ιντσών): 2 ή περισσότερα

- Αν δεν τηρηθεί πιστά η οδηγία αυτή, υπάρχει κίνδυνος πτώσης της μονάδας και πρόκλησης τραυματισμού.

Κατά την αποσύνδεση του καλωδίου τροφοδοσίας, τραβάτε πάντα το σώμα του φως (πλευρά της πρίζας) / το σύνδεσμο (πλευρά της κύριας μονάδας).

- Τραβώντας το καλώδιο ενδέχεται να προκληθεί ζημιά στο καλώδιο, η οποία να προκαλέσει βραχυκύκλωμα και, κατά συνέπεια, να υπάρξει κίνδυνος ηλεκτροπληξίας ή πυρκαγιάς.

Προτού μετακινήσετε την οθόνη, επιβάλλεται να απουσνδέσετε όλα τα καλώδια.

- Αν μετακινήσετε την οθόνη αφήνοντας μερικά καλώδια συνδεδεμένα, ενδέχεται να πάθουν ζημιά και να προκύψουν κίνδυνος πυρκαγιάς ή ηλεκτροπληξίας.

Προτού εκτελέσετε κάποια εργασία καθαρισμού, απουσνδέστε το φως από την επιτοίχια πρίζα για λόγους ασφάλειας.

- Αλλιώς, διατρέχετε κίνδυνο ηλεκτροπληξίας.

Δεν πρέπει να πατάτε ούτε να στηρίζετε στην Οθόνη ή στη Βάση στήριξης.

- Ενδέχεται να ανατραπεί ή να σπάσει οπότε θα προκληθεί τραυματισμός. Απαιτείται προσοχή στο θέμα αυτό γιατί ιδιαίτερο κίνδυνο διατρέχουν τα παιδιά.

Κατά την τοποθέτηση της μπαταρίας προσέξτε να μην αντιστρέψετε την πολικότητα της (+ και -).

- Αν δεν μεταχειριστείτε σωστά την μπαταρία, υπάρχει κίνδυνος να εκραγεί ή να προκύψει διαρροή των υγρών της με αποτέλεσμα την πρόκληση πυρκαγιάς, τραυματισμών ή υλικής ζημιάς στον χώρο.
- Τοποθετήστε σωστά την μπαταρία ακολουθώντας τις σχετικές οδηγίες. (ανατρέξτε στη σελίδα 10)

Μην χρησιμοποιείτε μπαταρίες των οποίων το εξωτερικό κάλυμμα έχει ξεφλουδίσει ή αφαιρεθεί.

- Αν δεν μεταχειριστείτε σωστά τις μπαταρίες, υπάρχει κίνδυνος βραχυκύκλωματος, με αποτέλεσμα την πρόκληση πυρκαγιάς, τραυματισμών ή υλικής ζημιάς στον χώρο.

Αν διαρρέσει το υγρό μπαταρίας, μην το αγγίζετε με γυμνά χέρια και λάβετε τα ακόλουθα μέτρα αν χρειάζεται.

- Το υγρό μπαταρίας στο δέρμα ή στα ρούχα σας μπορεί να οδηγήσει σε φλεγμονή του δέρματος ή τραυματισμό. Ξεπλύνετε με καθαρό νερό και ζητήστε άμεσα ιατρικές συμβουλές.
- Το υγρό μπαταρίας που έρχεται σε επαφή με τα μάτια σας μπορεί να οδηγήσει σε απώλεια της όρασης. Σε αυτήν την περίπτωση, μην τρίβετε τα μάτια σας. Ξεπλύνετε με καθαρό νερό και ζητήστε άμεσα ιατρικές συμβουλές.

Όποτε δεν πρόκειται να χρησιμοποιήσετε τον πομπό τηλεχειρισμού για μεγάλο χρονικό διάστημα, πρέπει να αφαιρείτε τις μπαταρίες.

- Υπάρχει κίνδυνος διαρροής των υγρών, θέρμανσης, ανάφλεξης ή έκρηξης κάθε μπαταρίας με αποτέλεσμα την πρόκληση πυρκαγιάς ή υλικής ζημιάς στον χώρο.

Αφαιρείτε αμέσως τις εξαντλημένες μπαταρίες από το τηλεχειριστήριο.

- Εάν αφήσετε τις μπαταρίες χωρίς επιτήρηση, υπάρχει κίνδυνος διαρροής των υγρών, θέρμανσης ή έκρηξης της μπαταρίας.

Δεν πρέπει να ρίξετε τις μπαταρίες στη φωτιά ούτε να τις αποσυνθέσετε.

- Δεν πρέπει να αφήνετε τις μπαταρίες εκτεθειμένες σε πηγές υπερβολικής θερμότητας, π.χ. στο φως του ήλιου, στη φωτιά ή σε άλλη παρόμοια πηγή.

Δεν πρέπει να γυρίσετε ανάποδα την οθόνη.

Δεν πρέπει να τοποθετήσετε τη μονάδα με την οθόνη υγρών κρυστάλλων της στραμμένη προς τα επάνω.

Προφυλάξεις για τη χρήση

Προφυλάξεις κατά την εγκατάσταση

Μην εγκαταστήσετε την οθόνη σε εξωτερικό χώρο.

- Η οθόνη είναι σχεδιασμένη για χρήση σε εσωτερικούς χώρους.

Εγκαταστήστε τη μονάδα σε σημείο το οποίο μπορεί να αντέξει στο βάρος της.

- Σε περίπτωση ανατροπής ή πτώσης της μονάδας υπάρχει κίνδυνος τραυματισμού.

Μην εγκαθιστάτε τη μονάδα κοντά σε γραμμή υψηλής τάσης ή σε πηγή παροχής ρεύματος.

- Η εγκατάσταση της μονάδας κοντά σε γραμμή υψηλής τάσης ή σε πηγή παροχής ρεύματος ενδέχεται να λάβει παρεμβολές.

Εγκαταστήστε τη μονάδα μακριά από συσκευές θερμότητας.

- Σε αντίθετη περίπτωση ενδέχεται να προκληθεί παραμόρφωση του ντουλαπιού ή δυσλειτουργία.

Θερμοκρασία περιβάλλοντος για τη χρήση της μονάδας

- Κατά τη χρήση της μονάδας σε υψόμετρο κάτω από τα 1 400 m (4 593 ft) επάνω από τη στάθμη της θάλασσας: 0 °C έως 40 °C (32 °F έως 104 °F)
- Κατά τη χρήση της μονάδας σε μεγάλο υψόμετρο (1 400 m (4 593 ft) και μεγαλύτερο και κάτω από 2 800 m (9 186 ft) επάνω από τη στάθμη της θάλασσας): 0 °C έως 35 °C (32 °F έως 95 °F)

Μην εγκαταστήσετε τη μονάδα σε σημείο που βρίσκεται σε υψόμετρο 2 800 m (9 186 ft) και άνω επάνω από τη στάθμη της θάλασσας.

- Αλλιώς, υπάρχει κίνδυνος να ελαττωθεί η διάρκεια ζωής των εσωτερικών εξαρτημάτων και να παρουσιαστούν δυσλειτουργίες.

Ουδείς ευθύνη αναλαμβάνουμε για οποιαδήποτε ζημία στο προϊόν κλπ που οφείλεται σε αποτυχίες στο περιβάλλον εγκατάστασης ακόμη και κατά τη διάρκεια ισχύος της εγγύησης.

Η οθόνη πρέπει να είναι μόνο όρθια κατά τη μεταφορά της!

- Αν μεταφέρετε τη μονάδα με την οθόνη υγρών κρυστάλλων στραμμένη προς τα επάνω ή προς τα κάτω, υπάρχει κίνδυνος να πάθουν ζημιά τα εσωτερικά της κυκλώματα.

Δεν πρέπει να πιέσετε την οθόνη υγρών κρυστάλλων.

- Δεν πρέπει να πιέσετε την οθόνη υγρών κρυστάλλων ούτε να τη σπρώξετε με αιχμηρό αντικείμενο. Αν πιέσετε δυνατά την οθόνη υγρών κρυστάλλων, θα προκληθεί ανομοιομορφία στην εικόνα που παρουσιάζεται στην οθόνη με αποτέλεσμα τη δυσλειτουργία της.

Μην εγκαταστήσετε το προϊόν σε σημείο όπου θα είναι απευθείας εκτεθειμένο στο φως του ήλιου.

- Αν η μονάδα είναι εκτεθειμένη στο φως του ήλιου, ακόμη και σε εσωτερικούς χώρους, η άνοδος της θερμοκρασίας της οθόνης υγρών κρυστάλλων μπορεί να προκαλέσει δυσλειτουργία.

Στην περίπτωση αποθήκευσης, αποθηκεύστε τη μονάδα σε στεγνό χώρο.

Απαιτούμενος ελεύθερος χώρος για εξαερισμό

- Η λειτουργία της συγκεκριμένης μονάδας είναι εγγυημένη σε θερμοκρασία περιβάλλοντος έως και 40 °C (104 °F). Κατά την εγκατάσταση της μονάδας σε θήκη ή πλαίσιο, διασφαλίστε τον επαρκή εξαερισμό της με ανεμιστήρα ψύξης ή οπή εξαερισμού έτσι ώστε η θερμοκρασία του περιβάλλοντος (στο εσωτερικό της θήκης ή του πλαισίου) καθώς και η θερμοκρασία της μπροστινής επιφάνειας της οθόνης υγρών κρυστάλλων να μπορούν να διατηρούνται στους 40 °C (104 °F) το ανώτερο.

Πληροφορίες για τις βίδες που θα χρειαστείτε κατά τη χρήση βάσης επιτοίχιας στήριξης η οποία συμμορφώνεται προς τα πρότυπα VESA

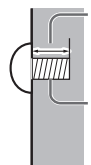

Βάθος οπής βίδας

Βίδα για τη στερέωση πάνω στη βάση επιτοίχιας στήριξης (δεν παρέχεται με την οθόνη)

- Βεβαιωθείτε ότι έχουν σφικτεί καλά όλες οι βίδες.

(Προβολή από τα πλάγια)

Ίντσες μοντέλου	Βήμα βίδας για εγκατάσταση	Βάθος οπής βίδας	Βίδα (ποσότητα)
86	600 mm × 400 mm	20 mm	M8 (4)
75	600 mm × 400 mm	20 mm	M8 (4)
65	400 mm × 400 mm	20 mm	M8 (4)
55	400 mm × 400 mm	18 mm	M6 (4)
50	400 mm × 400 mm	20 mm	M6 (4)
43	200 mm × 200 mm	16 mm	M6 (4)

Σημείωση για τη σύνδεση

Διαδικασία αφαίρεσης και τοποθέτησης του καλωδίου τροφοδοσίας και των καλωδίων σύνδεσης

- Κατά την εγκατάσταση της μονάδας στον τοίχο, αν είναι δύσκολη η διαδικασία αφαίρεσης και τοποθέτησης του καλωδίου τροφοδοσίας και των καλωδίων σύνδεσης, πραγματοποιήστε τις συνδέσεις πριν την εγκατάσταση. Προσέξτε να μην μπλεχτούν τα καλώδια. Αφού ολοκληρώσετε την εγκατάσταση, συνδέστε το φις του καλωδίου τροφοδοσίας στην πρίζα.

Κατά τη χρήση

Ενδέχεται να παρατηρηθεί διατήρηση της εικόνας στην οθόνη.

- Αν κάποια ακίνητη εικόνα προβληθεί για παρατεταμένο χρονικό διάστημα, ενδέχεται να παραμείνει στην οθόνη. Ωστόσο, θα εξαφανιστεί όταν προβληθεί για λίγο κάποια γενική κινούμενη εικόνα.

Όταν φοριούνται γυαλιά ηλίου πλόωσης, τότε η οθόνη παρουσιάζει μπορεί να είναι άορατη.

- Αυτό το φαινόμενο προκύπτει λόγω των χαρακτηριστικών παραμόρφωσης της οθόνης υγρών κρυστάλλων. Δεν πρόκειται για δυσλειτουργία.

Οι κόκκινες, μπλε ή πράσινες κουκκίδες πάνω στην οθόνη είναι ένα φαινόμενο ειδικά για μια οθόνη υγρών κρυστάλλων. Δεν πρόκειται για δυσλειτουργία.

- Αν και η οθόνη υγρών κρυστάλλων είναι κατασκευασμένη με τεχνολογία υψηλής ακρίβειας, ενδέχεται να εμφανιστούν πάνω στην οθόνη κουκκίδες που ανάβουν πάντα ή κουκκίδες που δεν ανάβουν. Δεν πρόκειται για δυσλειτουργία.

Ίντσες μοντέλου	Αναλογία παράλειψης κουκκίδων*
86	0,00009% ή λιγότερο
75	0,00007% ή λιγότερο
65	0,00005% ή λιγότερο
55	0,00005% ή λιγότερο
50	0,00005% ή λιγότερο
43	0,00005% ή λιγότερο

*: Υπολογίζεται σε μονάδες υπό-πίξελ σύμφωνα με το πρότυπο ISO9241-307.

Ανάλογα με τις συνθήκες θερμοκρασίας ή υγρασίας ενδέχεται να παρατηρηθεί ανομοιομορφία στη φωτεινότητα. Δεν πρόκειται για δυσλειτουργία.

- Η ανομοιομορφία αυτή θα εξαφανιστεί όταν θα υπάρξει συνεχής παροχή ρεύματος. Αν δεν λυθεί το πρόβλημα, συμβουλευτείτε τον διανομέα.

Αν δεν πρόκειται να χρησιμοποιήσετε την οθόνη για μεγάλο χρονικό διάστημα, αποσυνδέστε το φως από την επιτοίχια πρίζα.

- Κατά την αποθήκευση του προϊόντος για μεγάλα χρονικά διαστήματα χωρίς τροφοδοσία ρεύματος, μην το αποθηκεύετε σε τοποθεσία που εκτίθεται στο άμεσο ηλιακό φως.

Εάν διακοπεί ή σταματήσει η τροφοδοσία στιγμιαία, ή εάν η τάση τροφοδοσίας μειωθεί στιγμιαία, η οθόνη ενδέχεται να μην λειτουργεί κανονικά.

- Στην περίπτωση αυτή απενεργοποιήστε την οθόνη και τις συνδεδεμένες συσκευές και ύστερα ενεργοποιήστε τις ξανά.

Ενδέχεται να προκύψει θόρυβος στην εικόνα αν συνδέσετε/αποσυνδέσετε τα καλώδια που συνδέονται στους ακροδέκτες εισόδου που δεν χρησιμοποιείτε ή αν ενεργοποιήσετε/απενεργοποιήσετε τον εξοπλισμό βίντεο, ωστόσο το πρόβλημα αυτό δεν αποτελεί ένδειξη δυσλειτουργίας.

Σημειώσεις για τη χρήση Ενσύρματου LAN

Προτού χρησιμοποιήσετε την οθόνη σε χώρο όπου δημιουργείται συχνά στατικός ηλεκτρισμός, φροντίστε να πάρετε επαρκή μέτρα για την αντιμετώπιση του προβλήματος.

- Όταν η οθόνη χρησιμοποιείται σε σημείο όπου δημιουργείται συχνά στατικός ηλεκτρισμός, π.χ. επάνω σε χαλί, αποσυνδέονται συχνότερα οι επικοινωνίες μέσω του ενσύρματου LAN. Στην περίπτωση αυτή με ένα αντιστατικό χαλάκι απομονώστε την πηγή του στατικού ηλεκτρισμού και του θορύβου που ενδέχεται να προξενεί τα προβλήματα και επανασυνδέστε την επικοινωνία μέσω του ενσύρματου LAN.
- Σε ορισμένες σπάνιες περιπτώσεις η σύνδεση του LAN απενεργοποιείται λόγω στατικού ηλεκτρισμού ή θορύβου. Στην περίπτωση αυτή απενεργοποιήστε την οθόνη και τις συνδεδεμένες συσκευές και ύστερα ενεργοποιήστε τις ξανά.

Η οθόνη ενδέχεται να μη λειτουργεί όπως πρέπει λόγω ισχυρών ραδιοκυμάτων από τον σταθμό εκπομπής ή το ραδιόφωνο.

- Αν υπάρχει εγκατάσταση ή εξοπλισμός που παράγει ισχυρά ραδιοκύματα κοντά στο σημείο εγκατάστασης της οθόνης, φροντίστε να της αλλάξετε θέση απομακρύνοντάς την αρκετά από την πηγή των ραδιοκυμάτων. Ή τυλίξτε το καλώδιο LAN που είναι συνδεδεμένο στον ακροδέκτη LAN χρησιμοποιώντας ένα μεταλλικό φύλλο ή έναν μεταλλικό σωλήνα με γείωση και στα δύο άκρα.

Παράκληση σε σχέση με την ασφάλεια

Κατά τη χρήση της συγκεκριμένης μονάδας πρέπει να παίρνετε μέτρα ασφαλείας για την αντιμετώπιση των παρακάτω περιστατικών.

- Διαρροή προσωπικών πληροφοριών μέσω της μονάδας
- Μη εξουσιοδοτημένη χρήση της μονάδας από κακόβουλους τρίτους
- Παρεμβολή ή διακοπή της λειτουργίας της μονάδας από κακόβουλους τρίτους

Πάρτε επαρκή μέτρα ασφαλείας.

- Καθορίστε κωδικό πρόσβασης για τον έλεγχο του LAN και περιορίστε τον χρήστη που διεξάγει τον έλεγχο.
- Επιλέξτε κωδικό πρόσβασης που θα είναι όσον το δυνατόν δυσκολότερο να τον μαντέψει κάποιος.
- Κατά διαστήματα πρέπει να αλλάζετε τον ατομικό σας κωδικό πρόσβασης.
- Η Panasonic Projector & Display Corporation ή οι θυγατρικές της εταιρείες ποτέ δεν θα σας ζητήσουν απευθείας τον κωδικό πρόσβασης σας. Μην αποκαλύψετε τον ατομικό μας κωδικό πρόσβασης σε περίπτωση που σας τον ζητήσουν.
- Το δίκτυο σύνδεσης πρέπει να διαθέτει τείχος προστασίας κλπ.
- Κατά την απόρριψη του προϊόντος προετοιμάστε τα δεδομένα πριν την καθαυτό απόρριψη.

Καθαρισμός και συντήρηση

Πρώτα, αφαιρέστε το φιλτράκι από την πρίζα.

Σκουπίστε την επιφάνεια της οθόνης υγρών κρυστάλλων ή το κέλυφος χρησιμοποιώντας ένα μαλακό πανί για την αφαίρεση της βρωμιάς.

- Για να αφαιρέσετε επιμονή βρωμιά ή δακτυλικά αποτυπώματα στην επιφάνεια της οθόνης υγρών κρυστάλλων, βρέξτε ένα πανί με αραιωμένο ουδέτερο απορρυπαντικό (1 μέρος απορρυπαντικού σε 100 μέρη νερού), στύψτε το ύφασμα καλά και, στη συνέχεια, σκουπίστε τη βρωμιά. Τέλος, σκουπίστε όλη την υγρασία με ένα στεγνό πανί.
- Αν πέσουν σταγονίδια νερού μέσα στη μονάδα, ενδέχεται να παρουσιαστούν προβλήματα κατά τη λειτουργία της.

Σημείωση

- Η επιφάνεια της οθόνης υγρών κρυστάλλων έχει υποβληθεί σε ειδική επεξεργασία. Μην χρησιμοποιείτε σκληρό ύφασμα ή τρίβετε την επιφάνεια πολύ δυνατά, αλλιώς μπορούν να προκληθούν γρατσουνιές στην επιφάνεια.

Χρήση πανιού με χημικές ουσίες

- Δεν πρέπει να χρησιμοποιήσετε πανί με χημικές ουσίες για την επιφάνεια της οθόνης υγρών κρυστάλλων.
- Ακολουθήστε τις οδηγίες για το πανί με τις χημικές ουσίες αν θέλετε να το χρησιμοποιήσετε για το κέλυφος.

Αποφύγετε επαφή με πτητικές ουσίες, π.χ. εντομοαπωθητικά σπρέι, διαλύτες και αραιωτικά υγρά.

- Αυτό μπορεί να προκαλέσει ζημιά στο κέλυφος ή να προσεγγίσει ξεφλούδισμα του χρώματος. Επιπλέον, μην το αφήνετε να έρθει σε επαφή με ουσίες από πλαστικό ή PVC για μεγάλο χρονικό διάστημα.

Αφαιρέστε σκόνη και βρωμιά από τις οπές εξαερισμού.

- Η σκόνη ενδέχεται να προσκολληθεί στην περιοχή των οπών εξαερισμού ανάλογα με το περιβάλλον χρήσης. Ως αποτέλεσμα, αν επιδεινωθεί η εσωτερική ψύξη της συγκεκριμένης μονάδας ή η κυκλοφορία της θερμότητας εξάτμισης, ενδέχεται να οδηγήσει σε μείωση της φωτεινότητας ή σε δυσλειτουργία. Καθαρίστε και αφαιρέστε τη σκόνη από τις οπές εξαερισμού.
- Η ποσότητα της σκόνης και της βρωμιάς που προσκολλάται εξαρτάται από την τοποθεσία εγκατάστασης και τον χρόνο χρήσης.

Απόρριψη

Όποτε θελήσετε να προχωρήσετε στην απόρριψη του προϊόντος, αποταθείτε στις τοπικές σας αρχές ή στον αντιπρόσωπό μας στην περιοχή σας για να μάθετε τις σωστές μεθόδους απόρριψης.

Μην αποσυναρμολογείτε το προϊόν πριν την απόρριψη.

Παρελκόμενα

Προμήθεια παρελκόμενων

Ελέγξτε αν έχετε τα παρελκόμενα και τα είδη που βλέπετε στις εικόνες.

Καλώδιο τροφοδοσίας

TH-86EQ3W

(περίπου 2 m)

- 1JP155AF1U

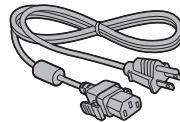

- 2JP155AF1W

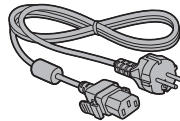

- 3JP155AF1W

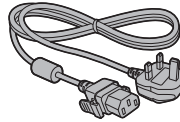

TH-75EQ3W, TH-65EQ3W, TH-55EQ3W,
TH-50EQ3W, TH-43EQ3W

(περίπου 2 m)

- 1JP143CQ2U

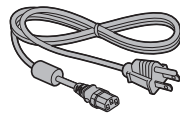

- 2JP143EQ2W

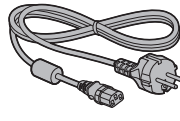

- 3JP143EQ2W

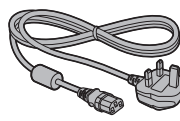

Πομπός τηλεχειρισμού × 1

- DPVF2599ZC/X1



Μπαταρίες για τον πομπό τηλεχειρισμού × 2

(τύπου AAA/R03/LR03)



Σφιγκτήρας (μεγάλος) × 2

- DPVF1654ZA

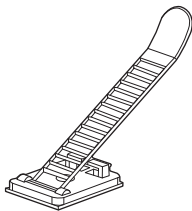

Μπαταρίες τηλεχειριστηρίου

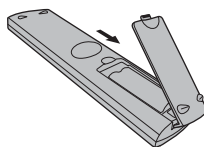

Ανοίξτε το κάλυμμα των μπαταριών.

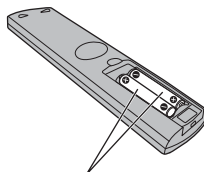

Τοποθετήστε τις μπαταρίες και κλείστε το κάλυμμά τους.
(Αρχίστε την τοποθέτησή τους από την πλευρά ⊖.)

τύπου AAA/R03/LR03

Προσοχή

- Φροντίστε να φυλάσσετε τα μικρά εξαρτήματα με τον ενδεδειγμένο τρόπο και σε σημεία όπου δεν μπορούν να βρουν τα μικρά παιδιά.
- Οι κωδικοί των παρελκόμενων ενδέχεται να αλλάξουν ανά πάσα στιγμή χωρίς σχετική ειδοποίηση. (Ο πραγματικός κωδικός κάθε εξαρτήματος ενδέχεται να διαφέρει από τον προαναφερόμενο.)
- Αν τυχόν χάσετε κάποιο από τα παρελκόμενα, παρακαλώ αγοράστε τα από τον αντιπρόσωπο στην περιοχή σας. (Τα είδη διατίθενται από το τμήμα εξυπηρέτησης πελατών)
- Αφού αφαιρέσετε τα υλικά συσκευασίας, προχωρήστε στην απόρριψή τους με τον ενδεδειγμένο τρόπο.

Σημείωση

- Αν δεν εγκαταστήσετε σωστά τις μπαταρίες, υπάρχει κίνδυνος διαρροής των υγρών τους και διάβρωσης οπότε θα πάθει ζημιά το τηλεχειριστήριο.
- Η απόρριψη των μπαταριών πρέπει να γίνεται με τρόπο φιλικό προς το περιβάλλον.

Πάρτε τις προφυλάξεις που ακολουθούν.

1. Πρέπει να αντικαθιστάτε πάντα και τις δύο μπαταρίες.
2. Δεν πρέπει να χρησιμοποιείτε μια παλιά και μια καινούρια μπαταρία ταυτόχρονα.
3. Δεν πρέπει να χρησιμοποιείτε μπαταρίες διαφορετικού τύπου ταυτόχρονα (π.χ. μπαταρία διοξειδίου του μαγγανίου μαζί με αλκαλική μπαταρία κλπ).
4. Μην επιχειρήσετε να φορτίσετε, να αποσυναρμολογήσετε ή να ρίξετε στη φωτιά χρησιμοποιημένες μπαταρίες.
5. Δεν πρέπει να ρίξετε τις μπαταρίες στη φωτιά ούτε να τις αποσυνθέσετε.

Επιπλέον, δεν πρέπει να αφήνετε τις μπαταρίες εκτεθειμένες σε πηγές υπερβολικής θερμότητας, π.χ. στο φως του ήλιου, στη φωτιά ή σε άλλη παρόμοια πηγή.

Προφυλάξεις κατά τη μετακίνηση

(Μοντέλο 86 ιντσών) (Μοντέλο 75 ιντσών)

(Μοντέλο 65 ιντσών)

Η Οθόνη διαθέτει λαβές μεταφοράς. Χρησιμοποιήστε τις κατά τη μετακίνησή της.

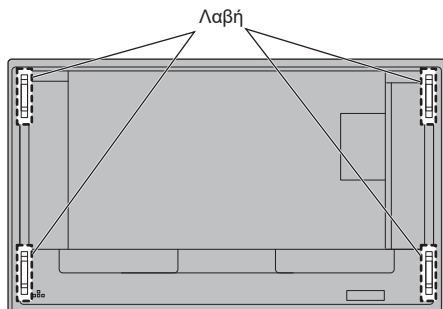

Σημείωση

- Κρατήστε την οθόνη μόνο από τις λαβές και όχι από άλλα εξαρτήματά της.
- Για τη μεταφορά της μονάδας απαιτείται ο παρακάτω αριθμός ατόμων.

(Μοντέλο 86 ιντσών) (Μοντέλο 75 ιντσών): 4 ή περισσότερα

(Μοντέλο 65 ιντσών) (Μοντέλο 55 ιντσών) (Μοντέλο 50 ιντσών)

(Μοντέλο 43 ιντσών): 2 ή περισσότερα

Αν δεν τηρηθεί πιστά η οδηγία αυτή, υπάρχει κίνδυνος πτώσης της μονάδας και πρόκλησης τραυματισμού.

- Κατά τη μετακίνηση της μονάδας, κρατήστε την οθόνη υγρών κρυστάλλων όρθια.

Αν μετακινήσετε τη μονάδα με την επιφάνεια της οθόνης υγρών κρυστάλλων στραμμένη προς τα επάνω ή προς τα κάτω, υπάρχει κίνδυνος να παραμορφωθεί η οθόνη ή να πάθει εσωτερική ζημιά.

- Μην πιάσετε τη μονάδα από τα πλαίσια ή τις γωνίες της στην επάνω, στην κάτω, στη δεξιά και στην αριστερή πλευρά της. Μην πιάσετε την οθόνη υγρών κρυστάλλων από την μπροστινή της επιφάνεια. Επίσης, προσέξτε να μη χτυπήσετε τα εξαρτήματα αυτά.

Υπάρχει κίνδυνος να προκληθεί ζημιά στην οθόνη υγρών κρυστάλλων.

Συν τοις άλλοις, η οθόνη υπάρχει κίνδυνος να ραγίσει οπότε θα προκληθεί τραυματισμός.

Ασφάλεια Kensington

Η υποδοχή ασφαλείας της συγκεκριμένης μονάδας είναι συμβατή με την υποδοχή ασφαλείας Kensington.

(Μοντέλο 86 ιντσών) (Μοντέλο 75 ιντσών) (Μοντέλο 65 ιντσών)

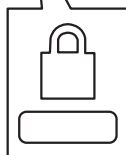
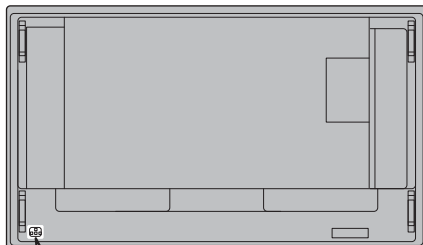

(Μοντέλο 55 ιντσών) (Μοντέλο 50 ιντσών) (Μοντέλο 43 ιντσών)

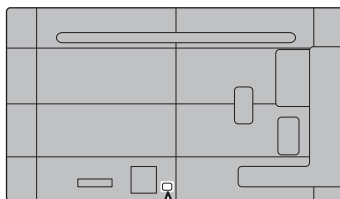

Κοχλίας ανάρτησης

Μοντέλο 86 ιντσών | Μοντέλο 75 ιντσών

Η Οθόνη διαθέτει οπές για την προσάρτηση κοχλίων ανάρτησης (M10). Χρησιμοποιήστε τους για να κρεμάσετε την Οθόνη κατά την εγκατάσταση. Χρησιμοποιήστε τον κοχλία ανάρτησης μόνο για προσωρινή ανάρτηση ή μετακίνηση για εγκατάσταση. Δεν μπορεί να χρησιμοποιηθεί για μόνιμη εγκατάσταση ανάρτησης.

Θέσεις στερέωσης κοχλίων ανάρτησης
(που διατίθενται στο εμπόριο)

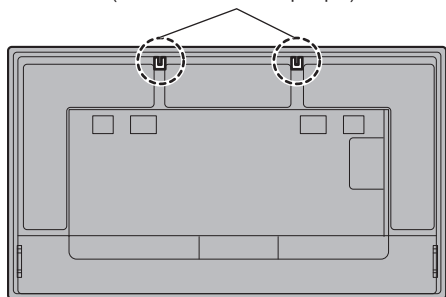

Συνδέστε τον κοχλία με κρίκο πάνω στην τοποθεσία στερέωσης του κοχλία με κρίκο (δύο τοποθεσίες).

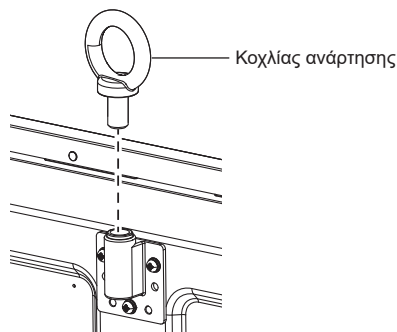

Σημείωση

- Οι εργασίες εγκατάστασης πρέπει να εκτελούνται μόνο από επαγγελματία εγκαταστάτη.
- Μην πραγματοποιείτε ανάρτηση χρησιμοποιώντας μόνο 1 κοχλία ανάρτησης.
- Χρησιμοποιήστε κοχλίες ανάρτησης M10 που διατίθενται στο εμπόριο και έχουν στέλεχος μήκους 12 mm έως 40 mm το οποίο καλύπτει τις απαιτήσεις του φορτίου ώστε να διασφαλίζεται η ποιότητα του προϊόντος.
- Χρησιμοποιήστε κοχλίες ανάρτησης κατά το πρότυπο ISO 3266. Χρησιμοποιήστε, επίσης, μέλη (σύρμα, κ.λπ.) κατά το πρότυπο ISO για να πραγματοποιήσετε ανάρτηση.
- Η γωνία ανάρτησης πρέπει να είναι 60° ή μεγαλύτερη.

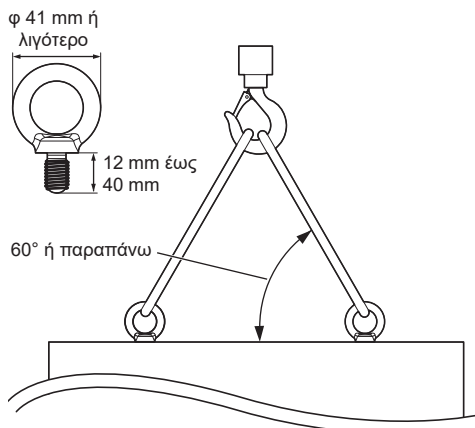

Συνδέσεις

Σύνδεση και στερέωση καλωδίου AC / Στερέωση καλωδίου

Μοντέλο 86 ιντσών

Πίσω πλευρά της μονάδας

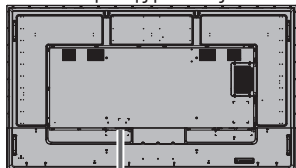

Στερέωση καλωδίου AC

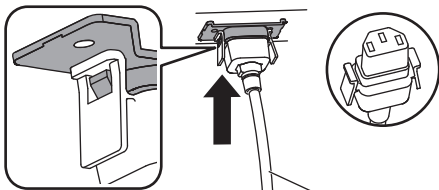

Καλώδιο AC (παρεχόμενο)

Συνδέστε το βύσμα του συνδέσμου στη μονάδα της οθόνης.

Περάστε στη θέση του το βύσμα του συνδέσμου τόσο ώστε να κουμπώσει και να ακουστεί το χαρακτηριστικό κλικ.

Σημείωση

- Βεβαιωθείτε ότι ο σύνδεσμος έχει ασφαλίσει τόσο στην αριστερή όσο και στη δεξιά πλευρά.

Αποσύνδεση του βύσματος του καλωδίου AC

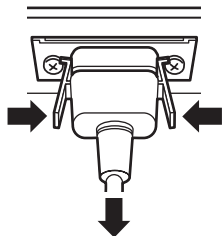

Αποσυνδέστε το βύσμα του συνδέσμου πιέζοντας τις δύο ασφάλειες.

Σημείωση

- Μην χρησιμοποιείτε καλώδιο AC, του οποίου οι ασφάλειες είναι κατεστραμμένες. Εάν χρησιμοποιείται με ασφάλειες που έχουν υποστεί ζημιά, μπορεί να προκύψει κακή σύνδεση μεταξύ του συνδέσμου του καλωδίου AC και του ακροδέκτη AC IN. Για την επισκευή του καλωδίου AC, συμβουλευτείτε τον αντιπρόσωπο από τον οποίο αγοράσατε το προϊόν.
- Όταν αποσυνδέετε το καλώδιο AC, πρέπει οπωσδήποτε να αποσυνδέετε το φως του από την ηλεκτρική πρίζα.
- Το παρεχόμενο σετ καλωδίου AC προορίζεται για χρήση αποκλειστικά με τη συγκεκριμένη μονάδα. Μην το χρησιμοποιήσετε για άλλους σκοπούς.

Μοντέλο 75 ιντσών

Μοντέλο 65 ιντσών

Μοντέλο 55 ιντσών

Μοντέλο 50 ιντσών

Μοντέλο 43 ιντσών

Πίσω πλευρά της μονάδας

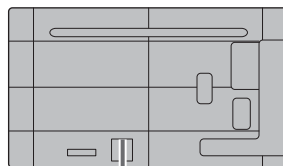

Συνδέστε το καλώδιο AC ασφαλώς στο πίσω μέρος της μονάδας.

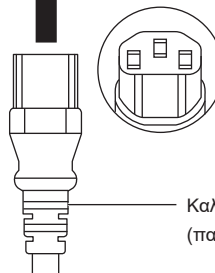
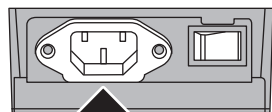

Καλώδιο AC
(παρεχόμενο)

Σημείωση

- Όταν αποσυνδέετε το καλώδιο AC, πρέπει οπωσδήποτε να αποσυνδέετε το φως του από την ηλεκτρική πρίζα.
- Το παρεχόμενο σετ καλωδίου AC προορίζεται για χρήση αποκλειστικά με τη συγκεκριμένη μονάδα. Μην το χρησιμοποιήσετε για άλλους σκοπούς.

Στερέωση καλωδίων

Σημείωση

- Μαζί με τη συγκεκριμένη μονάδα παρέχονται 2 σφιγκτήρες. Στερεώστε τα καλώδια στη θέση του όπως φαίνεται παρακάτω.

Αν χρειαστείτε περισσότερους σφιγκτήρες, αγοράστε τους από τον αντιπρόσωπο της εταιρείας στην περιοχή σας. (Τα είδη διατίθενται από το τμήμα εξυπηρέτησης πελατών)

(Μοντέλο 86 ιντσών) (Μοντέλο 75 ιντσών) (Μοντέλο 65 ιντσών)



1

(Μοντέλο 55 ιντσών) (Μοντέλο 50 ιντσών) (Μοντέλο 43 ιντσών)

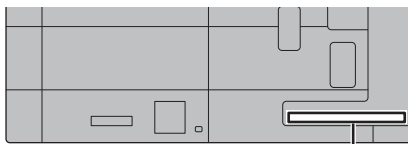

1

1 Για καλώδιο σήματος: σφιγκτήρας

1. Προσάρτηση του σφιγκτήρα

Σημείωση

- Σκουπίστε τη βρωμιά, όπως σκόνη, νερό και λαδιές στην επιφάνεια προσάρτησης και τοποθετήστε το σφιγκτήρα πάνω στην επιφάνεια προσάρτησης πιέζοντάς τον σταθερά.
- Από τη στιγμή που θα τοποθετηθεί ο σφιγκτήρας, δεν μπορεί να επαναχρησιμοποιηθεί. Βεβαιωθείτε ότι έχει επιβεβαιώσει τη θέση προσάρτησης πριν από την τοποθέτησή του.

Αφαιρέστε την ταινία στο πίσω μέρος και τοποθετήστε το σφιγκτήρα επάνω στην επίπεδη επιφάνεια.

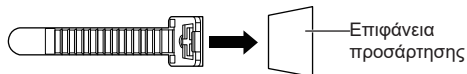

2. Δεσμοποίηση των καλωδίων

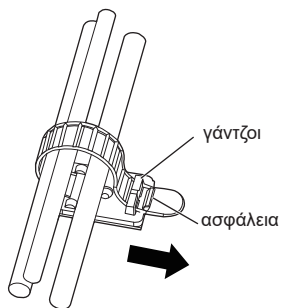

Για να το χαλαρώσετε:

Αφαιρέστε τη ζώνη από την ασφάλεια και τραβήξτε προς τα έξω την άκρη της μπάντας.

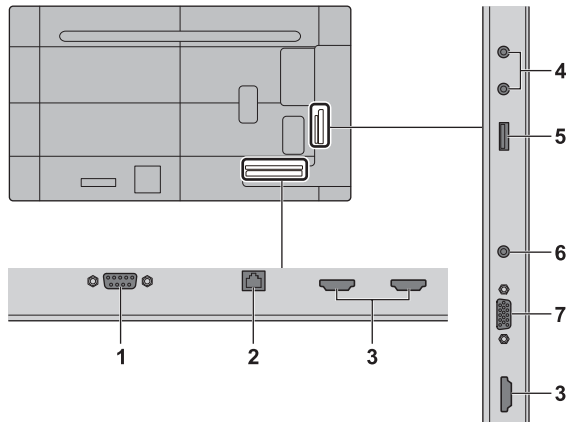

1 SERIAL IN: **Ακροδέκτης εισόδου SERIAL**
Ελέγξτε την οθόνη συνδέοντάς την με υπολογιστή.

2 LAN: **Ακροδέκτης LAN**
Ελέγξτε την οθόνη συνδέοντάς την σε δίκτυο.

3 HDMI IN 1, HDMI IN 2, HDMI IN 3: **Ακροδέκτης εισόδου HDMI**
Συνδέστε την οθόνη με εξοπλισμό βίντεο όπως συσκευή αναπαραγωγής VCR ή DVD κλπ.

- Χρησιμοποιήστε ένα εμπορικά διαθέσιμο καλώδιο HDMI (σε συμφωνία με το πρότυπο HDMI) που υποστηρίζει 4K.

4 AUDIO OUT: **Ακροδέκτης εξόδου αναλογικού ήχου**
Συνδέστε την οθόνη με εξοπλισμό ήχου που διαθέτει ακροδέκτη εξόδου αναλογικού ήχου.

5 USB: **Ακροδέκτης USB**
Συνδέστε τη μνήμη USB για να χρησιμοποιήσετε τις δυνατότητες αναπαραγωγής αρχείων μέσω USB, κλωνοποίησης δεδομένων μονάδων USB κλπ. Επίσης, το παρόν μπορεί να χρησιμοποιηθεί για την παροχή ισχύος έως και 5 V / 2 A σε εξωτερική συσκευή κατά την εμφάνιση της εικόνας.

6 AUDIO IN: **Ακροδέκτης εισόδου ήχου**

7 PC IN: **Ακροδέκτης εισόδου PC**
Συνδέστε τον ακροδέκτη βίντεο του υπολογιστή.

Προτού κάνετε συνδέσεις

- Προτού συνδέσετε καλώδια, διαβάστε προσεκτικά τις οδηγίες λειτουργίας για την εξωτερική οθόνη που πρόκειται να συνδέσετε.
- Προτού συνδέσετε καλώδια, απενεργοποιήστε όλες τις συσκευές.
- Προτού συνδέσετε τα καλώδια, λάβετε υπόψη τα σημεία που ακολουθούν. Αν δεν τηρήσετε πιστά την οδηγία αυτή, ενδέχεται να παρατηρηθούν δυσλειτουργίες.
 - Όταν συνδέετε κάποιο καλώδιο στη μονάδα ή σε κάποια συσκευή που είναι συνδεδεμένη στη μονάδα, αγγίξτε κάποιο κοντινό μεταλλικό αντικείμενο για να αποβληθεί ο στατικός ηλεκτρισμός από το σώμα σας προτού εκτελέσετε την εργασία.
 - Μη χρησιμοποιήσετε καλώδια με μήκος μεγαλύτερο από το απαιτούμενο για να συνδέσετε κάποια συσκευή στη μονάδα ή στο σώμα της μονάδας. Όσο μεγαλύτερο μήκος έχει το καλώδιο τόσο πιο επιδεκτικό γίνεται στον θόρυβο. Επειδή κάθε περιελιγμένο καλώδιο λειτουργεί σαν κεραία, είναι πιο επιδεκτικό στον θόρυβο.
 - Κατά τη σύνδεση καλωδίων, εισάγετέ τα κατευθείαν μέσα στον ακροδέκτη σύνδεσης της συσκευής σύνδεσης έτσι ώστε να συνδέεται πρώτο το έδαφος.
- Αγοράστε κάθε καλώδιο που είναι απαραίτητο για τη σύνδεση της εξωτερικής συσκευής στο σύστημα και δεν παρέχεται μαζί με τη συσκευή ούτε είναι διαθέσιμο ως προαιρετικό εξάρτημα.
- Αν είναι μεγάλο το εξωτερικό μέγεθος του βύσματος ενός καλωδίου σύνδεσης, υπάρχει κίνδυνος να έρθει σε επαφή με το περιφερειακό, π.χ. κάποιο πίσω κάλυμμα, ή με το βύσμα κάποιου γειτονικού καλωδίου σύνδεσης. Χρησιμοποιήστε καλώδιο σύνδεσης με βύσμα στο μέγεθος που ενδείκνυται για την ευθυγράμμιση των ακροδεκτών.
- Κατά τη σύνδεση του καλωδίου LAN με κάλυμμα βύσματος, πρέπει να γνωρίζετε ότι το κάλυμμα μπορεί να έρθει σε επαφή με το πίσω κάλυμμα και μπορεί να είναι δύσκολη η αποσύνδεση.
- Ορισμένα μοντέλα υπολογιστών δεν είναι συμβατά με τη μονάδα.
- Όταν συνδέετε στη μονάδα συσκευές μέσω καλωδίων μεγάλου μήκους, χρησιμοποιήστε αντισταθμιστή καλωδίων. Αλλιώς, ενδέχεται να μην παρουσιάζεται σωστά η εικόνα.

Αναγνώριση εργαλείων ελέγχου

Οθόνη

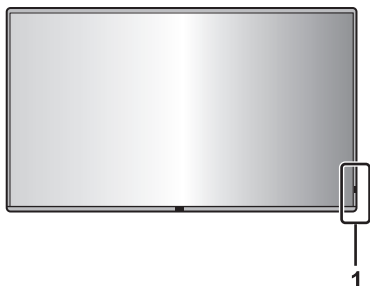

1 Ενδεικτική λυχνία για την τροφοδοσία / Αισθητήρας τηλεχειρισμού

Η ενδεικτική λυχνία για την τροφοδοσία θα ανάψει.

Όταν είναι **ΕΝΕΡΓΟΠΟΙΗΜΕΝΗ** η παροχή τροφοδοσίας

(Κουμπί ενεργοποίησης (ϕ/|) (Μονάδα): θέση ON)

- Παρουσιάζεται εικόνα: Μπλε
- Όταν η μονάδα εισέρχεται σε κατάσταση αναμονής: Πορτοκαλί ή μοβ

Όταν η μονάδα μπει στην κατάσταση αναμονής με τις ακόλουθες λειτουργίες: Μοβ

- Κατάσταση αναμονής όταν το [Power save mode] έχει οριστεί σε [Disable]
- Κατάσταση αναμονής όταν η λειτουργία [Power Management] έχει ενεργοποιηθεί
- Κατάσταση αναμονής όταν η λειτουργία [Setup Timer] χρησιμοποιείται
- Κατάσταση αναμονής όταν το [Quick start] έχει οριστεί σε [On]

Καταστάσεις αναμονής σε συνθήκες διαφορετικές από τις παραπάνω:
Πορτοκαλί χρώμα



1 Ακροδέκτης εισόδου / εξόδου εξωτερικής συσκευής

Συνδέστε την οθόνη με εξοπλισμό βίντεο, υπολογιστή κλπ. (ανατρέξτε στη σελίδα 15)

2 Κεντρικός διακόπτης τροφοδοσίας (ϕ/|) (Μονάδα)

Απενεργοποιεί (θέση OFF) (ϕ) ή ενεργοποιεί (θέση ON) (|) την κεντρική παροχή ρεύματος.

Όταν για την ενεργοποίηση (θέση ON) και απενεργοποίηση (θέση OFF) χρησιμοποιείται <Κεντρικός διακόπτης τροφοδοσίας> η διαδικασία είναι ίδια όπως όταν συνδέετε και αποσυνδέετε αποσύνδεση το φως.

Ενεργοποιήστε (θέση ON) πρώτα (|) την κεντρική παροχή ρεύματος και στη συνέχεια απενεργοποιήστε ή ενεργοποιήστε την ισχύ χρησιμοποιώντας το κουμπί Ισχύος του τηλεχειρισμού ή της μονάδας.

3 Κουμπί ενεργοποίησης (ϕ/|) (Μονάδα)

Όταν το <Κεντρικός διακόπτης τροφοδοσίας> της Οθόνης είναι στη θέση Ενεργοποίηση (|), χρησιμοποιήστε αυτό το κουμπί για να ενεργοποιήσετε ή να αφήσετε τη μονάδα να μπει στην κατάσταση αναμονής.

4 INPUT (Μονάδα)

Επιλέγει τη συνδεδεμένη συσκευή.

5 MENU (Μονάδα)

Εμφανίζει την απεικόνιση μενού.

6 + (Μονάδα) / - (Μονάδα)

Ρυθμίζει την ένταση του ήχου.

Στην κύρια οθόνη εναλλάσσει τις ρυθμίσεις ή προσαρμόζει το επίπεδο των ρυθμίσεων.

7 ▲ (Μονάδα) / ▼ (Μονάδα)

Επιλέγει το στοιχείο ρύθμισης στην οθόνη του μενού.

8 ENTER (Μονάδα)

Διαμορφώνει τις ρυθμίσεις για το στοιχείο στην οθόνη του μενού.

Σημείωση

- Για να λαμβάνετε σήμα ήχου από τα ενσωματωμένα ηχεία της μονάδας, βεβαιωθείτε ότι ρυθμίσατε [Speaker] στο [Sound] μενού.

Πομπός τηλεχειρισμού

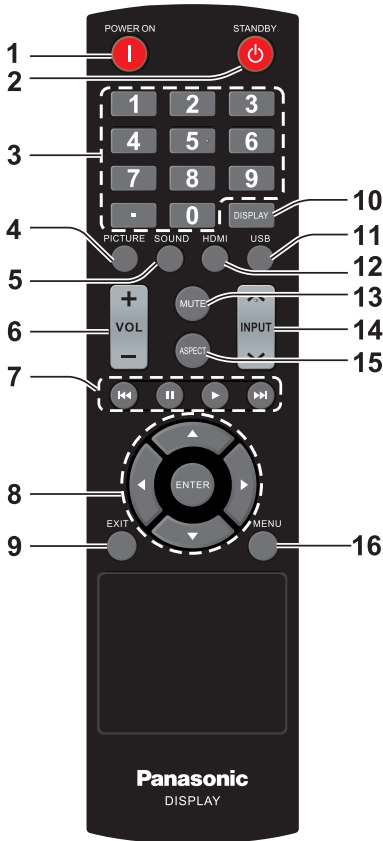

1 POWER ON κουμπι (I)

- Ενεργοποιεί την παροχή τροφοδοσίας (παρουσιάζεται Εικόνα) όταν απενεργοποιηθεί η Οθόνη (Κατάσταση αναμονής).

2 STANDBY κουμπι (⏻)

- Απενεργοποιεί την παροχή τροφοδοσίας (Κατάσταση αναμονής) όταν ενεργοποιηθεί η Οθόνη.

3 Αριθμητικά πλήκτρα (0 - 9) / ·

- Καταχώρηση αριθμών στις ρυθμίσεις LAN και στην κλωνοποίηση δεδομένων USB.

4 PICTURE

- Λειτουργία Προσαρμογή εικόνας.

5 SOUND

- Εμφανίζει μια οθόνη για αλλαγή της ποιότητας ήχου της Οθόνης. Κάθε φορά που πατιέται το <SOUND>, η ρύθμιση αλλάζει ως εξής.
Πρίμα → Μπάσο

6 VOL + / VOL -

- Ρυθμίζει τη στάθμη της ακουστικής έντασης.

7 Πλήκτρα πλοήγησης (⏪, II, ▶, ⏩)

- Χρησιμοποιούνται στο μενού USB και στη λειτουργία HDMI CEC.

8 ENTER / Κουμπιά δρομέα (▲ ▼ ◀ ▶)

- Χρησιμοποιούνται στη λειτουργία των οθονών του μενού.

9 EXIT

- Απενεργοποιεί τις οθόνες μενού.

10 DISPLAY

- Εμφανίζει πληροφορίες σχετικά με την Οθόνη.

11 USB

- Κάνει εναλλαγή στην είσοδο USB.

12 HDMI

- Κάνει εναλλαγή στην είσοδο HDMI.

13 MUTE

- Ενεργοποιεί / Απενεργοποιεί τη σίγαση του ήχου.

14 INPUT ▲ / ▼

- Εναλλάσσει την είσοδο που παρουσιάζεται στην οθόνη.

15 ASPECT

- Αλλάζει την αναλογία απεικόνισης.

16 MENU

- Πίστετε για να ανοίξετε το μενού OSD.

Σημείωση

- Στο παρόν εγχειρίδιο τα κουμπιά του τηλεχειριστηρίου και της μονάδας υποδεικνύονται ως < >.

(Παράδειγμα: <INPUT>.)

Η λειτουργία επεξηγείται κυρίως με την υπόδειξη των κουμπιών του τηλεχειριστηρίου, αλλά μπορεί να γίνει και μέσω των κουμπιών στη μονάδα όταν διαθέτει τα ίδια κουμπιά.

Βασικά εργαλεία ελέγχου

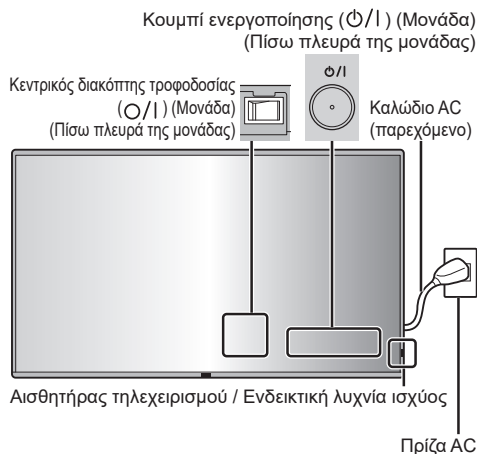

Χρησιμοποιήστε το τηλεχειριστήριο στρέφοντάς το απευθείας προς τον αισθητήρα τηλεχειρισμού της μονάδας.



Σημείωση

- Φροντίστε να μην υπάρχει κανένα εμπόδιο ανάμεσα στον αισθητήρα τηλεχειρισμού της κύριας μονάδας και στο τηλεχειριστήριο.
- Χρησιμοποιήστε το τηλεχειριστήριο μπροστά από τον αισθητήρα τηλεχειρισμού ή από σημείο όπου είναι ορατός ο αισθητήρας.
- Όταν στρέψετε κατευθείαν το τηλεχειριστήριο στον αισθητήρα τηλεχειρισμού της κύριας μονάδας, η απόσταση από το μπροστά μέρος του αισθητήρα τηλεχειρισμού θα πρέπει να είναι περίπου 7 μ. ή λιγότερο. Αναλόγως της γωνίας, η απόσταση λειτουργίας μπορεί να είναι μικρότερη.
- Ο αισθητήρας τηλεχειρισμού της κύριας μονάδας δεν πρέπει να είναι εκτεθειμένος απευθείας στο φως του ήλιου ή σε ισχυρό λαμπτήρα φθορισμού.

1 Συνδέστε το βύσμα του καλωδίου AC στην οθόνη.

(ανατρέξτε στη σελίδα 13)

2 Συνδέστε το φως στην πρίζα.

Σημείωση

- Όταν αποσυνδέετε το καλώδιο AC, πρέπει οπωσδήποτε να αποσυνδέετε το φως του από την ηλεκτρική πρίζα.
- Αν αποσυνδέσετε το φως αμέσως μόλις αλλάξετε κάποιες ρυθμίσεις μέσω του μενού στην οθόνη, ενδέχεται να μην αποθηκευτούν οι ρυθμίσεις. Αποσυνδέστε το φως μετά από αρκετή ώρα. Ή αποσυνδέστε το φως αφού απενεργοποιήσετε την παροχή τροφοδοσίας με το τηλεχειριστήριο, το χειριστήριο RS-232C ή το χειριστήριο LAN.

3 Ενεργοποιήστε (θέση ON) (I) τον <Κεντρικός διακόπτης τροφοδοσίας (Ο/Ι)> πάνω στη μονάδα.

4 Πιέστε το <Κουμπί ενεργοποίησης (Φ/Ι)> στη μονάδα για να ενεργοποιήσετε τη μονάδα.

- Ενδεικτική λυχνία για την τροφοδοσία: Μπλε χρώμα (Παρουσιάζεται εικόνα.)
- Όταν το <Κεντρικός διακόπτης τροφοδοσίας> είναι στη θέση Ενεργό (I), ανάβει η ενδεικτική λυχνία για την τροφοδοσία και είναι εφικτή η λειτουργία του τηλεχειριστηρίου.
- Όταν η ενδεικτική λυχνία τροφοδοσίας είναι αναμμένη, δεν είναι απαραίτητο να πιέσετε το <Κουμπί ενεργοποίησης (Φ/Ι) (Μονάδα)> στη μονάδα. Λειτουργήστε το τηλεχειριστήριο έτσι ώστε η ενδεικτική λυχνία ισχύος να γίνει Μπλε (η εικόνα εμφανίζεται).

■ Για ΕΝΕΡΓΟΠΟΙΗΣΗ/ΑΠΕΝΕΡΓΟΠΟΙΗΣΗ της παροχής τροφοδοσίας με το τηλεχειριστήριο

Για ενεργοποίηση της παροχής τροφοδοσίας

- Όταν ο <Κεντρικός διακόπτης τροφοδοσίας> είναι στη θέση Ενεργό (I) (Ενδεικτική λυχνία ισχύος - πορτοκαλί ή μοβ), πιάστε το κουμπί <POWER ON (I)> στη συνέχεια θα εμφανιστεί η εικόνα.
- Ενδεικτική λυχνία για την τροφοδοσία: Μπλε χρώμα (Παρουσιάζεται εικόνα.)

Για απενεργοποίηση της παροχής τροφοδοσίας (Κατάσταση αναμονής)

- Όταν ο <Κεντρικός διακόπτης τροφοδοσίας> είναι στη θέση Ενεργό (I) (Ενδεικτική λυχνία ισχύος - μπλε), πιάστε το κουμπί <STANDBY (Ψ)>, στη συνέχεια η ισχύς θα απενεργοποιηθεί.
- Ενδεικτική λυχνία για την τροφοδοσία: Πορτοκαλί ή μοβ (αναμονή)

Σημείωση

- Αφού αποσυνδεθεί το φιλς, η ενδεικτική λυχνία για την τροφοδοσία ενδέχεται να παραμείνει αναμμένη για λίγο. Δεν πρόκειται για δυσλειτουργία.

■ Κατά την ενεργοποίηση της μονάδας για πρώτη φορά

Θα παρουσιαστεί η οθόνη που ακολουθεί.

Κατά τη ρύθμιση [Quick start], επιλέξτε το [On] με ◀▶ και πιάστε το <ENTER>.

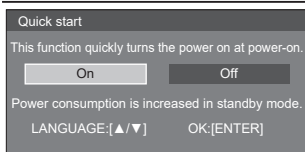

Σημείωση

- Τοποθετώντας τον δρομέα στο [On] στην οθόνη ρύθμισης [Quick start] εμφανίζεται το παρακάτω μήνυμα.
"Power consumption is increased in standby mode."
- Εφόσον ρυθμίσετε τα στοιχεία, δεν θα παρουσιαστούν οι οθόνες της επόμενης φορά που θα ενεργοποιήσετε τη μονάδα. Κάθε στοιχείο μπορεί να επαναφερθεί στα ακόλουθα μενού.
[Quick start]
- Η γλώσσα OSD μπορεί να επιλεγεί με ▲▼.

Προδιαγραφές

Αρ. μοντέλου

Μοντέλο 86 ιντσών: TH-86EQ3W

Μοντέλο 75 ιντσών: TH-75EQ3W

Μοντέλο 65 ιντσών: TH-65EQ3W

Μοντέλο 55 ιντσών: TH-55EQ3W

Μοντέλο 50 ιντσών: TH-50EQ3W

Μοντέλο 43 ιντσών: TH-43EQ3W

Παροχή ρεύματος

Μοντέλο 86 ιντσών

110 – 240 V ~ (110 – 240 V εναλλασσόμενου ρεύματος), 50/60 Hz, 4,5 – 2,2 A

Μοντέλο 75 ιντσών

110 – 240 V ~ (110 – 240 V εναλλασσόμενου ρεύματος), 50/60 Hz, 2,9 – 1,4 A

Μοντέλο 65 ιντσών

110 – 240 V ~ (110 – 240 V εναλλασσόμενου ρεύματος), 50/60 Hz, 2,5 – 1,3 A

Μοντέλο 55 ιντσών

110 – 240 V ~ (110 – 240 V εναλλασσόμενου ρεύματος), 50/60 Hz, 1,9 – 1,0 A

Μοντέλο 50 ιντσών

110 – 240 V ~ (110 – 240 V εναλλασσόμενου ρεύματος), 50/60 Hz, 1,6 – 0,8 A

Μοντέλο 43 ιντσών

110 – 240 V ~ (110 – 240 V εναλλασσόμενου ρεύματος), 50/60 Hz, 1,3 – 0,7 A

Κατανάλωση ισχύος*1

Μοντέλο 86 ιντσών

336 W

Μοντέλο 75 ιντσών

217 W

Μοντέλο 65 ιντσών

184 W

Μοντέλο 55 ιντσών

142 W

Μοντέλο 50 ιντσών

119 W

Μοντέλο 43 ιντσών

93 W

Κατάσταση αναμονής

0,5 W

Οθόνη LCD

Μοντέλο 86 ιντσών

Οθόνη ADS 86 ιντσών (με οπίσθιο φωτισμό Direct LED), με λόγο διαστάσεων 16:9

Μοντέλο 75 ιντσών

Οθόνη ADS 75 ιντσών (με οπίσθιο φωτισμό Direct LED), με λόγο διαστάσεων 16:9

Μοντέλο 65 ιντσών

Οθόνη ADS 65 ιντσών (με οπίσθιο φωτισμό Direct LED), με λόγο διαστάσεων 16:9

Μοντέλο 55 ιντσών

Οθόνη VA 55 ιντσών (με οπίσθιο φωτισμό Direct LED), με λόγο διαστάσεων 16:9

Μοντέλο 50 ιντσών

Οθόνη VA 50 ιντσών (με οπίσθιο φωτισμό Direct LED), με λόγο διαστάσεων 16:9

Μοντέλο 43 ιντσών

Οθόνη ADS 43 ιντσών (με οπίσθιο φωτισμό Direct LED), με λόγο διαστάσεων 16:9

Μέγεθος οθόνης

Μοντέλο 86 ιντσών

1 895,0 mm (Π) × 1 065,9 mm (Υ) × 2 174,2 mm (διαγώνιος) / 74,60" (Π) × 41,96" (Υ) × 85,60" (διαγώνιος)

Μοντέλο 75 ιντσών

1 649,6 mm (Π) × 927,9 mm (Υ) × 1 892,7 mm (διαγώνιος) / 64,94" (Π) × 36,53" (Υ) × 74,51" (διαγώνιος)

Μοντέλο 65 ιντσών

1 428,4 mm (Π) × 803,5 mm (Υ) × 1 638,9 mm (διαγώνιος) / 56,23" (Π) × 31,63" (Υ) × 64,52" (διαγώνιος)

Μοντέλο 55 ιντσών

1 209,6 mm (Π) × 680,4 mm (Υ) × 1 387,8 mm (διαγώνιος) / 47,62" (Π) × 26,78" (Υ) × 54,63" (διαγώνιος)

Μοντέλο 50 ιντσών

1 095,8 mm (Π) × 616,4 mm (Υ) × 1 257,3 mm (διαγώνιος) / 43,14" (Π) × 24,26" (Υ) × 49,50" (διαγώνιος)

Μοντέλο 43 ιντσών

941,1 mm (Π) × 529,4 mm (Υ) × 1 079,8 mm (διαγώνιος) / 37,05" (Π) × 20,84" (Υ) × 42,51" (διαγώνιος)

Αριθμός εικονοπηφίδων (pixel)

8 294 400

(3 840 (Οριζόντια) × 2 160 (Κάθετη))

Διαστάσεις (Π × Υ × Β)

Μοντέλο 86 ιντσών

1 929 mm × 1 100 mm × 96 mm
(χωρίς τις λαβές: 70 mm) /
75,95" × 43,31" × 3,76"
(χωρίς τις λαβές: 2,74")

Μοντέλο 75 ιντσών

1 684 mm × 962 mm × 96 mm
(χωρίς τις λαβές: 70 mm) /
66,28" × 37,87" × 3,76"
(χωρίς τις λαβές: 2,74")

Μοντέλο 65 ιντσών

1 463 mm × 838 mm × 94 mm
(χωρίς τις λαβές: 69 mm) /
57,58" × 32,97" × 3,68"
(χωρίς τις λαβές: 2,72")

Μοντέλο 55 ιντσών

1 242 mm × 713 mm × 66 mm /
48,89" × 28,06" × 2,60"

Μοντέλο 50 ιντσών

1 129 mm × 649 mm × 66 mm /
44,43" × 25,56" × 2,60"

Μοντέλο 43 ιντσών

973 mm × 562 mm × 65 mm /
38,31" × 22,10" × 2,56"

Βάρος

Μοντέλο 86 ιντσών

Περίπου 46,0 kg / 101,5 καθαρό βάρος

Μοντέλο 75 ιντσών

Περίπου 35,6 kg / 78,5 καθαρό βάρος

Μοντέλο 65 ιντσών

Περίπου 27,1 kg / 59,8 καθαρό βάρος

Μοντέλο 55 ιντσών

Περίπου 15,6 kg / 34,4 καθαρό βάρος

Μοντέλο 50 ιντσών

Περίπου 13,5 kg / 29,8 καθαρό βάρος

Μοντέλο 43 ιντσών

Περίπου 10,7 kg / 23,6 καθαρό βάρος

Συνθήκες λειτουργίας

Θερμοκρασία

0 °C – 40 °C (32 °F – 104 °F)*2

Υγρασία

20 % – 80 % (χωρίς συμπύκνωση)

Χρόνος λειτουργίας

18 ώρες/ημέρα

Ακροδέκτες σύνδεσης

HDMI IN 1

HDMI IN 2

HDMI IN 3

Σύνδεσμος TYPE A*3 × 3

Ακουστικό σήμα:

Γραμμικό PCM (συχνότητες δειγματοληψίας:
48 kHz, 44,1 kHz, 32 kHz)

AUDIO IN

Μίνι υποδοχή (M3) × 1, 0,5 Vrms για στερεοφωνικό ήχο

PC IN

Mini D-sub 15 ακίδων (συμβατό με DDC2B) × 1

AUDIO OUT

RCA υποδοχή βύσματος, 0,5 Vrms

Έξοδος: Μεταβλητή (-∞ – 0 dB)

(είσοδος 1 kHz 0 dB, φορτίο 10 kΩ)

SERIAL IN

Ακροδέκτης εξωτερικού ελέγχου

D-sub 9 ακίδων × 1:

Συμβατότητα με RS-232C

LAN

Μέθοδος επικοινωνίας:

RJ45, 10BASE-T / 100BASE-TX

USB

Σύνδεσμος USB × 1, TYPE A

DC 5V / 2,0 A

Ήχος

Ηχεία

φ 30 mm × 2 × 2 τεμάχια

Ακουστική έξοδος

20 W [10 W + 10 W] (10 % THD)

Πομπός τηλεχειρισμού

Πηγή τροφοδοσίας

3 V DC (μπαταρία (τύπου AAA/R03/LR03) × 2)

Εμβέλεια

Περίπου 7 m (22,9 ft)

(κατά τη λειτουργία απευθείας μπροστά από τον αισθητήρα τηλεχειρισμού)

Βάρος

Περίπου 91 g / 3,21 oz (μαζί με τις μπαταρίες)

Διαστάσεις (Π × Υ × Β)

48 mm × 27 mm × 190 mm / 1,89" × 1,06" × 7,48"

*1: Κατάσταση αποστολής

*2: Θερμοκρασία περιβάλλοντος για χρήση της μονάδας σε μεγάλο υψόμετρο (1 400 m (4 593 ft) και άνω και κάτω από 2 800 m (9 186 ft) επάνω από τη στάθμη της θάλασσας): 0 °C έως 35 °C (32 °F έως 95 °F)

*3: VIERA LINK δεν υποστηρίζεται.

Σημείωση

- Ο σχεδιασμός και οι προδιαγραφές υπόκεινται σε αλλαγές χωρίς προειδοποίηση. Το βάρος και οι διαστάσεις που υποδεικνύονται στο έντυπο είναι κατά προσέγγιση.

Άδεια λογισμικού

Το προϊόν αυτό ενσωματώνει το παρακάτω λογισμικό:

- (1) το λογισμικό που έχει αναπτυχθεί ανεξάρτητα από ή για την Panasonic Projector & Display Corporation,
- (2) το λογισμικό που ανήκει σε τρίτο και έχει χορηγηθεί κατόπιν άδειας στην Panasonic Projector & Display Corporation,
- (3) το λογισμικό που έχει χορηγηθεί με τη γενική άδεια δημόσιας χρήσης GNU έκδοσης 2.0 (GPL V2.0),
- (4) το λογισμικό που έχει χορηγηθεί με την ΕΛΑΣΣΟΝΑ γενική άδεια δημόσιας χρήσης έκδοσης 2.1 (LGPL V2.1) και/ή
- (5) λογισμικό ανοικτού κώδικα πλην αυτού που έχει χορηγηθεί με την GPL V2.0 και/ή την LGPL V2.1.

Το λογισμικό των κατηγοριών (3) - (5) διανέμεται με την ελπίδα να φανεί χρήσιμο, αλλά ΧΩΡΙΣ ΚΑΜΙΑ ΕΓΓΥΗΣΗ, ούτε καν τη σιωπηρή εγγύηση ΕΜΠΟΡΕΥΣΙΜΟΤΗΤΑΣ ή ΚΑΤΑΛΛΗΛΟΤΗΤΑΣ ΓΙΑ ΣΥΓΚΕΚΡΙΜΕΝΟ ΣΚΟΠΟ.

Μετά την πάροδο τουλάχιστον τριών (3) ετών από την παράδοση του συγκεκριμένου προϊόντος, η Panasonic Projector & Display Corporation θα δώσει σε οποιονδήποτε τρίτο επικοινωνήσει μαζί μας χρησιμοποιώντας τα στοιχεία επικοινωνίας που παρατίθενται παρακάτω ένα πλήρες αναγνώσιμος αντίγραφο του αντίστοιχου πηγαίου κώδικα που καλύπτεται από την GPL V2.0, LGPL V2.1 ή τις υπόλοιπες άδειες που επιβάλλουν αυτή την υποχρέωσή μας, καθώς και τις σχετική δήλωση περί προστασίας των πνευματικών δικαιωμάτων, με χρέωση που δεν θα υπερβαίνει το κόστος μας για τη φυσική εκτέλεση της διανομής του πηγαίου κώδικα.

Στοιχεία επικοινωνίας:

oss-cd-request@gg.jp.panasonic.com

Οδηγίες για AVC/VC-1/MPEG-4

Το συγκεκριμένο προϊόν χορηγείται με βάση την Άδεια Χαρτοφυλακίου Ευρεσιτεχνιών AVC, την Άδεια Χαρτοφυλακίου Ευρεσιτεχνιών VC-1 και την Άδεια Χαρτοφυλακίου Ευρεσιτεχνιών MPEG-4 Visual όσον αφορά την προσωπική χρήση από κάποιον καταναλωτή ή άλλες χρήσεις κατά τις οποίες δεν λαμβάνεται αμοιβή για (i) κωδικοποίηση βίντεο σε συμμόρφωση προς το Πρότυπο AVC, το Πρότυπο VC-1 και το Πρότυπο MPEG-4 Visual ("AVC/VC-1/MPEG-4 Video") και/ή (ii) την αποκωδικοποίηση βίντεο AVC/VC-1/MPEG-4 που κωδικοποιήθηκε από κάποιον καταναλωτή κατά την ενασχόλησή του με προσωπικές του δραστηριότητες και/ή αποκτήθηκε από πάροχο βίντεο που είναι αδειοδοτημένος να παρέχει βίντεο AVC/VC-1/MPEG-4. Δεν χορηγείται ούτε υπονοείται άδεια για οποιαδήποτε άλλη χρήση. Για πρόσθετες πληροφορίες μπορείτε να αποταθείτε στη MPEG LA, LLC. Ανατρέξτε στον ιστότοπο <http://www.mpegla.com>.

Απόρριψη παλαιών συσκευών και μπαταριών

Μόνο για την Ευρωπαϊκή Ένωση και χώρες με συστήματα ανακύκλωσης



Το σύμβολο αυτό, πάνω στα προϊόντα, τη συσκευασία ή/και τα συνοδευτικά έγγραφα, υποδηλώνει ότι τα χρησιμοποιημένα ηλεκτρικά και ηλεκτρονικά προϊόντα, καθώς και οι μπαταρίες, δεν πρέπει να απορρίπτονται στα κοινά οικιακά απορρίμματα. Παρακαλούμε παραδώστε τα παλαιά προϊόντα και τις χρησιμοποιημένες μπαταρίες για διαχείριση, επεξεργασία ή/και ανακύκλωση σύμφωνα με τις νομικές διατάξεις των αρμόδιων αρχών αποκομιδής.

Με την ορθή απόρριψη αυτών των προϊόντων και μπαταριών, συμβάλλετε στην εξοικονόμηση πολύτιμων πόρων και την αποφυγή τυχόν αρνητικών επιπτώσεων στην ανθρώπινη υγεία και το περιβάλλον.

Για περισσότερες πληροφορίες σχετικά με τη συλλογή και την ανακύκλωση, παρακαλούμε απευθυνθείτε στις κατά τόπους υπηρεσίες συγκομιδής απορριμάτων.

Σε περίπτωση αντικανονικής απόρριψης αυτού του προϊόντος ενδεχομένως να επιβληθούν πρόστιμα, ανάλογα με τη νομοθεσία του εκάστοτε κράτους.



Σημείωση για το σύμβολο μπαταρίας (σύμβολο κάτω)

Το σύμβολο αυτό μπορεί να απεικονίζεται σε συνδυασμό με ένα χημικό σύμβολο. Αυτό γίνεται ώστε να υπάρχει συμφωνία με τις απαιτήσεις των εκάστοτε οδηγιών, που εκδόθηκαν για το εν λόγω χημικό.

Αρχείο πελάτη

Στο πίσω πλαίσιο του συγκεκριμένου προϊόντος μπορείτε να βρείτε τον αριθμό του μοντέλου και τον σειριακό αριθμό του. Πρέπει να σημειώσετε τον σειριακό αριθμό στον ειδικό χώρο παρακάτω και να φυλάξετε το παρόν βιβλίο μαζί με την απόδειξη αγοράς ως μόνιμο αρχείο της αγοράς σας για να είναι εφικτή η αναγνώριση του προϊόντος σε περίπτωση κλοπής ή απώλειάς του αλλά και για να ζητήσετε να σας παρασχεθούν υπηρεσίες συντήρησης και επισκευών στο πλαίσιο της εγγύησης.

Αριθμός μοντέλου

Σειριακός αριθμός

Κατασκευάστηκε από:

Panasonic Projector & Display Corporation
2-15 Matsuba-cho, Kadoma City, Osaka 571-8503, Ιαπωνία

Εισαγωγέας:

Panasonic Connect Europe GmbH
Hagenauer Strasse 43, 65203 Wiesbaden, Γερμανία

Εξουσιοδοτημένος αντιπρόσωπος στην ΕΕ:

Panasonic Connect Europe GmbH
Panasonic Testing Centre

Winsbergring 15, 22525 Hamburg, Γερμανία

Panasonic Projector & Display Corporation

2-15 Matsuba-cho, Kadoma City, Osaka 571-8503, Japan
Web Site : <https://docs.connect.panasonic.com/prodisplays>

© Panasonic Projector & Display Corporation 2026

Ελληνικά

Τυπώθηκε στην Κίνα