

Návod na obsluhu Základná príručka

UHD LCD monitor Na firemné použitie

Slovensky

Č. modelu

TH-86EQ3W 86-palcový model

TH-75EQ3W 75-palcový model

TH-65EQ3W 65-palcový model

TH-55EQ3W 55-palcový model

TH-50EQ3W 50-palcový model

TH-43EQ3W 43-palcový model

Obsah

Dôležité bezpečnostné upozornenie	3
Bezpečnostné opatrenia	4
Opatrenia týkajúce sa používania	7
Príslušenstvo	9
Upozornenia týkajúce sa premiestňovania	11
Zabezpečenie Kensington	11
Skrutka s okom	12
Pripojenia	13
Ovládacie prvky	17
Základné ovládacie prvky	19
Technické parametre	21
Softvérová licencia	24



Prečítajte si pred použitím

Pre viac informácií o tomto produkte prosím prečítajte si „Návod na obsluhu – Funkčný návod“.

Ak chcete stiahnuť súbory „Návod na obsluhu – Funkčný návod“, navštívte webovú stránku spoločnosti Panasonic (<https://docs.connect.panasonic.com/prodisplays/>).

- Tento návod je spoločný pre všetky modely bez ohľadu na príponu čísla modelu.
- Predtým, ako začnete výrobok používať, si prečítajte tieto pokyny a uschovajte si ich pre prípad, že by ste ich v budúcnosti potrebovali.
- Ilustrácie a zobrazenia obrazovky v tomto Návode na obsluhu slúžia len na ilustráciu a môžu sa líšiť od vášho konkrétneho výrobku.
- Názorné ilustrácie v tomto Návode na obsluhu sú vytvorené najmä podľa 55-palcového modelu.

4K
PROFESSIONAL
*Skutočné rozlíšenie:
3840 x 2160p

HDMI™

HEVC Advance™
Covered by patents at patentlist.accessadvance.com



**VÝSTRAHA:
TENTO VÝROBOK OBSAHUJE
MINCOVÚ BATÉRIU**



- **NEBEZPEČENSTVO POŽITIA:**
Tento výrobok obsahuje gombíkovú alebo mincovú batériu.
- V prípade prehltnutia alebo vloženia do akejkoľvek časti tela môže do 2 hodín alebo skôr dôjsť k SMRTI alebo vážnemu zraneniu.
- Batéria je nebezpečná, nové a použité batérie **ÚCHOVÁVAJTE MIMO DOSAHU DETÍ.**
- Ak máte podozrenie, že batéria bola prehltnutá alebo vložená do akejkoľvek časti tela, okamžite vyhľadajte lekársku pomoc.

Ak chcete dodržať súlad s nariadeniami EMC, používajte pri pripájaní k nasledovným konektorom tienené káble: konektor vstupu HDMI, konektor vstupu D-sub a konektor vstupu RS-232C.

Len pre USA - Kaliforniu

Tento výrobok obsahuje lítiovú mincovú batériu CR, ktorá obsahuje perchlorátový materiál - môže sa na ňu vzťahovať osobitné zaobchádzanie. Pozri www.dtsc.ca.gov/hazardouswaste/perchlorate

Len pre Európsku úniu



Táto značka CE sa vzťahuje na batérie dodávané s výrobkom a označuje, že batérie spĺňajú požiadavky nariadenia o batériách (EÚ) 2023/1542.

Poznámka:

Môže dôjsť k retencii obrazu. Ak sa dlhšiu dobu zobrazuje statický obraz, obraz môže zostať na obrazovke. Zmizne však, keď sa určitú dobu zobrazuje bežný pohyblivý obraz.

Ochranné známky

- PressIT je ochranná známka spoločnosti Panasonic Projector & Display Corporation.
- Microsoft, Windows, Internet Explorer a Microsoft Edge sú registrované ochranné známky alebo ochranné známky spoločnosti Microsoft Corporation v USA a/alebo ďalších krajinách.
- Mac, macOS a Safari sú ochranné známky spoločnosti Apple Inc. registrované v USA a ďalších krajinách.
- PJLink je registrovaná ochranná známka alebo ochranná známka v registračnom konaní v Japonsku, USA a ďalších krajinách a regiónoch.
- Používatelia v Spojených štátoch:
Crestron®, Crestron Connected®, logo Crestron Connected a XiO Cloud® sú buď ochranné známky alebo registrované ochranné známky spoločnosti Crestron Electronics, Inc. v Spojených štátoch a/alebo iných krajinách.
Softvér Crestron Connected® vlastní spoločnosť Crestron Electronics, Inc. a je kompatibilný so službou Crestron XiO Cloud® Service.
Používatelia mimo Spojených štátov:
Crestron, Crestron Connected, logo Crestron Connected a XiO Cloud sú buď ochranné známky alebo registrované ochranné známky spoločnosti Crestron Electronics, Inc. v Spojených štátoch a/alebo iných krajinách.
Softvér Crestron Connected vlastní spoločnosť Crestron Electronics, Inc. a je kompatibilný so službou Crestron XiO Cloud Service.

**CRESTRON
CONNECTED**

- Pojmy HDMI, HDMI High-Definition Multimedia Interface, HDMI Trade dress a logá HDMI sú ochranné známky alebo registrované ochranné známky spoločnosti HDMI Licensing Administrator, Inc.

Aj keď spoločnosť alebo ochranné známky výrobkov neboli uvedené, tieto ochranné známky sú plne rešpektované.

Dôležité bezpečnostné upozornenie

VÝSTRAHA

- 1) Ak chcete zabrániť poškodeniu, ktoré môže mať za následok požiar alebo úraz elektrickým prúdom, nevystavujte toto zariadenie účinkom kvapkajúcej alebo striekajúcej vody.

Nad zariadenie neumiestňujte nádoby s vodou (vázu s kvetmi, šálky, kozmetiku atď.). (ani na police nad zariadením atď.)

Na/nad zariadenie neumiestňujte zdroje otvoreného ohňa, napríklad zapálené sviečky.

- 2) Ak chcete zabrániť úrazu elektrickým prúdom, neodstraňujte kryt. Vo vnútri sa nenachádzajú súčasťi opraviteľné používateľom. Servis zverte kvalifikovaným servisným pracovníkom.
- 3) Neodstraňujte uzemňovací kolík na sieťovej zástrčke. Tento prístroj je vybavený trojkoľkovou uzemňovacou sieťovou zástrčkou. Túto zástrčku je možné zapojiť len do uzemňovacej sieťovej zásuvky. Je to bezpečnostná funkcia. Ak sa zástrčka nedá zapojiť do zásuvky, obráťte sa na elektrikára.
- Nerušte bezpečnostný účel uzemňovacej zástrčky.
- 4) Ak chcete zabrániť úrazu elektrickým prúdom, zaistíte, aby bol uzemňovací kolík zástrčky napájacieho kábla bezpečne pripojený.

UPOZORNENIE

Toto zariadenie je určené na používanie v prostrediach, ktoré sú relatívne bez elektromagnetických polí.

Pri používaní tohto zariadenia v blízkosti zdrojov silných elektromagnetických polí alebo na miestach, kde sa elektrický šum môže prekrývať so vstupnými signálmi, by mohlo dôjsť k chveniu obrazu a zvuku alebo k rušeniu, ktoré by sa prejavilo napríklad šumom.

Pri používaní tohto zariadenia v blízkosti zdrojov silných elektromagnetických polí alebo na miestach, kde sa elektrický šum môže prekrývať so vstupnými signálmi, by mohlo dôjsť k nesprávnemu fungovaniu snímača.

Aby ste sa vyhli možnosti poškodenia tohto zariadenia, používajte ho v dostatočnej vzdialenosti od zdrojov silných elektromagnetických polí.

VÝSTRAHA:

Toto zariadenie je v súlade s triedou A normy EN55032/CISPR32. V obytnom prostredí môže toto zariadenie spôsobovať rušenie rádiového signálu.

DÔLEŽITÉ INFORMÁCIE: Nebezpečenstvo týkajúce sa stability

Monitor nikdy neumiestňujte na nestabilné miesto. Monitor môže spadnúť, pričom môže dôjsť k vážnemu zraneniu alebo úmrtiu. Mnohým zraneniam, najmä detí, je možné zabrániť prijatím jednoduchých opatrení, napríklad:

- Používanie krytov alebo stojanov odporúčaných výrobcom monitora.
- Používanie iba takého nábytku, ktorý dokáže poskytnúť monitoru bezpečnú oporu.
- Zaistenie, aby monitor neprečnieval cez okraj nosného nábytku.
- Neumiestnenie monitora na vysoký nábytok (napríklad skrinky alebo knižnice) bez ukotvenia nábytku aj monitora k vhodnej podpere.
- Neumiestnenie monitora na tkaninu alebo iné materiály, ktoré môžu byť umiestnené medzi monitorom a nosným nábytkom.
- Poučenie detí o nebezpečenstvách lezenia na nábytok s cieľom dosiahnuť na monitor alebo jeho ovládacie prvky.

Rovnaké opatrenia je potrebné prijať aj pri premiestňovaní existujúceho monitora na iné miesto.

Bezpečnostné opatrenia

VÝSTRAHA

■ Umiestnenie

Tento LCD monitor je určený na používanie len s nasledujúcim voliteľným príslušenstvom.

Používanie s akýmkoľvek iným typom voliteľného príslušenstva môže spôsobiť nestabilitu, ktorá by mohla mať za následok zranenie.

Bezpečne nainštalujte podstavec a závesnú konzolu na stenu voliteľného príslušenstva. O inštaláciu požiadajte autorizovaného predajcu.

Na inštaláciu je potrebný nasledujúci počet osôb.

[86-palcový model] [75-palcový model]: 4 alebo viac

[65-palcový model] [55-palcový model] [50-palcový model]

[43-palcový model]: 2 alebo viac

• Podstavec

[75-palcový model] [65-palcový model]: TY-ST75PE9

[55-palcový model]: TY-ST55PE9

[50-palcový model] [43-palcový model]: TY-ST43PE9

• Závesná konzola na stenu*1

[86-palcový model] [75-palcový model] [65-palcový model]:

TY-WK98PV1

• Softvér Early Warning

(Základná licencia/3-ročná licencia):

Rad ET-SWA100*2

*1: Tento produkt možno zakúpiť v USA a Japonsku.

*2: Prípona objednávacieho čísla sa môže odlišovať v závislosti od typu licencie.

Poznámka

• Objednávacie čísla voliteľného príslušenstva sa môžu zmeniť bez upozornenia.

• [86-palcový model] [75-palcový model] [65-palcový model]:

Pri upevňovaní závesnej konzoly na stenu nezabudnite odstrániť 2 spodné rukoväte.

Pri inštalácii podstavca alebo závesnej konzoly na stenu si pozorne prečítajte návod na obsluhu, ktorý s ním bol dodaný, aby ste inštaláciu vykonali správne. Nezabudnite tiež prijať opatrenia na zabránenie spadnutiu.

Nepreberáme zodpovednosť za žiadne poškodenie výrobku atď., spôsobené nedostatkami v prostredí inštalácie podstavca alebo závesnej konzoly na stenu, a to ani počas záručnej doby.

Malé časti môžu pri náhodnom prehnutí predstavovať riziko udusenía. Malé časti nenechávajúť v dosahu malých detí. Nepotrebné malé časti a iné predmety, vrátane obalových materiálov a plastových vrecúšok/fólií, zlikvidujte, aby sa s nimi nehrali malé deti, ktorým by pri tom hrozilo udusenie.

Monitor neumiestňujte na šikmé alebo nestabilné povrchy a zabezpečte, aby monitor nepresahoval okraj plochy, na ktorej je umiestnený.

• Monitor by mohol spadnúť alebo sa prevrátiť.

Toto zariadenie nainštalujte na mieste, ktoré unesie hmotnosť zariadenia, a kde sú vibrácie minimálne.

• Pri páde zariadenia môže dôjsť k zraneniu alebo k poruche.

Upozornenie - Na použitie len s montážnou konzolou na stenu uvedenou v zozname UL, s minimálnou hmotnosťou/nosnosťou, pozrite si Špecifikácie. (pozrite si stranu 22)

Pri vertikálnej inštalácii monitora dbajte na to, aby sa indikátor napájania nachádzal hore.

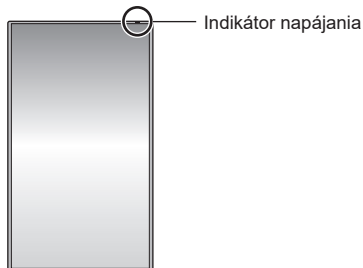

• Pri nainštalovaní v iných smeroch sa vytvára teplo a to môže spôsobiť požiar alebo poškodenie monitora.

Keď používate toto zariadenie, nezabudnite prijať bezpečnostné opatrenia, aby ste zabránili pádu alebo vypadnutiu zariadenia.

• Ak nastane zemetrasenie alebo na zariadenie vylezie dieťa, zariadenie môže spadnúť alebo vypadnúť a spôsobiť tak poranenie.

Zariadenie neumiestňujte s panelom z tekutých kryštálov smerom hore.

• Existujú podmienky pre spôsob montáže, teplotu prostredia, pripojenie a nastavenie. Pri nainštalovaní v iných podmienkach sa vytvára teplo a to môže spôsobiť požiar alebo poškodenie monitora.

Upozornenie týkajúce sa inštalácie na stenu alebo podstavce

• Inštaláciu by mal vykonať odborník na inštaláciu. Nesprávna inštalácia monitora môže viesť k nehode, ktorá môže mať za následok smrť alebo vážne zranenie. Použite voliteľný podstavec. (pozrite si stranu 4)

• Pri inštalácii na stenu je potrebné použiť určenú závesnú konzolu na stenu (voliteľné príslušenstvo) alebo závesnú konzolu na stenu, ktorá vyhovuje normám VESA.

[86-palcový model]: VESA 600 × 400

[75-palcový model]: VESA 600 × 400

[65-palcový model]: VESA 400 × 400

[55-palcový model]: VESA 400 × 400

[50-palcový model]: VESA 400 × 400

[43-palcový model]: VESA 200 × 200

(pozrite si stranu 7)

- Pred inštaláciou vždy skontrolujte, či má miesto montáže dostatočnú nosnosť, aby udržalo hmotnosť monitора a závesnej konzoly na stenu, aby nedošlo k pádu.
- Ak výrobok prestanete používať, požiadajte odborníka o jeho okamžité odstránenie.
- Pri montáži monitора na stenu dbajte na to, aby sa montážne skrutky a napájací kábel nedostali do kontaktu s kovovými predmetmi v stene. Ak sa dostanú do kontaktu s kovovými predmetmi v stene, môže dôjsť k úrazu elektrickým prúdom.

■ Keď používate LCD monitor

Monitor funguje na striedavé napätie 110 – 240 V ~, 50/60 Hz.

Ak dôjde k problémom alebo poruche, okamžite prestaňte zariadenie používať.

Ak dôjde k problémom, vyťahnite sieťovú zástrčku zo sieťovej zásuvky.

- Zo zariadenia vychádza dym alebo zvláštny zápach.
- Občas sa nezobrazí obraz alebo nepočuť zvuk.
- Do zariadenia sa dostala tekutina, napríklad voda, alebo cudzie predmety.
- Zariadenie má zdeformované alebo zlomené diely.

Ak budete zariadenie v tomto stave ďalej používať, mohlo by to mať za následok požiar alebo úraz elektrickým prúdom.

- Vyťahnite sieťovú zástrčku zo sieťovej zásuvky a potom požiadajte predajcu o opravu.
- Aby ste úplne odpojili napájanie tohto monitора, musíte vytrhnúť sieťovú zástrčku zo sieťovej zásuvky.
- Zariadenie nikdy sami neopravujte, pretože je to nebezpečné.
- Aby ste mohli okamžite vytrhnúť sieťovú zástrčku zo sieťovej zásuvky, používajte sieťovú zásuvku, ktorá je ľahko dostupná.

Ak je zariadenie poškodené, nedotýkajte sa ho priamo rukou.

- Mohlo by dôjsť k úrazu elektrickým prúdom.

Do monitора nestrkajte žiadne cudzie predmety.

- Dbajte na to, aby vám na monitor nespadli žiadne kovové alebo horľavé predmety a nezasúvajte ich ani do vetracích otvorov, pretože by ste mohli spôsobiť požiar alebo úraz elektrickým prúdom.

Kryt (kryt zariadenia) neodstraňujte, ani ho neupravujte.

- Vo vnútri monitора sú prítomné vysoké napätia, ktoré môžu spôsobiť požiar alebo úraz elektrickým prúdom. Ak je potrebné vykonať akúkoľvek kontrolu, upravenie alebo opravu, obráťte sa, prosím, na miestneho predajcu Panasonic.

Zabezpečte, aby bola sieťová zástrčka ľahko dostupná.

Sieťovú zástrčku je potrebné zapojiť do sieťovej zásuvky s ochranným uzemnením.

Nepoužívajte žiadne iné napájacie káble okrem toho, ktorý bol dodaný s týmto zariadením.

- Mohli by ste spôsobiť skrat, zahrievanie atď., čo by mohlo spôsobiť úraz elektrickým prúdom alebo požiar.

Dodaný napájací kábel nepoužívajte s inými zariadeniami.

- Mohli by ste spôsobiť skrat, zahrievanie atď., čo by mohlo spôsobiť úraz elektrickým prúdom alebo požiar.

Sieťovú zástrčku pravidelne čistite, aby ste zabránili hromadeniu prachu.

- Ak sa na zástrčke nahromadí prach, následná vlhkosť môže spôsobiť skrat, čo by mohlo spôsobiť úraz elektrickým prúdom alebo požiar. Vyťahnite sieťovú zástrčku zo sieťovej zásuvky a utrite ju suchou tkaninou.

Sieťovej zástrčky sa nedotýkajte mokrymi rukami.

- Mohlo by to viesť k úrazu elektrickým prúdom.

Bezpečne zasunite sieťovú zástrčku (na strane sieťovej zásuvky) a napájací konektor (na strane hlavného zariadenia) až na doraz.

- Ak zástrčka nie je úplne zasunutá, môže sa vytvárať teplo, čo by mohlo spôsobiť požiar. Ak je zástrčka poškodená alebo sieťová zásuvka uvoľnená, nepoužívajte ich.

- [86-palcový model]: Uistite sa, že je konektor zaistený na ľavej aj pravej strane.

Nerobte nič, čo by mohlo poškodiť napájací kábel alebo sieťovú zástrčku.

- Kábel nepoškodujte, žiadnym spôsobom ho neupravujte, nekladte naň ťažké predmety, nezahrievajte ho, neumiestňujte ho do blízkosti horúcich predmetov, neskrúčajte ho, nadmerne ho neohýbajte ani ho netahajte. Mohli by ste spôsobiť požiar a úraz elektrickým prúdom. Ak sa napájací kábel poškodí, dajte ho opraviť u miestneho predajcu Panasonic.

Ak sú napájací kábel alebo zástrčka poškodené, nedotýkajte sa ich priamo rukou.

- Mohlo by to viesť k úrazu elektrickým prúdom alebo požiaru v dôsledku skratu.

Dodané batérie AAA/R03/LR03 uchovávajte mimo dosahu detí. Pri náhodnom prehltnutí sú pre telo škodlivé.

- Ak máte pochybnosti, že ju dieťa možno prehltnú, okamžite vyhľadajte lekársku pomoc.

Aby ste zabránili rozšíreniu ohňa, udržiavajte sviečky alebo iné zdroje otvoreného ohňa vždy v dostatočnej vzdialenosti od tohto výrobku.



UPOZORNENIE

Na monitor neumiestňujte žiadne predmety.

Nemalo by sa brániť vetraniu zakrývaním vetracích otvorov, napríklad novinami, obrusmi a závesmi.

- Monitor by sa mohol prehriať, čo by mohlo spôsobiť požiar alebo poškodenie monitora.

Informácie o dostatočnom vetraní nájdete na strane 7.

Monitor neumiestňujte na miesta, kde naň môže pôsobiť soľ alebo korózný plyn.

- Mohli by ste spôsobiť pád monitora v dôsledku korózie, čo by mohlo viesť k zraneniu. Mohlo by dôjsť aj k poruche zariadenia.

Na prenášanie alebo vybalenie tohto zariadenia je potrebný nasledujúci počet osôb.

86-palcový model / 75-palcový model: **4 alebo viac**

65-palcový model / 55-palcový model / 50-palcový model

43-palcový model: **2 alebo viac**

- Pri nedodržaní tohto pokynu môže zariadenie spadnúť, čo môže viesť k zraneniu.

Pri odpájaní napájacieho kábla vždy ťahajte za zástrčku (na strane sieťovej zásuvky) / konektor (na strane hlavného zariadenia).

- Ťahanie za kábel môže kábel poškodiť, čo by mohlo viesť k úrazu elektrickým prúdom alebo požiaru v dôsledku skratu.

Pred premiestňovaním monitora vždy odpojte všetky káble.

- Ak monitor premiestňujete, keď sú niektoré káble ešte pripojené, káble sa môžu poškodiť, čo by mohlo viesť k požiaru alebo úrazu elektrickým prúdom.

Ako bezpečnostné opatrenie pred vykonávaním akéhokoľvek čistenia vytiahnite sieťovú zástrčku zo sieťovej zásuvky.

- Ak tak neurobíte, môže to mať za následok úraz elektrickým prúdom.

Nestúpajte ani sa nevešajte na monitor alebo podstavec.

- Mohli by sa prevrátiť alebo zlomiť, čo by mohlo viesť k zraneniu. Osobitnú pozornosť venujte deťom.

Pri vkladaní nezameňte polaritu (+ a -) batérie.

- Nesprávna manipulácia s batériou môže spôsobiť jej výbuch alebo vytečenie, čo môže viesť k požiaru, zraneniu alebo poškodeniu okolitého majetku.
- Batériu vložte správne podľa pokynov. (pozrite si stranu 10)

Nepoužívajte batérie s odlupujúcim sa alebo odstráneným vonkajším krytom.

- Nesprávna manipulácia s batériami môže spôsobiť ich skratovanie, čo môže viesť k požiaru, zraneniu alebo poškodeniu okolitého majetku.

Ak dôjde k úniku batérovej kvapaliny, nedotýkajte sa jej holými rukami a v prípade potreby prijmite nasledujúce opatrenia.

- Batérová kvapalina na pokožke alebo odevu môže spôsobiť zápal kože alebo poranenie. Opláchnite čistou vodou a okamžite vyhľadajte lekársku pomoc.
- Batérová kvapalina, ktorá sa dostane do kontaktu s očami, môže spôsobiť stratu zraku. V takomto prípade si netrite oči. Opláchnite čistou vodou a okamžite vyhľadajte lekársku pomoc.

Ak diaľkový ovládač nebudete dlhšiu dobu používať, vyberte z neho batérie.

- Batéria môže vytiecť, zahrievať sa, vznietiť sa alebo prasknúť, čo môže viesť k požiaru alebo poškodeniu okolitého majetku.

Vybité batérie okamžite vyberte z diaľkového ovládača.

- Ponechanie batérií v ňom bez dozoru môže spôsobiť vytečenie, zahrievanie alebo prasknutie batérií.

Batérie nepáľte a nerozlamujte.

- Batérie sa nesmú vystavovať nadmernému teplu, ako je napríklad slnečné žiarenie, oheň a podobne.

Monitor neprevracajte.

Zariadenie neumiestňujte s panelom z tekutých kryštálov smerom hore.

Opatrenia týkajúce sa používania

Upozornenia týkajúce sa inštalácie

Monitor neumiestňujte do exteriéru.

- Monitor je určený na používanie v interiéri.

Toto zariadenie nainštalujte na mieste, ktoré nesie hmotnosť zariadenia.

- Pri páde zariadenia môže dôjsť k zraneniu.

Neinštalujte zariadenie v blízkosti vedenia vysokého napätia alebo zdroja energie.

- Pri inštalácii zariadenia v blízkosti vedenia vysokého napätia alebo zdroja energie môže dôjsť k rušeniu.

Zariadenie inštalujte mimo spotrebičov vyžarujúcich teplo.

- Ak tak neurobíte, môže to spôsobiť deformáciu skrinky alebo poruchu.

Okolitá teplota pri používaní tohto zariadenia

- Keď zariadenie používate na mieste do nadmorskej výšky 1 400 m (4 593 stôp): 0 °C až 40 °C (32 °F až 104 °F)
- Keď zariadenie používate vo veľkých výškach (od 1 400 m (4 593 stôp) do 2 800 m (9 186 stôp) nadmorskej výšky): 0 °C až 35 °C (32 °F až 95 °F)

Zariadenie neinštalujte na miesta s nadmorskou výškou 2 800 m (9 186 stôp) a viac.

- V opačnom prípade sa môže skrátiť životnosť vnútorných častí, čo by viedlo k poruchám.

Nepreberáme zodpovednosť za žiadne poškodenie výrobku atď., spôsobené nedostatkami v prostredí inštalácie, a to ani počas záručnej doby.

Prepravujte len v zvislej polohe!

- Prepravovanie zariadenia s panelom z tekutých kryštálov smerom hore alebo dole môže spôsobiť poškodenie vnútorných obvodov.

Nedržte panel z tekutých kryštálov silou.

- Panel z tekutých kryštálov nestláčajte silou, ani naň netlačte zahroteným predmetom. Pôsobenie na panel z tekutých kryštálov silným tlakom spôsobí nerovnomernosť zobrazenia s následnou poruchou.

Výrobok neinštalujte na miesto, kde by bol vystavený priamemu slnečnému svetlu.

- Ak je zariadenie vystavené priamemu slnečnému svetlu, a to aj v interiéri, zvýšenie teploty panela z tekutých kryštálov môže spôsobiť poruchu.

V prípade skladovania zariadenie skladujte v suchej miestnosti.

Potrebný priestor na vetranie

- Prevádzka tohto zariadenia je zaručená do teploty okolia 40 °C (104 °F). Pri inštalácii zariadenia do skrinky alebo rámu vždy zaistíte dostatočné vetranie chladiacim ventilátorom alebo vetracím otvorom, aby bolo možné okoliť teplotu (vo vnútri skrinky alebo rámu), vrátane teploty predného povrchu panela z tekutých kryštálov, udržiavať na 40 °C (104 °F) alebo menej.

Informácie o skrútkách, ktoré sa používajú pri použití závesnej konzoly na stenu, ktorá vyhovuje normám VESA

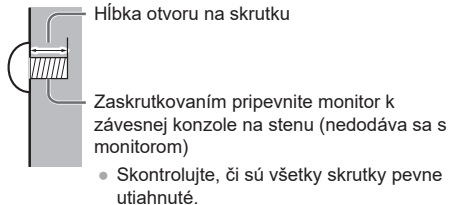

(Pohľad z boku)

Model podľa počtu palcov	Rozstup skrutiiek na inštaláciu	Hĺbka otvoru na skrútku	Skrútka (počet)
86	600 mm × 400 mm	20 mm	M8 (4)
75	600 mm × 400 mm	20 mm	M8 (4)
65	400 mm × 400 mm	20 mm	M8 (4)
55	400 mm × 400 mm	18 mm	M6 (4)
50	400 mm × 400 mm	20 mm	M6 (4)
43	200 mm × 200 mm	16 mm	M6 (4)

Poznámka k pripojeniu

Odpojenie a zapojenie napájacieho kábla a pripájacích káblov

- Ak je pri montáži jednotky na stenu ťažké odpojiť a pripojiť napájací kábel a pripájacie káble, zapojte ich ešte pred montážou. Dávajte pozor, aby sa káble nezamotali. Po dokončení montáže zapojte sieťovú zástrčku do zásuvky.

Pri používaní

Môže dôjsť k retencii obrazu.

- Ak sa dlhšiu dobu zobrazuje statický obraz, obraz môže zostať na obrazovke. Zmizne však, keď sa určitú dobu zobrazuje bežný pohyblivý obraz.

Po nasadení polarizačných okuliarov nemusí byť zobrazenie na obrazovke viditeľné.

- K tomuto javu dochádza v dôsledku deflekčných charakteristík panelu z tekutých kryštálov. Nie je to porucha.

Červené, modré alebo zelené bodky na obrazovke sú javom špecifickým pre panel z tekutých kryštálov. Nie je to porucha.

- Hoci je panel z tekutých kryštálov vyrobený s použitím vysoko presnej technológie, na obrazovke sa môžu zobraziť trvale vysvietené body alebo nevysvietené body. Nie je to porucha.

Model podľa počtu palcov	Miera neaktívnych bodov*
86	0,00009% alebo menej
75	0,00007% alebo menej
65	0,00005% alebo menej
55	0,00005% alebo menej
50	0,00005% alebo menej
43	0,00005% alebo menej

*: Vypočítané v subpixelových jednotkách podľa normy ISO9241-307.

V závislosti od stavu teploty alebo vlhkosti môžete pozorovať nerovnomerný jas. Nie je to porucha.

- Pri nepretržitom prívode prúdu táto nerovnomernosť zmizne. Ak nie, obráťte sa na distribútora.

Ak monitor nebudete dlhšiu dobu používať, vyťahnite sieťovú zástrčku zo sieťovej zásuvky.

- Pri skladovaní výrobku po dlhšiu dobu bez napájania neskladujte výrobok na mieste, ktoré je vystavené priamemu slnečnému žiareniu.

Ak sa napájanie okamžite preruší alebo zastaví, alebo ak sa okamžite zníži napätie, monitor nemusí fungovať normálne.

- V takom prípade vypnite napájanie monitora a pripojených zariadení a potom ich znova zapnite.

Ak pripojíte/odpojíte káble pripojené k vstupným konektorm, ktoré práve nesledujete, alebo ak zapnete/vypnete video zariadenie, môže sa objaviť obrazový šum, nie to však porucha.

Poznámky o používaní drôtovej siete LAN

Keď monitor umiestnite na miesto, kde často dochádza k tvorbe statickej elektriny, pred začatím používania prijmite dostatočné opatrenia proti statickej elektrine.

- Keď sa monitor používa na mieste, kde často dochádza k tvorbe statickej elektriny, napríklad na koberci, častejšie dochádza k odpojeniu komunikácie drôtovej siete LAN. V takom prípade pomocou antistatickej podložky odstráňte zdroj statickej elektriny a šumu, ktorý môže spôsobovať problémy, a znova pripojte drôtovú sieť LAN.
- V zriedkavých prípadoch sa pripojenie siete LAN v dôsledku statickej elektriny alebo šumu vypne. V takom prípade vypnite napájanie monitora a pripojených zariadení a potom ich znova zapnite.

Môže sa stať, že monitor nebude fungovať správne v dôsledku silných rádiových vln z vysielacej stanice alebo rádia.

- Ak sa v blízkosti miesta inštalácie nachádza zariadenie alebo prístroj, ktorý vysiela silné rádiové vlny, umiestnite monitor na miesto, ktoré je v dostatočnej vzdialenosti od zdroja rádiových vln. Alebo obaľte kábel LAN pripojený ku konektoru LAN s použitím kusu kovovej fólie alebo kovovej rúrky, ktorá je uzemnená na oboch koncoch.

Požiadavka týkajúca sa zabezpečenia

Pri používaní tejto jednotky prijmite bezpečnostné opatrenia, aby ste predišli nasledujúcim nehodám.

- Únik osobných informácií cez toto zariadenie
- Neoprávnené ovládanie tohto zariadenia zlomyseľnou treťou osobou
- Rušenie alebo zastavenie činnosti tohto zariadenia zlomyseľnou treťou osobou

Prijmite dostatočné bezpečnostné opatrenia.

- Nastavte heslo na ovládanie siete LAN a obmedzte používateľa, ktorý vykonáva ovládanie.
- Vytvorte si heslo, ktoré bude čo najťažšie uhádnuť.
- Heslo si pravidelne meňte.
- Spoločnosť Panasonic Projector & Display Corporation alebo jej pridružené spoločnosti od vás nikdy nebudú priamo požadovať heslo. V prípade, že dostanete také otázky, neprezradte svoje heslo.
- Spojovacia sieť musí byť zabezpečená bránou firewall atď.
- Keď sa chystáte výrobok zlikvidovať, pred likvidáciou inicializujte dáta.

Čistenie a údržba

Najprv odpojte sieťovú zástrčku zo sieťovej zásuvky.

Jemne utrite povrch panela z tekutých kryštálov alebo krytu zariadenia mäkkou tkaninou, aby sa odstránili nečistoty.

- Na odstránenie odolných nečistôt alebo odtlačkov prstov na povrchu panela z tekutých kryštálov navlhčite tkaninu roztokom neutrálneho čistiaceho prostriedku (1 diel čistiaceho prostriedku na 100 dielov vody), riadne ju vyžmýkajte a potom zotrite nečistoty. Nakoniec zotrite všetku vlhkosť suchou tkaninou.
- Ak sa dovnútra zariadenia dostanú kvapôčky vody, môže to viesť k problémom pri prevádzke.

Poznámka

- Povrch panela z tekutých kryštálov je špeciálne upravený. Nepoužívajte tvrdú tkaninu ani povrch príliš silno netrite, pretože by ste povrch mohli poškrabať.

Používanie chemicky upravenej handričky

- Na povrch panela z tekutých kryštálov nepoužívajte chemicky upravenú handričku.
- Pri používaní chemicky upravenej handričky na čistenie krytu zariadenia postupujte podľa pokynov, ktoré k nej boli priložené.

Zabráňte kontaktu s prchavými látkami, ako sú spreje proti hmyzu, rozpúšťadlá a riedidlá.

- Mohlo by dôjsť k poškodeniu krytu zariadenia alebo odlupovaniu farby. Okrem toho ho nenechávajte dlhú dobu v kontakte s gumou alebo PVC.

Odstráňte prach a nečistoty z ventilačných otvorov.

- V závislosti od prostredia používania sa môže v blízkosti ventilačných otvorov zachytávať prach. Ak sa v dôsledku toho zhorší vnútorné chladenie tohto zariadenia alebo cirkulácia odvádzaného tepla, môže to viesť k poklesu jasů alebo poruche. Vyčistite a odstráňte prach z ventilačných otvorov.
- Množstvo prachu a nečistôt, ktoré sa prichytia, závisí od miesta inštalácie a doby používania.

Likvidácia

Keď sa chystáte výrobok zlikvidovať, kontaktujte vaše miestne úrady alebo predajcu a informujte sa o správnych metódach likvidácie.

Pred likvidáciou výrobok nerozoberajte.

Príslušenstvo

Dodávané príslušenstvo

Skontrolujte, či máte všetko zobrazené príslušenstvo a položky.

Napájací kábel

TH-86EQ3W

(približne 2 m)

- 1JP155AF1U

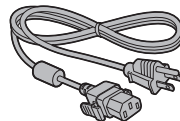

- 2JP155AF1W

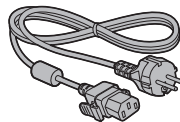

- 3JP155AF1W

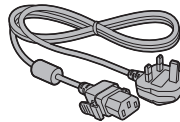

TH-75EQ3W, TH-65EQ3W, TH-55EQ3W,
TH-50EQ3W, TH-43EQ3W

(približne 2 m)

- 1JP143CQ2U

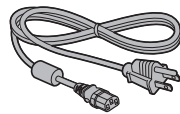

- 2JP143EQ2W

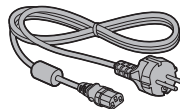

- 3JP143EQ2W

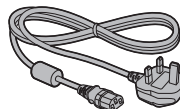

Diaľkový ovládač × 1

- DPVF2599ZC/X1



Batérie do diaľkového ovládača × 2

(typ AAA/R03/LR03)



Spona na káble (veľká) × 2

- DPVF1654ZA

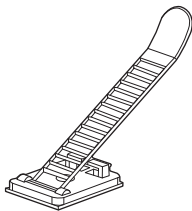

Pozor

- Malé časti si riadne odložte a uchovávajte ich mimo dosahu malých detí.
- Objednávacie čísla príslušenstva sa môžu zmeniť bez upozornenia. (Aktuálne objednávacie číslo sa môže odlišovať od vyššie uvedených.)
- V prípade straty dielov príslušenstva si ich, prosím, kúpte u predajcu. (Dostupné zo zákaznickeho servisu)
- Po vybalení položiek riadne zlikvidujte obalové materiály.

Batérie do diaľkového ovládača

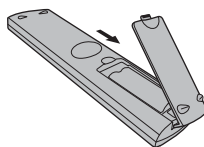

Otvorte kryt batérií.

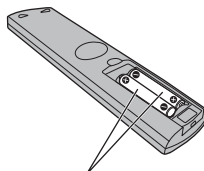

Vložte batérie a zatvorte kryt batérií.

(Vkladať začnite od strany ⊖.)

Typ AAA/R03/LR03

Poznámka

- Nesprávna inštalácia batérií môže spôsobiť vytečenie batérií a koróziu, ktorá poškodí diaľkový ovládač.
- Batérie zlikvidujte spôsobom šetrným k životnému prostrediu.

Prijmite nasledujúce preventívne opatrenia.

1. Batérie je vždy potrebné vymieňať ako pár.
2. Nekombinujte používanú batériu s novou.
3. Nepoužívajte súčasne rôzne typy batérií (napríklad: mangánová dioxidová batéria a alkalická batéria atď.).
4. Opatrované batérie sa nepokúšajte nabíjať, rozoberať ani páliť.
5. Batérie nepáľte ani nerozlamujte.

Navyše, batérie sa nesmú vystavovať nadmernému teplu, ako je napríklad slnečné žiarenie, oheň a podobne.

Upozornenia týkajúce sa premiestňovania

[86-palcový model] [75-palcový model]

[65-palcový model]

Monitor má rukoväť na prenášanie. Pri premiestňovaní ho držte za ne.

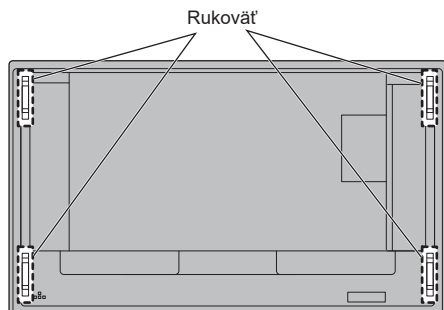

Poznámka

- Nedržte iné časti než rukoväť.
- Na prenášanie tohto zariadenia je potrebný nasledujúci počet osôb.

[86-palcový model] [75-palcový model]: 4 alebo viac

[65-palcový model] [55-palcový model] [50-palcový model]

[43-palcový model]: 2 alebo viac

Pri nedodržíaní tohto pokynu môže zariadenie spadnúť, čo môže viesť k zraneniu.

- Pri prenášaní zariadenia majte panel z tekutých kryštálov v zvislej polohe.

Prenášanie zariadenia s povrchom panela z tekutých kryštálov smerom hore alebo dole môže spôsobiť deformáciu panela alebo vnútorné poškodenie.

- Nedržte horný, dolný, pravý a ľavý rám alebo rohy zariadenia. Nedržte predný povrch panela z tekutých kryštálov. Dávajte tiež pozor, aby ste tými časťami do ničoho nenarazili.

Mohli by ste poškodiť panel z tekutých kryštálov.

Panel by tiež mohol prasknúť, čo by mohlo viesť k zraneniu.

Zabezpečenie Kensington

Bezpečnostný slot tohto zariadenia je kompatibilný s bezpečnostným slotom Kensington.

[86-palcový model] [75-palcový model] [65-palcový model]

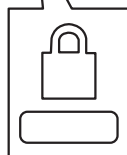
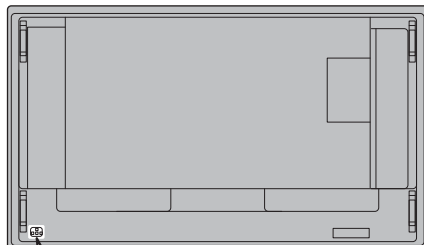

[55-palcový model] [50-palcový model] [43-palcový model]

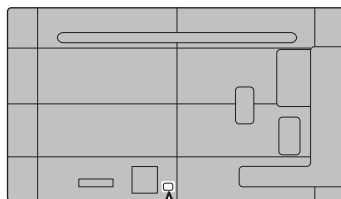

Skrutka s okom

86-palcový model 75-palcový model

Monitor má otvory na pripevnenie skrutiek s okom (M10). Pri inštalácii ich použite na zavesenie monitora.

Skrutku s okom použite len na dočasné zavesenie alebo premiestnenie na inštaláciu. Nemôže sa používať na inštaláciu trvalého zavesenia.

Miesta montáže skrutiek s okom (bežne dostupné)

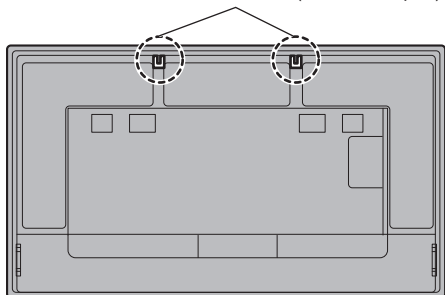

Pripevnite skrutku s okom na miesto montáže skrutky s okom (dve miesta).

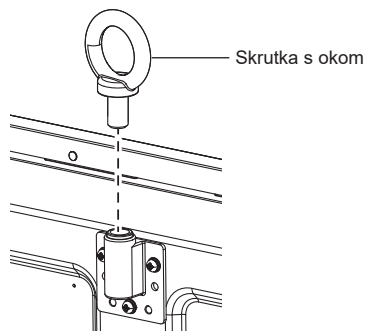

Poznámka

- Inštaláciu by mal vykonať odborník na inštaláciu.
- Nezaveste s použitím len 1 skrutky s okom.
- Používajte komerčne predávané skrutky s okom M10 s dĺžkou 12 mm až 40 mm na zaručenie dostatočnej nosnosti produktu.
- Použite skrutky s okom vyhovujúce norme ISO 3266. Na zavesenie použite tiež prvky vyhovujúce norme ISO (drôt atď.).
- Uhol zavesenia by mal byť najmenej 60°.

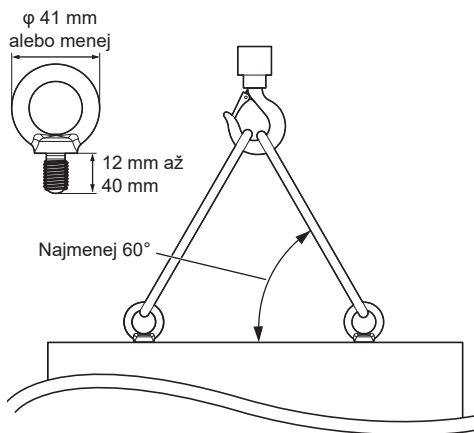

Pripojenia

Pripojenie a upevnenie napájacieho kábla/upevnenie kábla

86-palcový model

Zadná strana zariadenia



Upevnenie napájacieho kábla

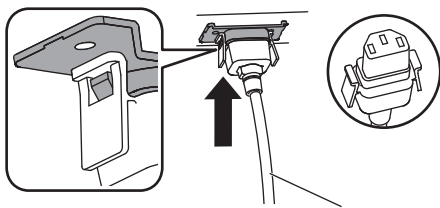

Napájací kábel (je súčasťou balenia)

Zapojte konektor do zariadenia monitora.

Zasúvajte konektor, až kým sa nezacvakne.

Poznámka

- Uistite sa, že je konektor zaistený na ľavej aj pravej strane.

Odpojenie napájacieho kábla

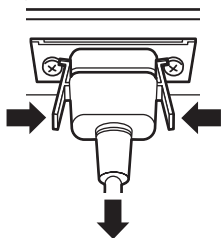

Konektor odpojte stlačením dvoch tlačidiel.

Poznámka

- Nepoužívajte napájací kábel, ktorého tlačidlá sú poškodené. Ak sa používa s poškodenými tlačidlami, výsledkom môže byť zlé spojenie medzi konektorom napájacieho kábla a konektorom AC IN. O oprave napájacieho kábla sa poraďte s predajcom, u ktorého ste výrobok zakúpili.
- Pri odpojaní napájacieho kábla je úplne nevyhnutné, aby ste najprv vytiahli zástrčku napájacieho kábla zo zásuvky.
- Dodaný napájací kábel je určený na použitie len s týmto zariadením. Nepoužívajte ju na iné účely.

75-palcový model | 65-palcový model | 55-palcový model

50-palcový model | 43-palcový model

Zadná strana zariadenia

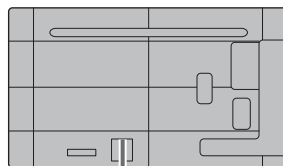

Napájací kábel zasúňte bezpečne až na doraz do konektora na zadnej strane zariadenia.

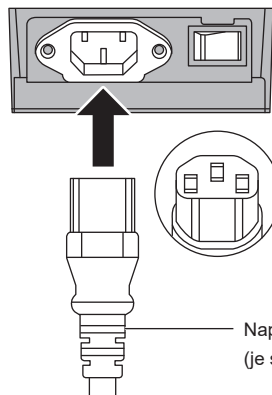

Napájací kábel
(je súčasťou balenia)

Poznámka

- Pri odpojaní napájacieho kábla je úplne nevyhnutné, aby ste najprv vytiahli zástrčku napájacieho kábla zo zásuvky.
- Dodaný napájací kábel je určený na použitie len s týmto zariadením. Nepoužívajte ju na iné účely.

Upevnenie kábla

Poznámka

- S týmto zariadením sa dodávajú 2 spony na káble. Upevnite káble na mieste, ako je zobrazené nižšie.

Ak potrebujete viac spôn na káble, kúpte si ich u predajcu. (Dostupné zo zákaznickeho servisu)

[86-palcový model](#) [75-palcový model](#) [65-palcový model](#)

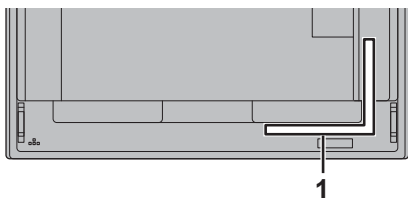

[55-palcový model](#) [50-palcový model](#) [43-palcový model](#)

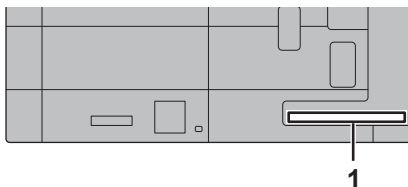

1 Pre signálny kábel: spona

1. Nasadíte sponu na káble

Poznámka

- Z povrchu na pripevnenie zotrite nečistoty, napríklad prach, vodu a olej a sponu na káble pripevnite na povrch na pripevnenie pevným pritlačením.
- Po pripevnení sponu na káble už nie je možné opätovne použiť. Pred jej pripevnením dobre skontrolujte miesto pripevnenia.

Odstráňte pásku na zadnej strane a sponu na káble pripevnite na rovný povrch.

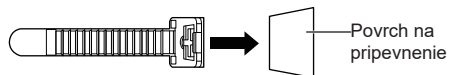

2. Zviažte káble

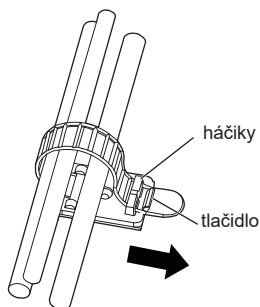

Na povolenie:

Odpojte pás z tlačidla a vytiahnite koniec pásu.

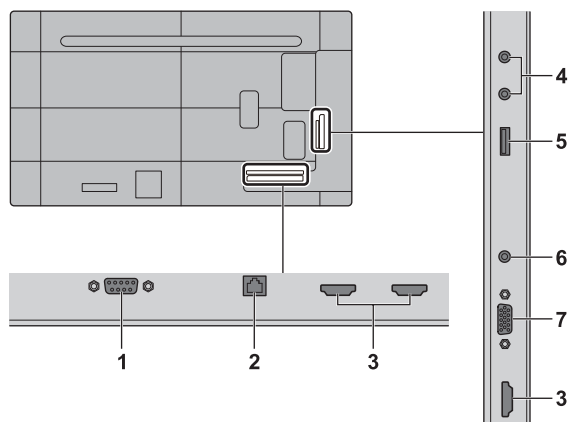

- | | |
|---|---|
| 1 SERIAL IN: | Vstupný konektor SERIAL
Umožňuje ovládanie monitora pripojením k počítaču. |
| 2 LAN: | Konektor LAN
Umožňuje ovládanie monitora pripojením k sieti. |
| 3 HDMI IN 1, HDMI IN 2, HDMI IN 3: | Vstupný konektor HDMI
Pripojte k video zariadeniu ako videorekordér alebo DVD prehrávač atď.
<ul style="list-style-type: none"> • Použite komerčne dostupný HDMI kábel (vyhovujúci norme HDMI), ktorý podporuje 4K. |
| 4 AUDIO OUT: | Konektor výstupu analógového zvuku
Pripojte k audio zariadeniu s konektorom vstupu analógového zvuku. |
| 5 USB: | Konektor USB
Pripojte pamäťové zariadenie USB na používanie prehrávania súborov médií z USB, klonovanie dát z USB atď. Môže sa používať aj na dodávanie napájania až 5 V/2 A do externého zariadenia pri zobrazení obrazu. |

- | | |
|--------------------|---|
| 6 AUDIO IN: | Konektor vstupu zvuku |
| 7 PC IN: | Konektor vstupu z počítača
Pripojte k video konektoru počítača. |

Pred pripojením

- Pred pripojením káblov si pozorne prečítajte návod na obsluhu pripájaného externého zariadenia.
- Pred pripojením káblov vypnite napájanie všetkých zariadení.
- Pred pripojením káblov majte na pamäti nasledovné pokyny. Ich nedodržanie môže viesť k poruchám.
 - Pri pripájaní kábla k tomuto zariadeniu alebo zariadeniu pripojenému k tomuto zariadeniu sa dotknite nejakých kovových predmetov v blízkosti, aby ste pred vykonávaním práce odstránili zo svojho tela statickú elektrinu.
 - Na pripojenie zariadenia k tomuto zariadeniu alebo k telu tohto zariadenia nepoužívajte zbytočne dlhé káble. Čím je kábel dlhší, tým náchylnejší sa stáva na šum. Keďže zvinutý kábel pri používaní pôsobí ako anténa, je náchylnejší na šum.
 - Pri pripájaní káblov zasuňte káble v priamom smere do pripojovacieho konektora pripájaného zariadenia, aby sa uzemnenie pripojilo prvé.
- Zaobstarajte si kábel potrebný na pripojenie externého zariadenia k systému, ktorý sa nedodáva s daným zariadením, ani nie je dostupný ako voliteľné príslušenstvo.
- Ak je vonkajší tvar zástrčky prepájacieho kábla veľký, môže sa dostať do kontaktu s okolím, napríklad zadným krytom alebo zástrčkou vedľajšieho prepájacieho kábla. Použite prepájací kábel s vhodnou veľkosťou zástrčky, aby boli konektory zarovnané.
- Pri pripájaní kábla LAN s krytom zástrčky majte na pamäti, že kryt sa môže dostať do kontaktu so zadným krytom a môže byť ťažké ho odpojiť.
- Niektoré modely počítačov nie sú kompatibilné s týmito zariadeniami.
- Keď k tomuto zariadeniu pripájate zariadenia pomocou dlhých káblov, použite kompenzátor kábla. Inak obraz nemusí byť zobrazený správne.

Ovládacie prvky

Monitor

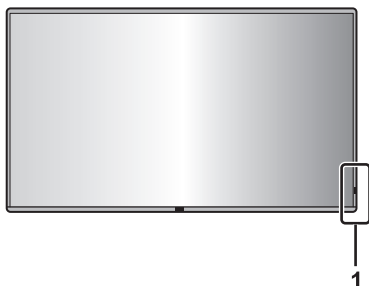

1 Indikátor napájania/Snímač signálu diaľkového ovládača

Indikátor napájania bude svietiť.

Keď je napájanie zariadenia zapnuté

(Tlačidlo zapnutia (⏻/⏻) (Zariadenie): Zapnutý)

- Zobrazený je obraz: modrý
- Keď zariadenie prechádza do pohotovostného režimu: oranžový alebo fialový

Keď zariadenie prejde do pohotovostného režimu pomocou nasledujúcich funkcií: fialový

- Pohotovostný režim keď je [Power save mode] nastavený na [Disable]
- Pohotovostný režim, keď je funkcia [Power Management] aktivovaná
- Pohotovostný režim, keď sa používa funkcia [Setup Timer]
- Pohotovostný režim keď je [Quick start] nastavený na [On]

Pohotovostný stav v iných než vyššie uvedených podmienkach: oranžový



1 Konektor externého vstupu/výstupu

Pripojenie k video zariadeniu, počítaču atď. (pozrite si stranu 15)

2 Hlavný vypínač napájania (⏻/⏻) (Zariadenie)

Vypína (⏻) alebo zapína (⏻) hlavné napájanie.

Zapnutie a vypnutie <Hlavný vypínač napájania> je to isté ako zapojenie a odpojenie sieťovej zástrčky do/zo zásuvky.

Najskôr zapnite hlavné napájanie (⏻) a potom vypnite alebo zapnite napájanie pomocou tlačidla napájania na diaľkovom ovládači alebo zariadení.

3 Tlačidlo zapnutia (⏻/⏻) (Zariadenie)

Keď je <Hlavný vypínač napájania> monitора zapnutý (⏻), použite toto tlačidlo na zapnutie napájania alebo nechajte zariadenie prejsť do pohotovostného režimu.

4 INPUT (Zariadenie)

Výber pripojeného zariadenia.

5 MENU (Zariadenie)

Zobrazenie obrazovky s menu.

6 + (Zariadenie) / - (Zariadenie)

Upravenie hlasitosti.

Na hlavnej obrazovke prepínanie nastavení alebo upravenie úrovne nastavení.

7 ▲ (Zariadenie) / ▼ (Zariadenie)

Voľba položky nastavenia na obrazovke s menu.

8 ENTER (Zariadenie)

Konfigurácia položky na obrazovke s menu.

Poznámka

- Aby zvuk vychádzal zo vstavaných reproduktorov zariadenia, vždy nastavte [Speaker] v menu [Sound].

Diaľkový ovládač

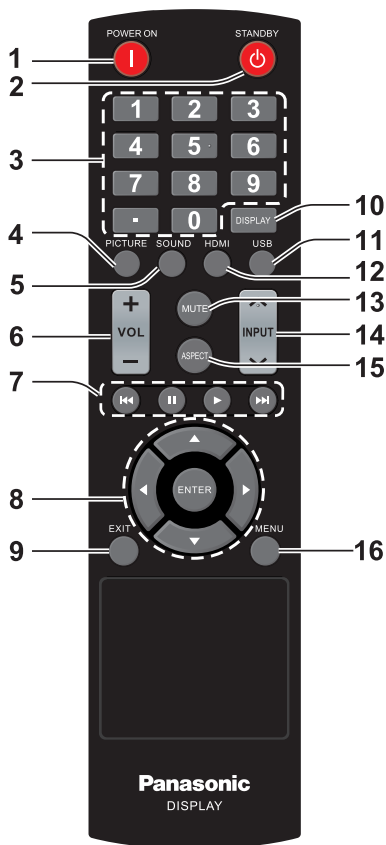

1 Tlačidlo POWER ON (|)

- Zapnutie (zobrazí sa obraz), keď je monitor vypnutý (pohotovostný režim).

2 Tlačidlo STANDBY (⏻)

- Vypnutie (pohotovostný režim), keď je monitor zapnutý.

3 Číselné tlačidlá (0 - 9) / ·

- Zadáva čísla v nastaveniach LAN a pri klonovaní dát z USB.

4 PICTURE

- Úprava režimu obrazu.

5 SOUND

- Zobrazenie obrazovky na zmenu kvality zvuku monitora.

Pri každom stlačení tlačidla <SOUND> sa nastavenie zmení nasledovne.

Výšky → Basy

6 VOL + / VOL -

- Upravenie úrovne hlasitosti zvuku.

7 Navigačné klávesy (⏪, ⏩, ⏮, ⏭)

- Používajú sa v menu USB a funkcii HDMI CEC.

8 ENTER / Tlačidlá kurzora (⬆, ⬇, ⬅, ➡)

- Používajú sa na obsluhu obrazoviek s menu.

9 EXIT

- Vypnutie obrazoviek s menu.

10 DISPLAY

- Zobrazenie informácií o monitore.

11 USB

- Prepnutie na USB vstup.

12 HDMI

- Prepnutie na HDMI vstup.

13 MUTE

- Zapnutie/vypnutie stlmenia zvuku.

14 INPUT ▲ / ▼

- Prepínanie vstupu, ktorý sa má zobraziť na obrazovke.

15 ASPECT

- Zmena pomeru strán.

16 MENU

- Stlačením sa otvorí menu OSD.

Poznámka

- V tomto návode sú tlačidlá diaľkového ovládača a zariadenia označené pomocou < >.

(Napríklad: <INPUT>.)

Úkony sú vysvetlené najmä s uvedením tlačidiel diaľkového ovládača, ale ak sa na zariadení nachádzajú rovnaké tlačidlá, môžete na obsluhu použiť aj tie.

Základné ovládacie prvky

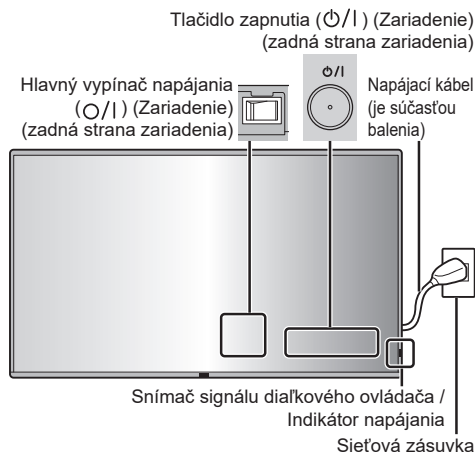

Ovládajte namierením diaľkového ovládača priamo na snímač signálu diaľkového ovládača na zariadení.



Poznámka

- Medzi snímač signálu diaľkového ovládača na hlavnom zariadení a diaľkový ovládač neumiestňujte žiadne prekážky.
- Zariadenie ovládajte diaľkovým ovládačom pred snímačom signálu diaľkového ovládača alebo z miesta, kde vidno snímač.
- Keď diaľkový ovládač namierite priamo na snímač signálu diaľkového ovládača na hlavnom zariadení, vzdialenosť z miesta pred snímačom signálu diaľkového ovládača by mala byť približne 7 m alebo menej. V závislosti od uhla môže byť prevádzková vzdialenosť kratšia.
- Snímač signálu diaľkového ovládača na hlavnom zariadení nevystavujte priamemu slnečnému svetlu ani silnému žiarivkovému svetlu.

1 Zapojte zástrčku napájacieho kábla do monitora.

(pozrite si stranu 13)

2 Zapojte zástrčku do zásuvky.

Poznámka

- Pri odpájaní napájacieho kábla je úplne nevyhnutné, aby ste najprv vytiahli zástrčku napájacieho kábla zo zásuvky.
- Ak sa sieťová zástrčka odpojí okamžite po zmene nastavení pomocou menu na obrazovke, môže sa stať, že sa nastavenia neuložia. Sieťovú zástrčku odpojte až po dostatočne dlhej dobe. Alebo sieťovú zástrčku odpojte po vypnutí pomocou diaľkového ovládača, ovládania cez RS-232C alebo ovládania cez sieť LAN.

3 Zapnite (I) <Hlavný vypínač napájania (⏻/⏻)> na zariadení.

4 Stlačením <Tlačidlo zapnutia (⏻/⏻)> na zariadení zapnete zariadenie.

- Indikátor napájania: modrý (Zobrazený je obraz.)
- Keď je <Hlavný vypínač napájania> zapnutý (I), indikátor napájania sa rozsvieti a možné je ovládanie diaľkovým ovládačom.
- Keď indikátor napájania svieti, nie je potrebné stlačiť <Tlačidlo zapnutia (⏻/⏻) (Zariadenie)> na zariadení. Ovládajte diaľkový ovládač tak, aby sa farba indikátora napájania zmenila na modrú (zobrazený je obraz).

■ Zapnutie/vypnutie diaľkovým ovládačom

Zapnutie

- Keď je <Hlavný vypínač napájania> zapnutý (|) (indikátor napájania – oranžový alebo fialový), stlačte tlačidlo <POWER ON (|)>, potom sa zobrazí obraz.
- Indikátor napájania: modrý (Zobrazený je obraz.)

Vypnutie napájania (pohotovostný režim)

- Keď je <Hlavný vypínač napájania> zapnutý (|) (indikátor napájania – modrý), stlačte tlačidlo <STANDBY (b)>, potom sa napájanie vypne.
- Indikátor napájania: oranžový alebo fialový (pohotovostný režim)

Poznámka

- Po odpojení sieťovej zástrčky môže zostať indikátor napájania ešte chvíľu svietiť. Nie je to porucha.

■ Keď zariadenie prvýkrát zapnete

Zobrazí sa nasledujúca obrazovka.

Pri nastavovaní [Quick start] vyberte [On] pomocou ◀▶ a stlačte <ENTER>.

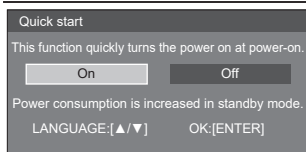

Poznámka

- Umiestnením kurzora na [On] na obrazovke nastavenia [Quick start] sa zobrazí toto hlásenie. „Power consumption is increased in standby mode.“
- Keď sa položky nastavia, pri ďalšom zapnutí zariadenia sa tieto obrazovky nezobrazia. Jednotlivé položky je možné znovu nastaviť v nasledujúcich menu.
[Quick start]
- Jazyk OSD možno vybrať pomocou ▲▼.

Technické parametre

Č. modelu

86-palcový model: TH-86EQ3W

75-palcový model: TH-75EQ3W

65-palcový model: TH-65EQ3W

55-palcový model: TH-55EQ3W

50-palcový model: TH-50EQ3W

43-palcový model: TH-43EQ3W

Zdroj napájania

86-palcový model

110 – 240 V ~ (110 – 240 V striedavý prúd),
50/60 Hz, 4,5 – 2,2 A

75-palcový model

110 – 240 V ~ (110 – 240 V striedavý prúd),
50/60 Hz, 2,9 – 1,4 A

65-palcový model

110 – 240 V ~ (110 – 240 V striedavý prúd),
50/60 Hz, 2,5 – 1,3 A

55-palcový model

110 – 240 V ~ (110 – 240 V striedavý prúd),
50/60 Hz, 1,9 – 1,0 A

50-palcový model

110 – 240 V ~ (110 – 240 V striedavý prúd),
50/60 Hz, 1,6 – 0,8 A

43-palcový model

110 – 240 V ~ (110 – 240 V striedavý prúd),
50/60 Hz, 1,3 – 0,7 A

Spotreba energie*1

86-palcový model

336 W

75-palcový model

217 W

65-palcový model

184 W

55-palcový model

142 W

50-palcový model

119 W

43-palcový model

93 W

Pohotovostný režim

0,5 W

Panel LCD monitora

86-palcový model

86-palcový ADS panel (Direct LED podsvietenie),
pomer strán 16:9

75-palcový model

75-palcový ADS panel (Direct LED podsvietenie),
pomer strán 16:9

65-palcový model

65-palcový ADS panel (Direct LED podsvietenie),
pomer strán 16:9

55-palcový model

55-palcový VA panel (Direct LED podsvietenie),
pomer strán 16:9

50-palcový model

50-palcový VA panel (Direct LED podsvietenie),
pomer strán 16:9

43-palcový model

43-palcový ADS panel (Direct LED podsvietenie),
pomer strán 16:9

Veľkosť obrazovky

86-palcový model

1 895,0 mm (Š) × 1 065,9 mm (V) × 2 174,2 mm
(diagonálne) / 74,60" (Š) × 41,96" (V) × 85,60"
(diagonálne)

75-palcový model

1 649,6 mm (Š) × 927,9 mm (V) × 1 892,7 mm
(diagonálne) / 64,94" (Š) × 36,53" (V) × 74,51"
(diagonálne)

65-palcový model

1 428,4 mm (Š) × 803,5 mm (V) × 1 638,9 mm
(diagonálne) / 56,23" (Š) × 31,63" (V) × 64,52"
(diagonálne)

55-palcový model

1 209,6 mm (Š) × 680,4 mm (V) × 1 387,8 mm
(diagonálne) / 47,62" (Š) × 26,78" (V) × 54,63"
(diagonálne)

50-palcový model

1 095,8 mm (Š) × 616,4 mm (V) × 1 257,3 mm
(diagonálne) / 43,14" (Š) × 24,26" (V) × 49,50"
(diagonálne)

43-palcový model

941,1 mm (Š) × 529,4 mm (V) × 1 079,8 mm
(diagonálne) / 37,05" (Š) × 20,84" (V) × 42,51"
(diagonálne)

Počet pixelov

8 294 400

(3 840 (Horizontálne) × 2 160 (Vertikálne))

Rozmery (Š × V × H)

86-palcový model

1 929 mm × 1 100 mm × 96 mm
(bez rukovätí: 70 mm) /
75,95" × 43,31" × 3,76"
(bez rukovätí: 2,74")

75-palcový model

1 684 mm × 962 mm × 96 mm
(bez rukovätí: 70 mm) /
66,28" × 37,87" × 3,76"
(bez rukovätí: 2,74")

65-palcový model

1 463 mm × 838 mm × 94 mm
(bez rukovätí: 69 mm) /
57,58" × 32,97" × 3,68"
(bez rukovätí: 2,72")

55-palcový model

1 242 mm × 713 mm × 66 mm /
48,89" × 28,06" × 2,60"

50-palcový model

1 129 mm × 649 mm × 66 mm /
44,43" × 25,56" × 2,60"

43-palcový model

973 mm × 562 mm × 65 mm /
38,31" × 22,10" × 2,56"

Hmotnosť

86-palcový model

Približne 46,0 kg / 101,5 libier netto

75-palcový model

Približne 35,6 kg / 78,5 libier netto

65-palcový model

Približne 27,1 kg / 59,8 libier netto

55-palcový model

Približne 15,6 kg / 34,4 libier netto

50-palcový model

Približne 13,5 kg / 29,8 libier netto

43-palcový model

Približne 10,7 kg / 23,6 libier netto

Prevádzkové podmienky

Teplota

0 °C – 40 °C (32 °F – 104 °F)*2

Vlhkosť

20 % – 80 % (bez kondenzácie)

Čas prevádzky

18 hodín/deň

Pripojovacie konektory

HDMI IN 1

HDMI IN 2

HDMI IN 3

Konektor TYPU A*3 × 3

Zvukový signál:

Lineárna PCM (vzorkovacie frekvencie: 48 kHz,
44,1 kHz, 32 kHz)

AUDIO IN

Konektor stereo mini jack (M3) × 1, 0,5 Vefekt

PC IN

Mini D-sub 15-koľíkový
(Kompatibilný s DDC2B) × 1

AUDIO OUT

RCA jack, 0,5 Vrms

Výstup: premenlivý (-∞ – 0 dB)

(vstup 1 kHz 0 dB, záťaž 10 kΩ)

SERIAL IN

Konektor externého riadenia

D-sub 9-koľíkový × 1:

Kompatibilný s RS-232C

LAN

Metóda komunikácie:

RJ45, 10BASE-T / 100BASE-TX

USB

Konektor USB × 1, TYP A

5 V jednosmerné / 2,0 A

Zvuk

Reproduktory

φ 30 mm × 2 × 2 ks

Zvukový výstup

20 W [10 W + 10 W] (10 % skreslenie THD)

Diaľkový ovládač

Napájanie

3 V jednosmerné (batéria (typ AAA/R03/LR03) × 2)

Prevádzkový dosah

Približne 7 m (22,9 stôp)

(pri ovládaní priamo pred snímačom signálu
diaľkového ovládača)

Hmotnosť

Približne 91 g / 3,21 uncí (vrátane batérií)

Rozmery (Š × V × H)

48 mm × 27 mm × 190 mm / 1,89" × 1,06" × 7,48"

*1: Podmienka pri preprave

*2: Okolité teplota pri používaní tohto zariadenia vo veľkých výškach (od 1 400 m (4 593 stôp) do 2 800 m (9 186 stôp) nadmorskej výšky): 0 °C až 35 °C (32 °F až 95 °F)

*3: VIERA LINK nie je podporovaný.

Poznámka

- Dizajn a špecifikácie podliehajú zmenám bez predchádzajúceho upozornenia. Uvádzaná hmotnosť a rozmery sú približné.

Softvérová licencia

Tento produkt obsahuje nasledujúci softvér:

- (1) softvér vyvinutý nezávisle spoločnosťou Panasonic Projector & Display Corporation alebo pre ňu,
- (2) softvér vo vlastníctve tretích strán s licenciou udelenou spoločnosťou Panasonic Projector & Display Corporation,
- (3) softvér s udelenou licenciou GNU General Public License, verzia 2.0 (GPL V2.0),
- (4) softvér s udelenou licenciou GNU LESSER General Public License, verzia 2.1 (LGPL V2.1), a/alebo
- (5) voľný softvér iný ako softvér s udelenou licenciou GPL V2.0 a/alebo LGPL V2.1.

Softvér uvedený v kategóriách (3) - (5) je rozširovaný s vierou, že bude užitočný, ale **BEZ AKEJKOL'VEK ZÁRUKY**, aj bez predpokladanej záruky **PREDAJNOSTI** alebo **VHODNOSTI NA KONKRÉTNY ÚČEL**.

Po dobu najmenej tri (3) roky od dodania tohto výrobku poskytne spoločnosť Panasonic Projector & Display Corporation akejkol'vek tretej strane, ktorá sa na nás obráti na nižšie uvedené kontakty, za poplatok neprevyšujúci naše náklady na fyzickú distribúciu zdrojového kódu, kompletnú strojovo čitateľnú kópiu príslušného zdrojového kódu spadajúceho pod licenciu GPL V2.0, LGPL V2.1 alebo iné licencie obsahujúce povinnosť urobiť tak, spolu s uvedením príslušných autorských práv.

Kontaktné údaje:

oss-cd-request@gg.jp.panasonic.com

Upozornenie o AVC/VC-1/MPEG-4

Tento výrobok je licencovaný na základe portfólia patentov AVC, portfólia patentov VC-1 a portfólia patentov MPEG-4 Visual, ktorý spotrebiteľa oprávňuje využívať ho na osobné alebo iné účely, pri ktorých spotrebiteľ nedostáva odmenu, zamerané na (i) kódovanie videa v súlade so štandardom AVC, štandardom VC-1 a štandardom MPEG-4 Visual („AVC/VC-1/MPEG-4 Video“) a/alebo (ii) dekódovanie videa vo formáte AVC/VC-1/MPEG-4 Video, ktoré bolo používateľom vytvorené na osobné účely a/alebo získané od poskytovateľa videa, ktorý vlastní licenciu na poskytovanie videa vo formáte AVC/VC-1/MPEG-4 Video. Licencia nie je udelená a nevzťahuje sa na žiadne iné použitie. Ďalšie informácie môžete získať od spoločnosti MPEG LA, LLC. Pozrite si <http://www.mpegla.com>.

Likvidácia opotrebovaných zariadení a batérií Len pre Európsku úniu a krajiny so systémom recyklácie



Tieto symboly uvádzané na výrobkoch, balení a/alebo v sprievodnej dokumentácii informujú o tom, že opotrebované elektrické a elektronické výrobky a batérie sa nesmú likvidovať ako bežný domový odpad.

V záujme zabezpečenia správneho spôsobu likvidácie, spracovania a recyklácie odovzdajte opotrebované výrobky a batérie na špecializovanom zbernom mieste v súlade s platnou legislatívou.

Správnym spôsobom likvidácie týchto výrobkov a batérií prispievate k zachovaniu cenných zdrojov a predídete prípadným negatívnym dopadom na ľudské zdravie a životné prostredie. Podrobnejšie informácie o zbere a recyklácii vám poskytnú miestne úrady.

Pri nesprávnej likvidácii tohto druhu odpadu môžu byť v súlade s platnou legislatívou udelené pokuty.



Poznámka týkajúca sa symbolu batérie (spodný symbol)

Tento symbol môže byť použitý spolu so symbolom chemickej značky. V takom prípade vyhovuje požiadavke stanovenej Smernicou týkajúcou sa príslušnej chemikálie.

Záznam zákazníka

Číslo modelu a sériové číslo tohto výrobku sa nachádza na zadnom paneli. Zapište si sériové číslo do kolónky uvedenej nižšie a odložte si túto knižku spolu s dokladom o kúpe ako trvalý záznam o kúpe kvôli identifikácii v prípade krádeže alebo straty a tiež pre účely záručného servisu.

Číslo modelu

Sériové číslo

Výrobca:

Panasonic Projector & Display Corporation
2-15 Matsuba-cho, Kadoma City, Osaka 571-8503, Japonsko

Dovozca:

Panasonic Connect Europe GmbH
Hagenauer Strasse 43, 65203 Wiesbaden, Nemecko

Autorizovaný zástupca v EÚ:

Panasonic Connect Europe GmbH
Panasonic Testing Centre

Winsbergring 15, 22525 Hamburg, Nemecko

Panasonic Projector & Display Corporation

Slovenský

2-15 Matsuba-cho, Kadoma City, Osaka 571-8503, Japan
Web Site : <https://docs.connect.panasonic.com/prodisplays>

© Panasonic Projector & Display Corporation 2026

Vytlačené v Číne