

Инструкции за работа Кратък наръчник

UHD LCD дисплей За употреба със стопанска цел

Български

Модел
№

TH-86EQ3W (86-инчов модел)

TH-55EQ3W (55-инчов модел)

TH-75EQ3W (75-инчов модел)

TH-50EQ3W (50-инчов модел)

TH-65EQ3W (65-инчов модел)

TH-43EQ3W (43-инчов модел)

Съдържание

Важна бележка за безопасността	3
Мерки за безопасност	4
Предпазни мерки при употреба	7
Акcesoари	9
Предупреждения при местене	11
Защита Kensington	11
Болт с уho	12
Връзки	13
Идентифициране на управлението	17
Основни елементи за управление	19
Спецификации	21
Софтуерен лиценз	24

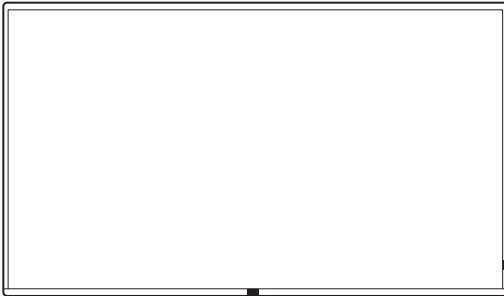

Прочетете преди употреба

За повече информация за този продукт, моля, прочетете „Инструкции за работа – Функционално ръководство“.

За изтегляне на „Инструкции за работа – Функционално ръководство“, моля, посетете уебсайта на Panasonic (<https://docs.connect.panasonic.com/prodisplays/>).

- Настоящото ръководство е общоприложимо за всички модели без значение от наставките в номерата на моделите.
- Моля, прочетете тези инструкции внимателно, преди да използвате телевизора, и ги запазете за справка в бъдеще.
- Изображенията на илюстрациите и екраните в тези инструкции за работа са само с илюстративна цел и може да се различават от действителните такива.
- Описателните илюстрации на тези инструкции за работа са създадени главно на базата на 55-инчовия модел.

4K
PROFESSIONAL
*Действителна разделителна
способност: 3840 × 2160p

HDMI™

HEVC Advance™
Covered by patents at patentlist.accessadvance.com



**ПРЕДУПРЕЖДЕНИЕ:
ТОЗИ ПРОДУКТ СЪДЪРЖА КРЪГЛА
ПЛОСКА БАТЕРИЯ**



- СЪЩЕСТВУВА РИСК ОТ ПОГЛЪЩАНЕ: Този продукт съдържа кръгла плоска батерия.
- Ако тя бъде погълната или попадне в която и да е вътрешна част на тялото, в рамките на 2 часа или по-малко може да настъпи сериозно нараняване или СМЪРТ.
- Батерията е опасна. Пазете новите и старите батерии ДАЛЕЧ ОТ ДОСТЪПА НА ДЕЦА.
- Ако имате подозрения за поглъщане или поставяне на батерия в която и да е вътрешна част на тялото, незабавно потърсете медицинска помощ.

За да спазите изискванията от наредбите за EMC, използвайте екранирани кабели, за да се свързвате към следните терминали: Терминал за HDMI вход, терминал за D-sub вход и терминал за RS-232C вход.

Само за щата Калифорния, САЩ

В този продукт има кръгла плоска литиева батерия тип CR, в която се съдържа перхлоратен материал - може да се налага специално боравене. Вижте www.dtsc.ca.gov/hazardouswaste/perchlorate

Само за Европейския съюз



CE маркировката е поставена върху доставените с продукта батерии и посочва, че те съответстват на изискванията в Регламента за батериите (ЕС) 2023/1542.

Забележка:

Възможно е да се появи остатъчен образ. Ако показвате неподвижна картина за продължителен период, изображението може да остане на екрана. Все пак то ще изчезне, когато за известно време се показва някаква движеща се картина.

Информация за търговски марки

- PressIT е търговска марка на Panasonic Projector & Display Corporation.
- Microsoft, Windows, Internet Explorer и Microsoft Edge са регистрирани търговски марки или търговски марки на Microsoft Corporation в САЩ и/или други държави.
- Mac, macOS и Safari са търговски марки на Apple Inc., регистрирани в САЩ и други държави.
- PJLink е регистрирана или очакваща регистрация търговска марка в Япония, САЩ и други държави и региони.
- Потребители в Съединените щати: Crestron®, Crestron Connected®, логото на Crestron Connected и XiO Cloud® са търговски марки или регистрирани търговски марки на Crestron Electronics, Inc. в Съединените щати и/или в други страни. Софтуерът на Crestron Connected® е собственост на Crestron Electronics, Inc. и е съвместим с Crestron XiO Cloud® Service.
Потребители извън Съединените щати: Crestron, Crestron Connected®, логото на Crestron Connected и XiO Cloud са търговски марки или регистрирани търговски марки на Crestron Electronics, Inc. в Съединените щати и/или в други страни. Софтуерът на Crestron Connected е собственост на Crestron Electronics, Inc. и е съвместим с Crestron XiO Cloud Service.

**CRESTRON
CONNECTED**

- Термините HDMI, HDMI High-Definition Multimedia Interface, Търговски облик HDMI и логотипите на HDMI са търговски или регистрирани марки на HDMI Licensing Administrator, Inc.

Дори да няма специално позоваване на търговски марки на компании или продукти, правата върху тези търговски марки се зачитат напълно.

Важна бележка за безопасността

ПРЕДУПРЕЖДЕНИЕ

- 1) За да се избегне повреда, която може да предизвика пожар или риск от удар, не излагайте този уред на капки или пръски.
Не поставяйте съдове с вода (вази с цветя, чаши, козметика и други) над уреда. (включително на лавици отгоре и т.н.)
На/над уреда не трябва да се поставят източници на открит пламък, като запалени свещи.
- 2) За да предотвратите електрически удар, не сваляйте капака. Вътре няма части, които да се обслужват от потребителя. Обслужването да се извършва от квалифицирани специалисти.
- 3) Не премахвайте заземителния щифт на електрическия щепсел. Този апарат е снабден с електрически щепсел от заземителен тип с три щифта. Този щепсел ще съответства само на електрически контакт от заземителен тип. Това е функция за безопасност. Ако не можете да включите щепсела в контакта, свържете се с електротехник.
Не подценявайте ролята на заземителния щифт.
- 4) За да предотвратите токов удар, уверете се, че заземителният щифт на захранващия кабел е здраво свързан.

ВНИМАНИЕ

Този уред е предназначен за употреба в среди, които са относително свободни от електромагнитни полета.

Използването на този уред в близост до източници на силни електромагнитни полета или на места, където електрически шум може да се припокрива с входните сигнали, би могло да предизвика нестабилност на картината или звука или появата на смущения, например шум.

Използването на този уред в близост до източници на силни електромагнитни полета или на места, където електрически шум може да се припокрива с входните сигнали, би могло да предизвика неправилно действие на функцията на сензора.

За да се избегне възможността от увреждане на този уред, трябва да го държите далеч от източници на силни електромагнитни полета.

ПРЕДУПРЕЖДЕНИЕ:

Това оборудване съответства на клас „А“ на EN55032/CISPR32. В жилищни райони това оборудване може да причини радиосмущения.

ВАЖНА ИНФОРМАЦИЯ: Опасност за стабилността

Никога не поставяйте дисплей на нестабилно място. Дисплеят може да падне и да причини сериозно телесно нараняване или смърт. Много наранявания, особено на деца, могат да бъдат избегнати като се вземат прости предпазни мерки като:

- Използване на шкафове или стойки, препоръчани от производителя на дисплея.
- Използване само на мебели, които безопасно държат дисплея.
- Уверете се, че дисплеят не излиза извън ръба на поддържащите мебели.
- Не поставяйте дисплея върху високи мебели (например шкафове или библиотеки), без да закрепите на подходяща опора както мебелите, така и дисплея.
- Не поставяйте дисплея върху плат или други материали, които се намират между дисплея и поддържащата мебел.
- Информирайте децата за опасностите от катеренето по мебели, за да достигат дисплея или неговите бутони.

Ако съществуващият дисплей ще бъде запазен и преместен, трябва да се имат предвид същите съображения.

Мерки за безопасност

ПРЕДУПРЕЖДЕНИЕ

■ Подготовка и монтаж

Този LCD дисплей може да се използва само с опционалните аксесоари, посочени по-долу.

Употребата с друг тип опционален аксесоар може да доведе до нестабилност, в резултат на която би могла да възникне опасност от нараняване.

Монтирайте стабилно поставката и скобата за окачване на стена от опционалните аксесоари. За монтажа се обърнете към упълномощен търговец.

Следният брой лица са необходими за извършване на монтажа.

86-инчов модел 75-инчов модел: 4 или повече

65-инчов модел 55-инчов модел 50-инчов модел

43-инчов модел: 2 или повече

• Поставка

75-инчов модел 65-инчов модел: TY-ST75PE9

55-инчов модел: TY-ST55PE9

50-инчов модел 43-инчов модел: TY-ST43PE9

• Скоба за окачване на стена*1

86-инчов модел 75-инчов модел 65-инчов модел:
TY-WK98PV1

• Софтуер за ранно предупреждение (Основен лиценз/3-годишен лиценз): Серия ET-SWA100*2

*1: Този продукт може да бъде закупен в САЩ и Япония.

*2: Наставката в номера на частта може да е различен в зависимост от типа на лиценза.

Забележка

• Номенклатурните номера на опционалните аксесоари могат да се променят без уведомяване.

• 86-инчов модел 75-инчов модел 65-инчов модел:

При закрепване на скобата за окачване на стена не забравяйте да свалите 2-те долни дръжки.

Когато монтирате поставката или скобата за окачване на стена, прочетете инструкциите за експлоатация, предоставени заедно с тях, и ги монтирайте правилно. Също така се погрижете да вземете мерки за предотвратяване на падания.

Ние не носим отговорност за каквато и да е повреда или друго увреждане на продукта, причинени от неизправности в инсталационната среда на поставката или скобата за окачване на стена дори по време на гаранционния период.

Дребните части могат да доведат до задушаване, ако бъдат погълнати случайно. Дръжте дребните части далеч от малки деца. Изхвърлете ненужните дребни части и други предмети, включително опаковъчните материали и пластмасовите торби/листове, за да предотвратите възможността с тях да играят малки деца, създавайки потенциален риск от задушаване.

Не поставяйте дисплея върху наклонени или нестабилни повърхности и се уверете, че той не виси от края на основата.

• Дисплеят може да падне или да се преобърне.

Монтирайте това устройство на място с минимални вибрации, което може да поддържа тежестта на устройството.

• Изпускането или падането на устройството може да причини нараняване или неизправност.

Внимание – Да се използва само с предоставяна от UL стойка за стенен монтаж с минимално топло/натоварване. Вижте спецификациите. (вижте страница 22)

При вертикален монтаж на дисплея се уверете, че индикаторът на захранването е в горната част.

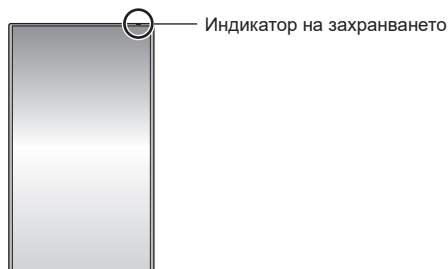

• При монтиране в различна посока се генерира топлина, което може да доведе до пожар или повреда на дисплея.

Когато използвате това устройство, непременно вземете мерки за безопасност, за да предотвратите падане или изпускане на устройството.

• При земетресение или ако дете се катери по устройството, устройство може да падне и да предизвика нараняване.

Не поставяйте устройството с обърнат нагоре панел с течни кристали.

• Има условия за метод на монтаж, температура на околната среда, връзки и настройки. При монтиране в различни условия се генерира топлина, което може да доведе до пожар или повреда на дисплея.

Предупреждения за монтаж на стена или поставка

• Монтажът трябва да се извърши от специалист по монтаж. Неправилният монтаж на дисплея може да доведе до злополука, която да причини смърт или сериозно нараняване. Използвайте опционалната поставка. (вижте страница 4)

- Когато монтирате на стена, трябва да се използва указаната скоба за окачване на стена (опционален аксесоар) или скоба за стена, която съответства на стандартите VESA.

86-инчов модел: VESA 600 × 400

75-инчов модел: VESA 600 × 400

65-инчов модел: VESA 400 × 400

55-инчов модел: VESA 400 × 400

50-инчов модел: VESA 400 × 400

43-инчов модел: VESA 200 × 200

(вижте страница 7)

- Преди монтажа не забравяйте да проверите дали мястото на монтажа е достатъчно здраво, за да издържи тежестта на дисплея, както и стенната скоба за окачване, за да се уверите, че няма опасност от падане.
- Ако прекратите използването на продукта, потърсете професионалист, който да го демонтира правилно.
- При монтаж на дисплея на стената не позволявайте контакт на монтажните винтове и захранващия кабел с метални обекти вътре в стената. Възможно е да се получи електрически удар, ако контактуват с метални обекти вътре в стената.

■ При използване на LCD дисплей

Дисплеят е проектиран да работи при 110 – 240 V ~, 50/60 Hz.

Ако възникнат проблеми или неизправност, прекратете употребата незабавно.

Ако възникнат проблеми, извадете щепсела на захранващия кабел от контакта.

- От устройството излиза пушек или необичайна миризма.
- Не се появява картина или не се чува звук, от време на време.
- В устройството е проникнала течност, например вода, или чужди предмети.
- Устройството има деформирани или счупени части.

Ако продължите да използвате устройството в това състояние, това би могло да доведе до пожар или електрически удар.

- Извадете щепсела на захранващия кабел от стенния контакт и се свържете с търговеца, за да се направи ремонт.
- За да прекъснете напълно захранването на този дисплей, трябва да извадите щепсела на захранващия кабел от стенния контакт.
- Опасно е да ремонтирате устройството сами и никога не трябва да го правите.
- За да е възможно да извадите щепсела на захранващия кабел незабавно при нужда, използвайте стенен контакт, който можете да достигнете лесно.

Когато устройството е повредено, не го докосвайте пряко с ръка.

- Това може да доведе до електрически удар.

Не пъхайте никакви чужди предмети в дисплея.

- Не пъхайте никакви метални или запалими предмети във вентилационните отвори и не ги изпускайте върху дисплея, тъй като това може да причини пожар или електрически удар.

Не премахвайте капака (шкафа) и не го модифицирайте.

- Във вътрешността на дисплея има компоненти с високо напрежение, които може да предизвикат пожар или токов удар. За всякакви проверки, настройки и ремонтни работи се свържете с вашия местен търговец на Panasonic.

Осигурете си лесен достъп до щепсела на захранващия кабел.

Електрическият щепсел трябва да е свързан с контакта на електрическата мрежа чрез защитна заземителна връзка.

Не използвайте никакъв друг захранващ кабел, освен доставения с това устройство.

- Ако го направите, това може да предизвика късо съединение, да генерира топлина и т.н., което би могло да доведе до електрически удар или пожар.

Не използвайте доставения захранващ кабел с никакви други устройства.

- Ако го направите, това може да предизвика късо съединение, да генерира топлина и т.н., което би могло да доведе до електрически удар или пожар.

Почиствайте редовно щепсела на захранващия кабел, за да не позволите да се напраща.

- Натрупана прах по щепсела може да образува влага, която от своя страна може да предизвика късо съединение, водещо до токов удар или пожар. Извадете щепсела на захранващия кабел от стенния контакт и го избършете със суха кърпа.

Не докосвайте щепсела на захранващия кабел с мокри ръце.

- Ако го направите, това може да причини електрически удар.

Поставете стабилно и докрай щепсела на захранващия кабел (от страната на контакта) и конектора на захранващия кабел (от страната на устройството).

- Ако щепселът не е влязъл докрай, може да се генерира топлина, което би могло да предизвика пожар. Ако щепселът е повреден или стенният контакт е хлабав, те не трябва да се използват.
- **86-инчов модел:** Уверете се, че конекторът е заключен от лявата и дясната страна.

Не предприемайте действия, които могат да повредят захранващия кабел или щепсела на захранващия кабел.

- Не повреждайте захранващия кабел, не го модифицирайте, не поставяйте тежки предмети върху него, не го нагрявайте, не го поставяйте близо до каквито и да е горещи обекти, не го усуквайте, не го огъвайте прекомерно и не го дърпайте. Ако го направите, това може да причини електрически удар или пожар. Ако захранващият кабел се повреди, дайте го за ремонт на вашия местен търговец на Panasonic.

Когато захранващият кабел или щепселът са повредени, не ги докосвайте пряко с ръка.

- Ако го направите, това може да доведе до токов удар или пожар в следствие на късо съединение.

Дръжте доставените батерии AAA/R03/LR03 далеч от достъпа на деца. Ако бъдат погълнати неволно, ще доведат до неблагоприятни последици за организма.

- Моля, свържете се с лекар незабавно, ако имате съмнения, че детето може да ги е погълнало.

За да се предотврати пожар, никога не дръжте свещи или други източници на открит пламък близо до този продукт.



ВНИМАНИЕ

Не поставяйте никакви предмети върху дисплея.

Вентилацията не трябва да бъде възпрепятствана чрез покриване на вентилационните отвори с предмети, като например вестници, покривки за маса и завеси.

- Ако го направите, това може да предизвика прегряване на дисплея, което да причини пожар или повреда на дисплея.

За указания за предоставяне на достатъчна вентилация, вижте страница 7.

Не поставяйте дисплея на места, където е възможно да бъде изложен на въздействие на сол и корозивен газ.

- В противен случай корозията може да доведе до падане на дисплея, което може да доведе до нараняване. Освен това устройството може да се повреди.

Следният брой лица са необходими за носене или разопаковане на това устройство.

86-инчов модел | 75-инчов модел: 4 или повече

65-инчов модел | 55-инчов модел | 50-инчов модел

43-инчов модел: 2 или повече

- Ако това не се спази, устройството може да бъде изпуснато, което би довело до нараняване.

Когато изключвате захранващия кабел, винаги дърпайте щепсела (от страната на контакта)/ конектора (от страната на устройството).

- Дърпането на кабела може да го повреди, а това може да предизвика токов удар или пожар в следствие на късо съединение.

Уверете се, че сте извадили всички кабели, преди да местите дисплея.

- Ако дисплеят се мести, докато някой от кабелите все още е свързан, кабелите може да се повредят или да възникне пожар или електрически удар.

Извадете щепсела на захранващия кабел от стенния контакт като мърка за безопасност, преди да извършвате каквото и да е почистване.

- Ако това не бъде направено, може да се получи електрически удар.

Не стъпвайте върху и не се отпускате върху дисплея или поставката.

- Те могат да се преобърнат или да се счупят и това да доведе до нараняване. Обърнете специално внимание на децата.

Не обръщайте поляритета (+ и -) на батерията при употреба.

- Неправилната работа с батерията може да причини нейното избухване или протичане, което да доведе до пожар, нараняване или щети по околните вещи.
- Поставете батерията правилно според инструкциите. (вижте страница 10)

Не използвайте батериите с отлепващо се или премаханото външно покритие.

- Неправилната работа с батериите може да предизвика късо съединение при тях, което да доведе до пожар, нараняване или щети по околните вещи.

Ако от батерията изтече течност, не я докосвайте с незащитени ръце и при нужда вземете следните мерки.

- Нападането на течност от батерия по кожата може да доведе до раздразнение или поява на рани. Изплакнете с чиста вода и незабавно потърсете медицински съвет.
- Ако течността от батерията влезе в контакт с очите ви, това може да доведе до загуба на зрението. Ако това се случи, не търкайте очите си. Изплакнете с чиста вода и незабавно потърсете медицински съвет.

Изваждайте батериите от предавателя на дистанционното управление, когато не се използва за продължителен период от време.

- Батерията може да протече, да се запали или избухне, което да доведе до пожар или щети по околните вещи.

Незабавно премахвайте изтощените батерии от дистанционното управление.

- Ако оставите батериите вътре без надзор, те може да протекат, да се нагорещат или да експлодират.

Не горете и не чупете батериите.

- Не излагайте батериите на прекомерна топлина, като слънчева светлина, огън или други подобни.

Не обръщайте дисплея с горната част надолу.

Не поставяйте устройството с обрънат нагоре панел с течни кристали.

Предпазни мерки при употреба

Предупреждения при инсталиране

Не монтирайте дисплея на открито.

- Дисплеят е проектиран за употреба в закрити помещения.

Монтирайте това устройство на място, което може да издържи тежестта на устройството.

- Изпускането или падането на устройството може да причини нараняване.

Не монтирайте устройството в близост до линия за високо напрежение или енергиен източник.

- Монтирането на устройството в близост до линия за високо напрежение или енергиен източник може да генерира смущения.

Инсталирайте устройството далеч от отоплителни уреди.

- Ако не го направите, това може да причини деформация на корпуса или неизправност.

Температура на околната среда за употреба на това устройство

- Когато използвате устройството при надморска височина под 1 400 м (4 593 фута): 0 °C до 40 °C (32 °F до 104 °F)
- Когато използвате устройството на големи надморски височини (1 400 м (4 593 фута) и повече и под 2 800 м (9 186 фута)): от 0 °C до 35 °C (от 32 °F до 95 °F)

Не монтирайте устройството на места с надморска височина 2 800 м (9 186 фута) или повече.

- Неизпълнението на това изискване може да съкрати живота на вътрешните части и да доведе до неизправности.

Ние не носим отговорност за каквато и да е повреда или друго увреждане на продукта, причинени от неизправности в инсталационната среда дори по време на гаранционния период.

Транспортирайте само във вертикално положение!

- Транспортирането на устройството с обърнат нагоре или надолу панел с течни кристали може да причини повреда във вътрешните връзки.

Не хващайте панела с течни кристали.

- Не натискайте със сила панела с течни кристали и не го бутайте със заострен предмет. Прилагането на голяма сила върху панела с течни кристали ще причини неравност на дисплея на екрана, което води до неизправна работа.

Не монтирайте продукта на място, където той може да е изложен на пряка слънчева светлина.

- Ако устройството е изложено на пряка слънчева светлина дори на закрито и повишението на температурата на панела с течни кристали може да причини неизправност.

Ако се налага съхранение, съхранявайте устройството в сухо помещение.

Необходимо пространство за вентилация

- Работата на това устройство е гарантирана до температура на околната среда от 40 °C (104 °F). Когато монтирате устройството в кутия или шаси, трябва да се уверите, че е осигурена достатъчна вентилация с охлаждащ вентилатор или вентилационен отвор, така че околната температура (вътре в кутията или шасито), включително температурата на предната повърхност на панела с течни кристали, да може да се поддържа на 40 °C (104 °F) или по-малко.

За винтовете, използвани когато се използва скоба за окачване на стена, която отговаря на стандартите VESA

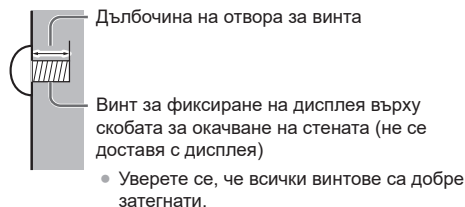

(изглед от страни)

Инчов модел	Стъпка на монтажните винтове	Дълбочина на отвора за винта	Винт (количество)
86	600 мм × 400 мм	20 мм	M8 (4)
75	600 мм × 400 мм	20 мм	M8 (4)
65	400 мм × 400 мм	20 мм	M8 (4)
55	400 мм × 400 мм	18 мм	M6 (4)
50	400 мм × 400 мм	20 мм	M6 (4)
43	200 мм × 200 мм	16 мм	M6 (4)

Бележка за свързването

Премахване и поставяне на захранващия кабел и кабелите за свързване

- Когато устройството е монтирано на стена, ако захранващият кабел и кабелите за свързване се премахват или поставят трудно, преди монтажа първо направете свързванията. Внимавайте кабелите да не се оплетат. След завършване на монтажа включете електрическия щепсел в контакта.

При употреба

Възможно е да се появи остатъчен образ.

- Ако показвате неподвижна картина за продължителен период, изображението може да остане на екрана. Все пак то ще изчезне, когато за известно време се показва някаква движеща се картина.

Когато се носят слънчеви очила с поляризация, дисплеят на екрана може да е невидим.

- Този феномен се появява поради характеристиките на пречупване на панела с течни кристали. Това не е повреда.

Червени, сини или зелени точки на екрана са явление, което е специфично за панел с течни кристали. Това не е повреда.

- Въпреки че панелът с течни кристали е произведен по много прецизна технология, възможно е на екрана да се появят постоянно светещи точки или точки, които не светят. Това не е повреда.

Инов модел	Процент на пропуснати точки*
86	0,00009% или по-малко
75	0,00007% или по-малко
65	0,00005% или по-малко
55	0,00005% или по-малко
50	0,00005% или по-малко
43	0,00005% или по-малко

*: Изчислено в единици под-пиксели съгласно стандарта ISO9241-307.

В зависимост от температурните условия или влажността може да се наблюдава неравномерна яркост. Това не е повреда.

- Тази неравномерност ще изчезне при постоянно прилагане на ток. В противен случай се консултирайте с дистрибутора.

Ако дисплеят няма да се използва за продължителен период от време, изключете щепсела на захранващия кабел от стенния контакт.

- Когато съхранявате продукта дълги периоди без подаване на захранване, не го съхранявайте на място, изложено на пряка слънчева светлина.

Ако в този момент захранването бъде прекъснато или спряно или напрежението бъде намалено, дисплеят може да не работи правилно.

- В такъв случай изключете захранването на дисплея и свързаните устройства веднъж и след това включете отново захранването.

Възможно е да се появи смущение в картината, ако свързвате/откачате кабелите, свързани към входните терминали, които в момента не използвате за гледане, или ако изключвате/включвате захранването на видеооборудването, но това не е неизправност.

Бележки относно използването на кабелна LAN мрежа

Когато монтирате дисплея на място, където често се появява статично електричество, вземете подходящи мерки за защита от статичното електричество, преди да започнете да го използвате.

- Когато дисплеят се използва на място, където често се появява статично електричество, например върху килим, комуникацията с кабелната LAN мрежа прекъсва по-често. В такъв случай премахнете статичното електричество и източника на шум, които могат да причинят проблеми, като поставите антистатична подложка. След това свържете отново кабелната LAN мрежа.
- В редки случаи LAN връзката се изключва поради статично електричество или шум. В такъв случай изключете захранването на дисплея и свързаните устройства веднъж и след това включете отново захранването.

Дисплеят може да не работи правилно поради силни радиовълни от предавателната станция или радиото.

- Ако има съоръжение или оборудване, което излъчва силни радиовълни близо до мястото на монтаж, монтирайте дисплея на място, достатъчно отдалечено от източника на радиовълните. Друга възможност е да увиете LAN кабела, свързан към клемата на LAN, с парче метално фолио или метална тръба, която е заземена от двата края.

Изискване относно сигурността

При употреба на това устройство вземете предпазни мерки срещу следните злополуки.

- Изтичане на лична информация от това устройство
- Неоторизирана употреба на това устройство от злонамерена трета страна
- Смущения или спиране на това устройство от злонамерена трета страна

Вземете достатъчно мерки за сигурност.

- Задайте парола за контрол през LAN и ограничете потребителя, който го извършва.
- Направете паролата си колкото е възможно по-трудна за досещане.
- Сменяйте паролата си периодично.
- Panasonic Projector & Display Corporation и нейните свързани компании никога няма да поискат да кажете паролата си директно. Не издавайте паролата си, в случай че получите такива искания.
- Мрежата за връзка трябва да бъде защитена със защитна стена и т.н.
- Инициализирайте данните, преди да изхвърлите продукта.

Почистване и поддръжка

Първо извадете електрическия щепсел от контакта на електрическата мрежа.

Внимателно избършете повърхността на панела с течни кристали или шкафа с помощта на мека кърпа, за да отстраните мръсотията.

- За да отстраните упорита мръсотия или отпечатъци от пръсти на повърхността на панела с течни кристали, навлажнете кърпа с разреден неутрален почистващ препарат (1 част почистващ препарат на 100 части вода) и след това избършете мръсотията. Накрая избършете цялата влага със суха кърпа.
- Ако вътре в устройството проникнат водни капки, може да възникнат проблеми в работата му.

Забележка

- Повърхността на панела с течни кристали е обработена по специален начин. Не използвайте груба кърпа и не търкайте повърхността твърде силно, тъй като може да надраскате повърхността.

Употреба на химическа кърпа

- Не използвайте химическа кърпа за повърхността на панела с течни кристали.
- Следвайте инструкциите за използване на химическата кърпа за шкафа.

Избягвайте контакт с летливи вещества, като спрейове срещу насекоми, разтворители или разреждатели.

- Това може да предизвика повреда по стойката или излющване на боята. Освен това не го оставяйте в контакт с гума или ПВХ вещество за продължително време.

Премахнете праха и мръсотията от вентилационните отвори.

- Прахът може да залепне в близост до вентилационните отвори в зависимост от средата на използване. В резултат на това, ако вътрешното охлаждане на този модул или циркулацията на отработената топлина се влоши, това може да доведе до намаляване на яркостта или неизправност. Почистете и премахнете праха от вентилационните отвори.
- Количеството полепнали прах и мръсотии зависи от мястото на монтаж и времето на използване.

Изхвърляне

Когато изхвърляте продукта, попитайте органите на местната власт или вашия търговец за начина на правилно изхвърляне.

Не разглобявайте продукта преди изхвърляне.

Акcesoари

Доставка на акcesoари

Проверете дали имате показаните акcesoари и елементи.

Захранващ кабел

TH-86EQ3W

(Прибл. 2 м)

- 1JP155AF1U

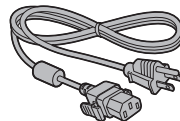

- 2JP155AF1W

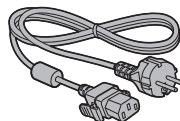

- 3JP155AF1W

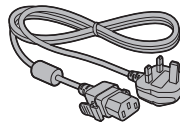

TH-75EQ3W, TH-65EQ3W, TH-55EQ3W,
TH-50EQ3W, TH-43EQ3W

(Прибл. 2 м)

- 1JP143CQ2U

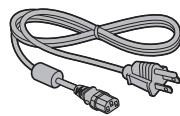

- 2JP143EQ2W

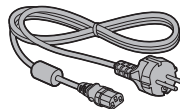

- 3JP143EQ2W

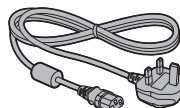

Предавател на дистанционното управление, 1 бр.

- DPVF2599ZC/X1



Батерии за предавателя на дистанционното управление, 2 бр.

(Тип AAA/R03/LR03)



Скоба (голяма), 2 бр.

- DPVF1654ZA

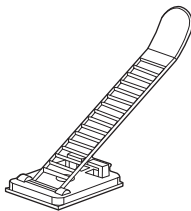

Внимание

- Съхранявайте дребните части по подходящ начин и ги дръжте далеч от малки деца.
- Номенклатурните номера на аксесоарите могат да се променят без уведомяване. (Действителните номенклатурни номера могат да се различават от тези, показани по-горе.)
- Ако загубите аксесоари, моля, закупете ги от вашия търговец. (Предоставят се от отдела за обслужване на клиенти)
- Изхвърляйте опаковъчните материали по подходящ начин, след като извадите съдържанието.

Батерии на дистанционното управление

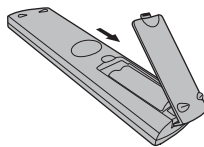

Отворете капачето за батериите.

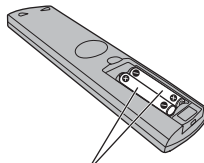

Поставете батериите и затворете капачето.

(Поставянето започва от страната ⊖.)

Тип AAA/R03/LR03

Забележка

- Неправилното поставяне на батериите може да доведе до протичане на батерията и корозия, която ще повреди дистанционното управление.
- Батериите трябва да се изхвърлят по начин, който не вреди на околната среда.

Вземете следните предпазни мерки.

1. Батериите винаги трябва да се сменят по двойки.
2. Не комбинирайте използвана батерия с нова.
3. Не смесвайте типовете батерии (например батерии с манганов диоксид и алкални батерии).
4. Не опитвайте да зареждате, разглобявате или горите използвани батерии.
5. Не горете и не чупете батериите.

Също така не излагайте батериите на прекомерна топлина, като слънчева светлина, огън или други подобни.

Предупреждения при местене

86-инчов модел 75-инчов модел

65-инчов модел

Дисплеят разполага с дръжки за носене. Дръжте дисплея за дръжките при местене.

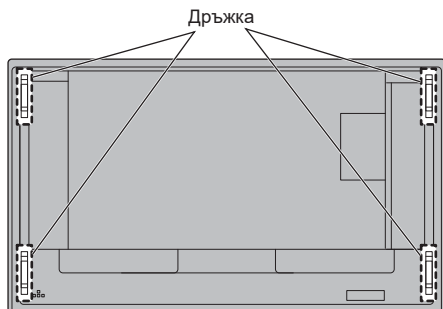

Забележка

- Не хващайте други части освен дръжките.
- Следният брой лица са необходими за носене на това устройство.

86-инчов модел 75-инчов модел: 4 или повече

65-инчов модел 55-инчов модел 50-инчов модел

43-инчов модел: 2 или повече

Ако това не се спази, устройството може да бъде изпуснато, което би довело до нараняване.

- При носене на устройството дръжте панела с течни кристали в изправено положение.

Носенето на устройството с повърхността на панела с течни кристали, обърната нагоре или надолу, може да причини деформация на панела или повреда във вътрешните компоненти.

- Не хващайте устройството за горната, долната, дясната или лявата част на рамката или за ъглите му. Не хващайте лицевата повърхност на панела с течни кристали. Също така не удяряйте тези части. Това може да повреди панела с течни кристали.

Също така панелът може да се счупи и да причини нараняване.

Защита Kensington

Слотът за защита на това устройство е съвместим със слота за защита Kensington.

86-инчов модел 75-инчов модел 65-инчов модел

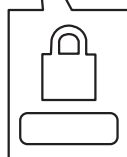
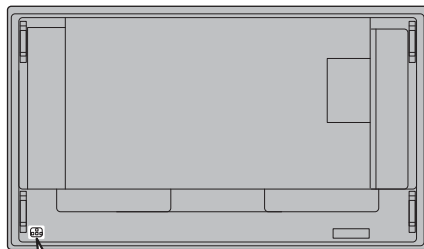

55-инчов модел 50-инчов модел 43-инчов модел

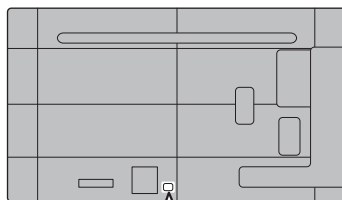

Болт с ухо

86-инчов модел 75-инчов модел

Дисплеят разполага с отвори за монтиране на шарнирни болтове (M10). Използвайте ги при монтажа, за да окачите дисплея.

Използвайте болта с ухо само за временно окачване или местене по време на монтажа. Той не може да се използва за постоянен висящ монтаж.

Монтажни позиции на болта с ухо
(предлага се в търговската мрежа)

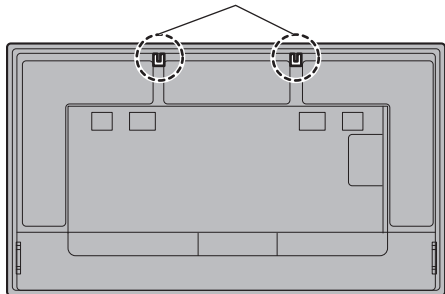

Прикачете болта с ухо от позицията за монтиране на болта с ухо (две места).

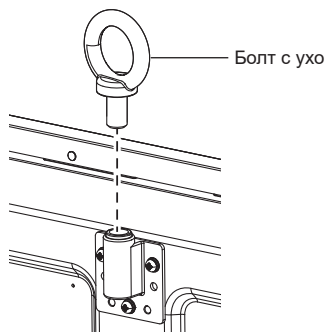

Забележка

- Монтажът трябва да се извърши от монтажен специалист.
- Не провесвайте чрез използване само на 1 болт с ухо.
- Използвайте продаваните в търговската мрежа болтове с ухо M10 с дължина на ствола от 12 мм до 40 мм, която отговаря на условието за натоварване на качеството на продукта.
- Използвайте болтове с ухо по стандарт ISO 3266. Използвайте също и окачващи елементи (телове и др.) по стандарт ISO.
- Ъгълът на окачване трябва да бъде 60° или повече.

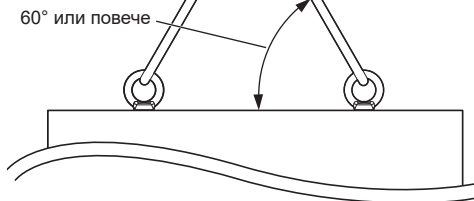
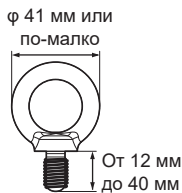

Връзки

Свързване и закрепване на променливотоков кабел / Закрепване на кабел

86-инчов модел

Задна част на устройството

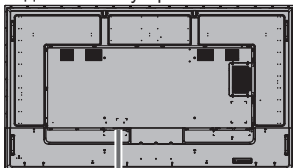

Закрепване на променливотоков кабел

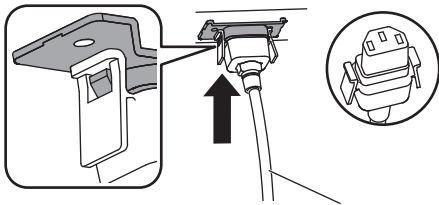

Променливотоков кабел (доставен)

Включете конектора в дисплея.

Пъхнете конектора, докато щракне.

Забележка

- Уверете се, че конекторът е заключен от лявата и дясната страна.

Изваждане на променливотоковия кабел

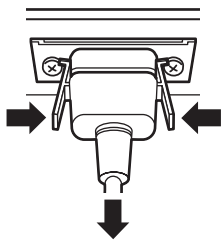

Откачете конектора, натискайки двата щифта.

Забележка

- Не използвайте кабел за променлив ток с повредени щифтове. Ако се използва кабел с повредени щифтове, може да се получи лоша връзка между кабела за променлив ток и входната клемма AC IN. За ремонт на кабела за променлив ток се консултирайте с търговеца, от който сте закупили продукта.
- Когато изваждате променливотоковия кабел, е абсолютно задължително най-напред да изключите щепсела на променливотоковия кабел от стенния контакт.
- Доставеният променливотоков кабел трябва да се използва само с това устройство. Не го използвайте за други цели.

75-инчов модел

65-инчов модел

55-инчов модел

50-инчов модел

43-инчов модел

Задна част на устройството

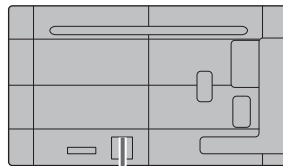

Пъхнете променливотоковия кабел докрай в гнездото на задната страна на устройството, докато се фиксира добре.

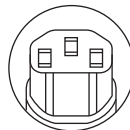
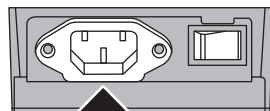

Променливотоков кабел (доставен)

Забележка

- Когато изваждате променливотоковия кабел, е абсолютно задължително най-напред да изключите щепсела на променливотоковия кабел от стенния контакт.
- Доставеният променливотоков кабел трябва да се използва само с това устройство. Не го използвайте за други цели.

Закрепване на кабела

Забележка

- С това устройство се доставят 2 скоби. Закрепете кабелите на място, както е показано по-долу.

Ако ви трябват още скоби, купете ги от вашия търговец. (Предоставят се от отдела за обслужване на клиенти)

86-инчов модел | 75-инчов модел | 65-инчов модел



1

55-инчов модел | 50-инчов модел | 43-инчов модел

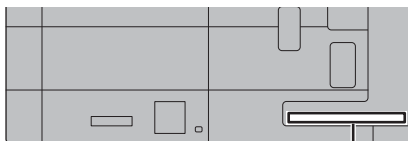

1

1 За кабела за сигнал: скоба

1. Прикрепете скобата

Забележка

- Избършете мръсотията, като прах, вода или масло, от повърхността на прикачване и прикачете скобата към повърхността на прикачване, като я натиснете силно.
- След като скобата бъде прикачена, тя не може да бъде използвана повторно. Не забравяйте да се уверите в позицията на прикачване, преди да я прикачите.

Отстранете лентата от задната страна и прикачете скобата върху равната повърхност.

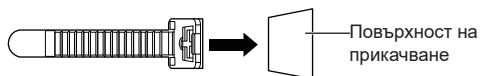

2. Вържете заедно кабелите

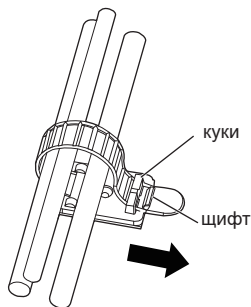

За разхлабване:

Освободете лентата от щифта и издърпайте върха на лентата.

Свързване на видеооборудване

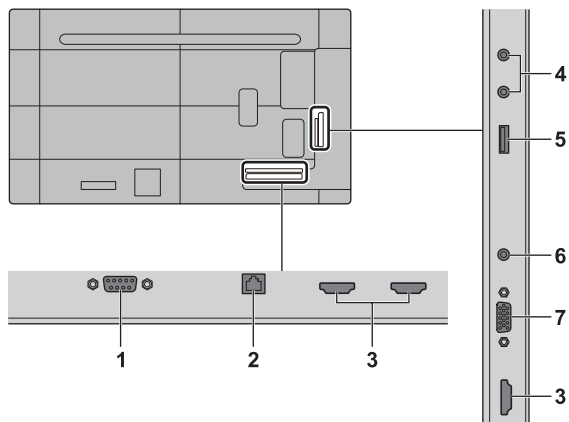

1 SERIAL IN: **СЕРИЕН входен терминал**
Управляване на дисплея чрез свързване към компютър.

2 LAN: **LAN терминал**
Управляване на дисплея чрез свързване към мрежа.

3 HDMI IN 1, HDMI IN 2, HDMI IN 3: **HDMI входен терминал**
Свързване към видеооборудване, като видеокamera или DVD плейър и т.н.

- Използвайте HDMI кабел, предлагащ се в търговската мрежа (и който отговаря на HDMI стандарта), който поддържа 4K.

4 AUDIO OUT: **Терминал за изход на аналогово аудио**
Свързване към аудиооборудване с терминал за вход на аналогово аудио.

5 USB: **USB терминал**
Свържете USB паметта, за да използвате възпроизвеждане на мултимедия през USB, клониране на данни през USB и др. Може да се използва и за подаване на захранване до 5 V/2 A към външно устройство при показване на изображение.

6 AUDIO IN: **Терминал за аудио вход**

7 PC IN: **PC входен терминал**
Свързване към видео терминал на компютър.

Преди свързване

- Преди свързване на кабелите прочетете внимателно инструкциите за работа за външното устройство, което трябва да се свърже.
- Изключете захранването на всички устройства преди свързване на кабелите.
- Обърнете внимание на следващите точки преди свързване на кабелите. В противен случай може да се стигне до неизправности.
 - Когато свързвате кабел към устройството или имате устройство, свързано към самото устройство, докоснете някакви близки метални обекти, за да отстраните статичното електричество от тялото си, преди да извършвате дейности по обслужването.
 - Не използвайте ненужно дълги кабели, за да свържете устройство към устройството или тялото на устройството. Колкото по-дълъг е кабелът, толкова по-податлив на шум става той. Тъй като използването на кабел, когато е навит, го прави да действа като антена, той е по-податлив на шум.
 - Когато съединявате кабелите, ги пхнете направо в свързващия терминал на свързващото устройство, така че най-напред да бъде свързано заземяването.
- Снабдете се с всички кабели, необходими за свързване на външното устройство към системата, които не са доставени с устройството и не са налични като опция.
- Ако външната форма на конектора на съединителния кабел е обемиста, може да влезе в контакт с периферията, напр. заден капак, или конектора на съседен съединителен кабел. Използвайте съединителен кабел с подходящ размер за подравняване на терминалите.
- Когато свързвате LAN кабела с капачка на конектора, имайте предвид, че капачката може да влезе в контакт със задния капак и изваждането може да стане трудно.
- Някои модели компютри не са съвместими с устройството.
- Използвайте кабелен компенсатор, когато свързвате устройства към устройството с помощта на дълги кабели. В противен случай картината може да не се показва коректно.

Идентифициране на управлението

Дисплей

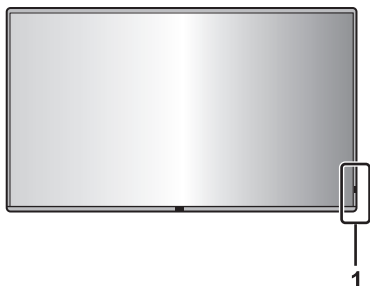

1 Индикатор на захранването / Сензор на дистанционното управление

Индикаторът на захранването ще свети.

Когато захранването на уреда е **ВКЛЮЧЕНО**

(Бутон на захранването (⏻/⏻) (на устройството): **ВКЛ.**)

- Показва се картина: Синьо
- Когато уредът премине в режим на готовност: Оранжево или пурпурно

Когато устройството влезе в състояние на готовност чрез използване на следните функции: **Пурпурно**

- В състояние на готовност, когато [Power save mode] е зададен на [Disable]
- В състояние на готовност, когато функцията [Power Management] е активирана
- В състояние на готовност, когато функцията [Setup Timer] се използва
- В състояние на готовност, когато [Quick start] е зададен на [On]

Състояния на готовност в различни от гореспоменатите условия: **Оранжево**



1 Входен/изходен терминал за външно устройство

Свързване към видеооборудване, компютър и т.н. (вижте страница 15)

2 Превключвател на електрозахранването (⏻/⏻) (на устройството)

Изключва (⏻) или включва (⏻) електрозахранването.

Изключването/включването на <Превключвател на електрозахранването> действа по същия начин, както включването и изключването на щепсела на захранващия кабел в/от контакта.

Включете (⏻) първо електрозахранването и след това изключете или включете захранването посредством бутона на захранването на дистанционното управление на устройството.

3 Бутон на захранването (⏻/⏻) (на устройството)

Когато <Превключвател на електрозахранването> на дисплея е настроен на ON (⏻), с този бутон можете да включите или изключите захранването или да оставите уреда в състоянието на готовност.

4 INPUT (на устройството)

Избира свързаното устройство.

5 MENU (на устройството)

Извежда екрана с менюта.

6 + (на устройството) / - (на устройството)

Регулира силата на звука.

На главния екран превключва настройки или регулира нивото на настройките.

7 ▲ (на устройството) / ▼ (на устройството)

Избира елемента за настройка на екрана с менюта.

8 ENTER (на устройството)

Конфигурира елемента на екрана с менюта.

Забележка

- За да изведете звук от вградените високоговорители на уреда, не забравяйте да зададете [Speaker] в менюто [Sound].

Предавател на дистанционното управление

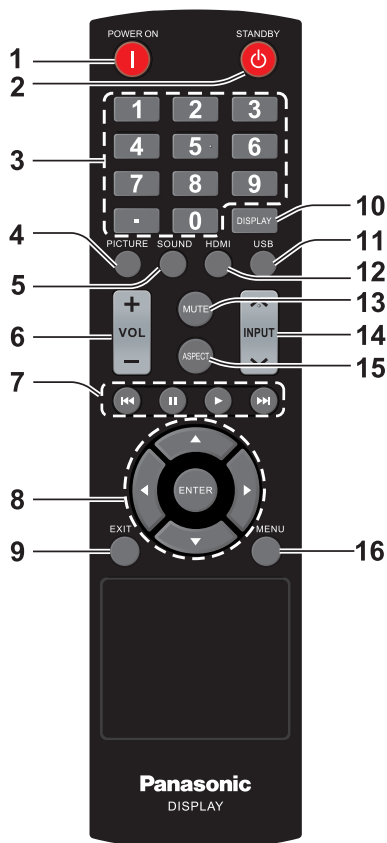

1 бутон POWER ON (I)

- Включва захранването (ще се покаже картина), когато дисплеят бъде изключен (състояние на готовност).

2 бутон STANDBY (⏻)

- Изключва захранването (състояние на готовност), когато дисплеят бъде включен.

3 Бутони с цифри (0–9) / ·

- Въвежда числа в настройките за LAN и клонирането на данни през USB.

4 PICTURE

- Режим на регулиране на картината.

5 SOUND

- Показва екран за промяна на качеството на звука на дисплея. При всяко натискане на <SOUND> настройката се променя както следва.
Високи → басы

6 VOL + / VOL -

- Регулира нивото на силата на звука.

7 Навигационни бутони (⏮, II, ▶, ⏭)

- Използват се в USB менюто и в CEC функцията на HDMI.

8 ENTER / курсорни бутони за курсора (▲ ▼ ◀ ▶)

- Използват се за управление на екраните с менюта.

9 EXIT

- Изключва екраните на менюто.

10 DISPLAY

- Показва информация относно дисплея.

11 USB

- Превключва към USB вход.

12 HDMI

- Превключва към HDMI вход.

13 MUTE

- Включване/изключване на звука.

14 INPUT ▲ / ▼

- Превключва входа към показване на екрана.

15 ASPECT

- Променя съотношението на картината.

16 MENU

- Натиснете, за да отворите OSD менюто.

Забележка

- В това ръководство бутоните на дистанционното управление и устройството за показани като < >. (Пример: <INPUT>.)

Работата е обяснена главно с отбелязване на бутоните на дистанционното управление, но вие можете също така да работите с бутоните на устройството, където има същите бутони.

Основни елементи за управление

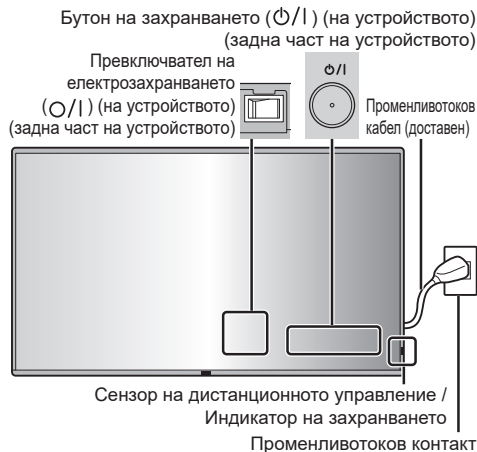

Работете, като насочвате дистанционното управление директно към сензора на дистанционното управление на устройството.



Забележка

- Не поставяйте препятствие между сензора на дистанционното управление на главното устройство и дистанционното управление.
- Работете с дистанционното управление срещу сензора на дистанционното управление или от зоната, откъдето сензорът може да бъде видян.
- При директно насочване на дистанционното управление към сензора на дистанционното управление на главното устройство, разстоянието от предната част на сензора на дистанционното управление трябва да бъде припл. 7 м или по-малко. В зависимост от ъгъла, разстоянието за управление може да е по-малко.
- Не излагайте сензора на дистанционното управление на главното устройство на пряка слънчева светлина или силна флуоресцентна светлина.

1 Свържете щепсела на променливотоковия кабел към дисплея.

(вижте страница 13)

2 Свържете щепсела към стенния контакт.

Забележка

- Когато изваждате променливотоковия кабел, е абсолютно задължително най-напред да изключите щепсела на променливотоковия кабел от стенния контакт.
- Настройките може да не бъдат съхранени, ако щепселът на захранването се изключи веднага след промяна на настройки с менюто на екрана. Изключвайте щепсела на захранването след достатъчно дълъг период от време. Можете и да изключите щепсела на захранването след изключване на захранването от дистанционното управление, управление по RS-232C или управление по LAN.

3 Включете (I) <Превключвател на електрозахранването (O/I)> на устройството.

4 Натиснете <Бутон на захранването (phi/I)> на устройството, за да зададете захранването му на ON.

- Индикатор на захранването: Син (Показва се картина.)
- Когато <Превключвател на електрозахранването> е зададен на ON (I), индикаторът за захранването ще свети и ще можете да работите с дистанционното управление.
- Когато индикаторът за захранването свети, няма нужда да натискате <Бутон на захранването (phi/I) (на устройството)> на уреда. Използвайте дистанционното управление, за да промените цвета на индикатора за захранването на син (показва се картина).

■ За ВКЛЮЧВАНЕ/ИЗКЛЮЧВАНЕ на захранването с дистанционното управление

За включване на захранването

- Когато <Превключвател на електрозахранването> е зададен на ON (I) (индикаторът за захранването свети в оранжево или пурпурно), натиснете бутона <POWER ON (I)> и ще се покаже картина.
- Индикатор на захранването: Син (Показва се картина.)

За да изключите захранването (състояние на готовност)

- Когато <Превключвател на електрозахранването> е зададен на ON (I) (индикаторът за захранването свети в синьо), натиснете бутона <STANDBY (ϕ)> и захранването ще се изключи.
- Индикатор на захранването: оранжево или пурпурно (готовност)

Забележка

- След като щепселът на захранването бъде изваден от контакта, индикаторът на захранването може да продължи да свети за известно време. Това не е повреда.

■ Когато устройството се включва за пръв път

Ще се покаже екранът по-долу.

Когато настройвате [Quick start], изберете [On] с ◀▶ и натиснете <ENTER>.

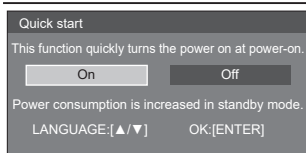

Забележка

- Като поставите курсора върху [On] на екрана с настройки на [Quick start], ще се покаже следното съобщение.
„Power consumption is increased in standby mode.”
- След настройката на елементите екраните няма да се покажат до следващото включване на уреда. Всеки елемент може да бъде нулиран от следните менюта.
[Quick start]
- Езикът на OSD менюто може да бъде променен със ▲ ▼.

Спецификации

Модел №

86-инчов модел: TH-86EQ3W

75-инчов модел: TH-75EQ3W

65-инчов модел: TH-65EQ3W

55-инчов модел: TH-55EQ3W

50-инчов модел: TH-50EQ3W

43-инчов модел: TH-43EQ3W

Захранване

86-инчов модел

110 – 240 V ~ (110 – 240 V променлив ток),
50/60 Hz, 4,5 – 2,2 A

75-инчов модел

110 – 240 V ~ (110 – 240 V променлив ток),
50/60 Hz, 2,9 – 1,4 A

65-инчов модел

110 – 240 V ~ (110 – 240 V променлив ток),
50/60 Hz, 2,5 – 1,3 A

55-инчов модел

110 – 240 V ~ (110 – 240 V променлив ток),
50/60 Hz, 1,9 – 1,0 A

50-инчов модел

110 – 240 V ~ (110 – 240 V променлив ток),
50/60 Hz, 1,6 – 0,8 A

43-инчов модел

110 – 240 V ~ (110 – 240 V променлив ток),
50/60 Hz, 1,3 – 0,7 A

Консумация на енергия*1

86-инчов модел

336 W

75-инчов модел

217 W

65-инчов модел

184 W

55-инчов модел

142 W

50-инчов модел

119 W

43-инчов модел

93 W

В състояние на готовност

0,5 W

Панел на LCD дисплея

86-инчов модел

86-инчов ADS панел (Direct LED подсветка),
съотношение на картината 16:9

75-инчов модел

75-инчов ADS панел (Direct LED подсветка),
съотношение на картината 16:9

65-инчов модел

65-инчов ADS панел (Direct LED подсветка),
съотношение на картината 16:9

55-инчов модел

55-инчов VA панел (Direct LED подсветка),
съотношение на картината 16:9

50-инчов модел

50-инчов VA панел (Direct LED подсветка),
съотношение на картината 16:9

43-инчов модел

43-инчов ADS панел (Direct LED подсветка),
съотношение на картината 16:9

Размер на екрана

86-инчов модел

1 895,0 мм (Ш) × 1 065,9 мм (В) × 2 174,2 мм
(диагонал) / 74,60" (Ш) × 41,96" (В) × 85,60"
(диагонал)

75-инчов модел

1 649,6 мм (Ш) × 927,9 мм (В) × 1 892,7 мм
(диагонал) / 64,94" (Ш) × 36,53" (В) × 74,51"
(диагонал)

65-инчов модел

1 428,4 мм (Ш) × 803,5 мм (В) × 1 638,9 мм
(диагонал) / 56,23" (Ш) × 31,63" (В) × 64,52"
(диагонал)

55-инчов модел

1 209,6 мм (Ш) × 680,4 мм (В) × 1 387,8 мм
(диагонал) / 47,62" (Ш) × 26,78" (В) × 54,63"
(диагонал)

50-инчов модел

1 095,8 мм (Ш) × 616,4 мм (В) × 1 257,3 мм
(диагонал) / 43,14" (Ш) × 24,26" (В) × 49,50"
(диагонал)

43-инчов модел

941,1 мм (Ш) × 529,4 мм (В) × 1 079,8 мм (диагонал)
/ 37,05" (Ш) × 20,84" (В) × 42,51" (диагонал)

Брой пиксели

8 294 400

(3 840 (хоризонтално) × 2 160 (вертикално))

Размери (Ш × В × Д)

86-инчов модел

1 929 мм × 1 100 мм × 96 мм
(без дръжки: 70 мм) /
75,95" × 43,31" × 3,76"
(без дръжки: 2,74")

75-инчов модел

1 684 мм × 962 мм × 96 мм
(без дръжки: 70 мм) /
66,28" × 37,87" × 3,76"
(без дръжки: 2,74")

65-инчов модел

1 463 мм × 838 мм × 94 мм
(без дръжки: 69 мм) /
57,58" × 32,97" × 3,68"
(без дръжките: 2,72")

55-инчов модел

1 242 мм × 713 мм × 66 мм /
48,89" × 28,06" × 2,60"

50-инчов модел

1 129 мм × 649 мм × 66 мм /
44,43" × 25,56" × 2,60"

43-инчов модел

973 мм × 562 мм × 65 мм /
38,31" × 22,10" × 2,56"

Тегло

86-инчов модел

Прибл. 46,0 kg / 101,5 фунта нето

75-инчов модел

Прибл. 35,6 kg / 78,5 фунта нето

65-инчов модел

Прибл. 27,1 kg / 59,8 фунта нето

55-инчов модел

Прибл. 15,6 kg / 34,4 фунта нето

50-инчов модел

Прибл. 13,5 kg / 29,8 фунта нето

43-инчов модел

Прибл. 10,7 kg / 23,6 фунта нето

Условия на работа

Температура

0 °C–40 °C (32 °F–104 °F)*2

Влажност

20 % – 80 % (без кондензация)

Време на работа

18 часа/ден

Терминали за свързване

HDMI IN 1

HDMI IN 2

HDMI IN 3

Конектор ТИП А*3 × 3

Аудиосигнал:

Линееен PCM (честоти на изпробване: 48 kHz,
44,1 kHz, 32 kHz)

AUDIO IN

Стерео минижак (M3), 1 бр., 0,5 Vrms

PC IN

Mini D-sub 15 пина (съвместим с DDC2B), 1 бр.

AUDIO OUT

Жак RCA, 0,5 Vrms

Изход: Променлива (-∞ – 0 dB)

(1 kHz 0 dB вход, 10 kΩ натоварване)

SERIAL IN

Терминал за външно управление

D-sub 9 пина, 1 бр.:

Съвместим с RS-232C

LAN

Метод на комуникация:

RJ45, 10BASE-T / 100BASE-TX

USB

USB конектор ТИП А, 1 бр.

DC 5V / 2,0 A

Звук

Високоговорители

φ 30 мм × 2 × 2 броя

Аудиоизход

20 W [10 W + 10 W] (10 % ОХИ)

Предавател на дистанционното управление

Захранване

Постоянен ток (DC) 3 V
(батерия (тип AAA/R03/LR03), 2 бр.)

Работен обхват

Прибл. 7 м (22,9 фута)
(когато работи непосредствено пред сензора на дистанционното управление)

Тегло

Прибл. 91 g / 3,21 унции (включително и батериите)

Размери (Ш × В × Д)

48 мм × 27 мм × 190 мм / 1,89" × 1,06" × 7,48"

*1: Състояние на доставка

*2: Температура на околната среда при използване на уреда на големи надморски височини (1 400 м (4 593 фута) и повече и под 2 800 м (9 186 фута)): от 0 °C до 35 °C (от 32 °F до 95 °F)

*3: VIERA LINK не се поддържа.

Забележка

- Дизайнът и спецификациите могат да бъдат променяни без предизвестие. Показаните тегло и размери са приблизителни.

Софтуерен лиценз

Този продукт включва следния софтуер:

- (1) софтуера, разработен независимо от или за Panasonic Projector & Display Corporation,
- (2) софтуера, притежаван от трета страна и лицензиран за Panasonic Projector & Display Corporation,
- (3) софтуера, лицензиран под общия публичен лиценз GNU General Public License, версия 2.0 (GPL V2.0),
- (4) софтуера, лицензиран под общия публичен лиценз GNU LESSER General Public License, версия 2.1 (LGPL V2.1) и/или
- (5) софтуер с отворен код, различен от софтуера, лицензиран под GPL V2.0 и/или LGPL V2.1.

Софтуерът, категоризиран като (3) - (5), се разпространява с надеждата, че ще бъде полезен, но БЕЗ НИКАКВА ГАРАНЦИЯ, без дори косвена гаранция за ПРОДАВАЕМОСТ или ПРИГОДНОСТ ЗА ОПРЕДЕЛЕНА ЦЕЛ.

Поне три (3) години от доставянето на продукта Panasonic Projector & Display Corporation ще предоставя на всяка трета страна, която се свърже с нас чрез информацията за контакт, предоставена по-долу, в замяна на такса, не по-голяма от нашата такса за физическо изпълнение на разпространението на сорс кода, пълно копие, което може да бъде прочетено от машина, на съответния сорс код, обхванат от GPL V2.0, LGPL V2.1 или други лицензи със задължението за това, както и бележка за съответните авторски права.

Информация за контакт:

oss-cd-request@gg.jp.panasonic.com

Бележка за AVC/VC-1/MPEG-4

Този продукт е лицензиран по лицензите AVC Patent Portfolio License, VC-1 Patent Portfolio License и MPEG-4 Visual Patent Portfolio License за лична употреба на потребител или други употреби, в които не получава възнаграждение за (i) кодиране на видео в съответствие със стандартите AVC Standard, VC-1 Standard и MPEG-4 Visual Standard („AVC/VC-1/MPEG-4 Video“) и/или (ii) декодиране на видео AVC/VC-1/MPEG-4, което е кодирано от потребител, ангажиран в лична дейност или/или е получено от доставчик на видео, който е лицензиран да предоставя видео AVC/VC-1/MPEG-4. Не се предоставя, нито ще се подразбира, лиценз за каквато и да е друга употреба. Можете да получите допълнителна информация от MPEG LA, LLC. Вижте <http://www.mpegla.com>.

Изхвърляне на излезли от употреба електрически и електронни уреди и батерии Само за Европейския съюз и страните със системи за рециклиране



Този символ върху продуктите, опаковката и/или придружаващите документи означава, че изразходваните електрически и електронни продукти и батериите не бива да се изхвърлят в общите битови отпадъци.

Моля, предавайте старите продукти и изхабените батерии за обработка, преработка и рециклиране на компетентните пунктове за събиране на отпадъци съгласно законовите разпоредби.

Като изхвърляте тези продукти и батериите правилно, Вие помагате за запазване на ценни ресурси и за избягване на евентуално вредните влияния върху човешкото здраве и околната среда.

За повече информация относно събирането и рециклирането се обърнете към Вашето предприятие на място, предлагащо услуги във връзка с изхвърлянето на отпадъците.

Съгласно разпоредбите в страната за неправилно изхвърляне на тези отпадъци могат да бъдат наложени парични глоби.



Указание за символа батерия (символ долу)

Този символ може да е изобразен в комбинация с химически символ. В този случай това се прави поради изискванията на директивите, издадени за съответния химикал.

Доказателство за покупката на потребителя

Можете да намерите номера на модела и серийния номер на този продукт на задния му панел. Трябва да запишете серийния номер в предоставеното за целта поле по-долу и да запазите тази книжка заедно с разписката за покупката като доказателство за покупката с цел идентификация в случай на кражба или загуба и за целите на гаранционното обслужване.

Номер на модела

Сериен номер

Производител:

Panasonic Projector & Display Corporation
2-15 Matsuba-cho, Kadoma City, Osaka 571-8503, Япония

Вносител:

Panasonic Connect Europe GmbH
Hagenauer Strasse 43, 65203 Wiesbaden, Германия

Упълномощен представител в ЕС:

Panasonic Connect Europe GmbH
Panasonic Testing Centre

Winsbergring 15, 22525 Hamburg, Германия

Panasonic Projector & Display Corporation

2-15 Matsuba-cho, Kadoma City, Osaka 571-8503, Japan
Web Site : <https://docs.connect.panasonic.com/prodisplays>

© Panasonic Projector & Display Corporation 2026

Български

Отпечатано в Китай