

Upute za uporabu Osnovni vodič

UHD LCD zaslon Za poslovnu uporabu

Hrvatski

Br.
modela.

TH-86EQ3W (Modeli od 86 inča)

TH-75EQ3W (Modeli od 75 inča)

TH-65EQ3W (Modeli od 65 inča)

TH-55EQ3W (Modeli od 55 inča)

TH-50EQ3W (Modeli od 50 inča)

TH-43EQ3W (Modeli od 43 inča)

Sadržaj

| | |
|------------------------------|----|
| Važna sigurnosna obavijest | 3 |
| Mjere opreza | 4 |
| Mjere opreza tijekom uporabe | 7 |
| Dodatna oprema | 9 |
| Mjere opreza pri pomicanju | 11 |
| Kensington zaštita | 11 |
| Očni vijak | 12 |
| Veze | 13 |
| Upoznavanje s kontrolama | 17 |
| Osnovne kontrole | 19 |
| Specifikacije | 21 |
| Licenca za softver | 24 |



Pročitati prije uporabe

Za više informacija o ovom proizvodu, pročitajte "Upute za uporabu – Funkcionalnog priručnika".

Za preuzimanje "Upute za uporabu – Funkcionalnog priručnika", posjetite Panasonic veb lokaciju (<https://docs.connect.panasonic.com/prodisplays/>).

- Ovaj se priručnik odnosi na sve modele neovisno o sufiksima broja modela.
- Prije uporabe uređaja pažljivo pročitajte ove upute i sačuvajte ih da biste ih i ubuduće mogli koristiti.
- Ilustracije i zasloni u ovim uputama za uporabu su slike koje se koriste za ilustraciju i mogu se razlikovati od stvarnih slika.
- Opisne ilustracije u ovim uputama za uporabu nastale su uglavnom na temelju modela od 55 inča.



4K
PROFESSIONAL
*Stvarna razlučivost:
3840 x 2160p

HDMI™

HEVC™ Advance™
Covered by patents at patentlist.accessadvance.com

**UPOZORENJE:
OVAJ PROIZVOD SADRŽAVA
GUMBASTU BATERIJU**



- OPASNOST OD UNOŠENJA U ORGANIZAM GUTANJEM: proizvod sadržava gumbastu čeliju ili bateriju.
- Ako se proguta ili umetne u bilo koji dio tijela, u roku od dva sata ili manje mogu nastupiti SMRT ili ozbiljna ozljeda.
- Baterija je opasna. DRŽITE nove i rabljene baterije IZVAN DOSEGA DJECE.
- Odmah potražite liječničku pomoć ako postoji sumnja da je baterija progutana ili umetnuta u bilo koji dio tijela.

Da biste održali usklađenost s EMC propisima, za povezivanje sa sljedećim terminalima koristite oklopljene kabele: HDMI ulazni terminal, D-sub ulazni terminal i RS-232C ulazni terminal.

Samo za SAD-Kaliforniju

Ovaj proizvod sadržava CR minjon litijevu bateriju koja sadržava perkloratni materijal - može biti potrebno specijalno rukovanje. Više informacije potražite na poveznici u nastavku.
www.dtsc.ca.gov/hazardouswaste/perchlorate

Samo za Europsku uniju



Ova oznaka CE odnosi se na baterije isporučene uz proizvod i ukazuje na to da su baterije u skladu sa zahtjevima Uredbe (EU) 2023/1542 o baterijama.

Napomena:

Može doći do zadržavanja slike. Ako prikazujete nepokretnu sliku u produljenom periodu, slika se može zadržati na zaslonu. Međutim, ona će nestati kada se uopćeni videozapisi prikazuju određeno vrijeme.

Zaštitni znakovi

- PressIT je zaštitni znak tvrtke Panasonic Projector & Display Corporation.
- Microsoft, Windows, Internet Explorer i Microsoft Edge su registrirani zaštitni znaci ili zaštitni znaci tvrtke Microsoft Corporation u SAD-u i/ili drugim državama.
- Mac, macOS i Safari zaštitni su znaci tvrtke Apple Inc. registrirani u SAD-u i drugim državama.
- PjLink je registrirani zaštitni znak ili zaštitni znak na čekanju u Japanu, SAD-u i drugim državama i regijama.
- Korisnici u Sjedinjenim Američkim Državama: Crestron®, Crestron Connected®, logotip Crestron Connected i XiO Cloud® su zaštitni znakovi ili registrirani zaštitni znakovi tvrtke Crestron Electronics, Inc. u Sjedinjenim Američkim Državama i/ili drugim zemljama. Softver Crestron Connected® vlasništvo je tvrtke Crestron Electronics, Inc. i kompatibilan je s uslugom Crestron XiO Cloud® Service. Korisnici izvan Sjedinjenih Američkih Država: Crestron, Crestron Connected, logotip Crestron Connected i XiO Cloud su zaštitni znakovi ili registrirani zaštitni znakovi tvrtke Crestron Electronics, Inc. u Sjedinjenim Američkim Državama i/ili drugim zemljama. Softver Crestron Connected vlasništvo je tvrtke Crestron Electronics, Inc. i kompatibilan je s uslugom Crestron XiO Cloud Service.

**CRESTRON
CONNECTED**

- Pojmovi HDMI, HDMI High-Definition Multimedia Interface, HDMI Trade dress i logotipi HDMI zaštitni su znakovi ili registrirani zaštitni znakovi tvrtke HDMI Licensing Administrator, Inc. Čak i ako se posebno ne naznače, zaštitni znaci neke tvrtke ili proizvoda u potpunosti se poštuju.

Važna sigurnosna obavijest

UPOZORENJE

- 1) Da biste spriječili oštećenje koje može izazvati požar ili strujni udar, ne izlažite ovaj uređaj kapanju i prskanju.

Ne stavljajte posude s vodom (vaze za cvijeće, šalice, kozmetiku i sl.) iznad uređaja. (to se odnosi i na police iznad uređaja i sl.)

Izvore otvorenog plamena, poput upaljenih svijeća, ne treba stavljati na uređaj / iznad uređaja.

- 2) Da biste spriječili strujni udar, ne otvarajte poklopac. U unutrašnjosti uređaja ne postoje dijelovi koji mogu biti popravljivi od strane korisnika. Servisiranje prepustite kvalificiranom servisnom osoblju.
- 3) Ne uklanjajte kontakt za uzemljenje na utikaču za napajanje. Ovaj uređaj je opremljen utikačem za napajanje sa tri kontakta za uzemljenje. Ovaj utikač odgovarat će jedino strujnoj utičnici s uzemljenjem. Ovo je sigurnosna značajka. Ako ne možete umetnuti utikač u utičnicu, obratite se električaru.

Ne obezvrjeđujte svrhu utikača s uzemljenjem.

- 4) Da biste spriječili strujni udar, osigurajte da je kontakt uzemljenja na utikaču za napajanje AC kabla čvrsto spojen.

OPREZ

Ovaj uređaj namijenjen je za uporabu u okruženjima koja su relativno oslobođena utjecaja elektromagnetskih polja.

Uporaba ovog uređaja u blizini izvora jakog elektromagnetskog polja ili na mjestima na kojima se električna buka može preklapati s ulaznim signalima može izazvati pojavu kolebanja slike i zvuka ili uzrokovati smetnje kao što je buka.

Uporaba ovog uređaja u blizini izvora jakog elektromagnetskog polja ili na mjestima na kojima se električna buka može preklapati s ulaznim signalima može izazvati neispravan rad funkcije senzora.

Da biste izbjegli mogućnost oštećenja ovog uređaja, držite ga podalje od izvora jakih elektromagnetskih polja.

UPOZORENJE:

Oprema je u skladu s klasom A norme EN 55032 / CISPR 32. U stambenom području, ova oprema može prouzročiti radio interferenciju.

VAŽNE INFORMACIJE: Opasnost od nestabilnosti

Nikad ne postavljajte zaslon na nestabilnu lokaciju. Zaslon može pasti i uzrokovati tešku ozljedu ili smrt. Mnoge ozljede, osobito djece, mogu se izbjeći poduzimanjem jednostavnih mjera opreza kao što su:

- Uporaba kućišta ili stalaka koje preporučuje proizvođača zaslona.
- Isključiva uporaba namještaja koji može sigurno podržavati zaslon.
- Osiguravanje da zaslon ne prelazi preko ruba nosivog namještaja.
- Izbjegavanje postavljanja zaslona na visoki namještaj (na primjer, ormariće ili police) bez fiksiranja i namještaja i zaslona za prikladan oslonac.
- Izbjegavanje postavljanja zaslona na platno ili druge materijale koji se mogu nalaziti između zaslona i nosivog namještaja.
- Obrazovanje djece o opasnostima penjanja na namještaj zbog dohvaćanja zaslona ili njegovih kontrola.

Ako će se postojeći zaslon zadržati i premjestiti, za njega također važe prethodne sigurnosne mjere.

Mjere opreza

UPOZORENJE

■ Podešavanje

Ovaj LCD zaslon predviđen je za uporabu samo sa sljedećom opcionalnom dodatnom opremom.

Uporaba s bilo kojom drugom vrstom opcionalne dodatne opreme može uzrokovati nestabilnost koja bi mogla dovesti do mogućnosti ozljede.

Montirajte stalak i zidni nosač iz opcionalne dodatne opreme. Zamolite ovlaštenog prodavača za pomoć oko montaže.

Za montažu je potreban sljedeći broj osoba.

(Modeli od 86 inča) (Modeli od 75 inča): 4 ili više

(Modeli od 65 inča) (Modeli od 55 inča) (Modeli od 50 inča)

(Modeli od 43 inča): 2 ili više

• Stalak

(Modeli od 75 inča) (Modeli od 65 inča): TY-ST75PE9

(Modeli od 55 inča): TY-ST55PE9

(Modeli od 50 inča) (Modeli od 43 inča): TY-ST43PE9

• Zidni nosač*1

(Modeli od 86 inča) (Modeli od 75 inča) (Modeli od 65 inča):

TY-WK98PV1

• Softver za rano upozorenje

(osnovna licenca/3-godišnja licenca):

Serijski ET-SWA100*2

*1: Ovaj proizvod moguće je kupiti u SAD-u i Japanu.

*2: Sufiks broja dijela može se razlikovati ovisno o vrsti licenca.

Napomena

• Brojevi dijelova opcionalne dodatne opreme podložni su promjenama bez najave.

• (Modeli od 86 inča) (Modeli od 75 inča) (Modeli od 65 inča):

Prilikom pričvršćivanja zidnog nosača, obavezno uklonite 2 donje ručice.

Prilikom postavljanja stalka ili zidnog nosača, pažljivo pročitajte upute za rad koje su s njim isporučene te ga propisno instalirajte. Također obavezno poduzmite mjere za sprječavanje pada.

Mi nismo odgovorni za bilo kakvo oštećenje proizvoda itd, uzrokovano propustima u instalacijskom okruženju za stalak ili zidni nosač, čak tijekom jamstvenog razdoblja.

Mali dijelovi mogu predstavljati opasnost od gušenja, ako se slučajno progutaju. Čuvajte male dijelove izvan dohvata male djece. Bacite nepotrebne male dijelove i druge predmete, uključujući i ambalažu i plastične vrećice/listove kako bi se spriječilo da se mala djeca igraju s njima, čime nastaje moguća opasnost od gušenja.

Ne stavljajte zaslon na nagnute ili nestabilne površine i pobrinite se da ne visi preko ruba postolja.

• Zaslon može otpasti ili se može prevrnuti.

Postavite ovaj uređaj na mjesto s minimalnim vibracijama i koje može izdržati težinu uređaja.

• Ispuštanje ili pad uređaja može uzrokovati ozljedu ili kvar.

Oprez: za uporabu isključivo sa zidnim nosačima s popisa UL-a koji se odlikuju potrebnom minimalnom nosivošću/opterećenjem. Više informacija potražite u odjeljku Specifikacije (pogledajte stranicu 22)

U slučaju postavljanja zaslona u okomitom položaju vodite računa da je indikator napajanja okrenut prema gore.

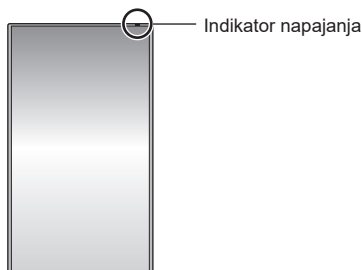

• U slučaju postavljanja u različitim pravcima stvara se toplina i to može uzrokovati požar ili oštećenje zaslona.

Prilikom korištenja ovog uređaja, obavezno poduzmite sigurnosne mjere za sprječavanje pada ili ispuštanja uređaja.

• Ako se dogodi potres ili se dijete popne na uređaj, uređaj može pasti, što će dovesti do ozljede.

Ne postavljajte uređaj sa zaslonom s tekućim kristalima okrenutim licem prema gore.

• Postoje uvjeti za način ugradnje, temperaturu okoline, priključke i postavke. U slučaju postavljanja u različitim uvjetima, stvara se toplina i to može uzrokovati požar ili oštećenje zaslona.

Mjere opreza za postavljanje na zid ili stalak

• Postavljanje treba obavljati stručnjak za postavljanje. Nepravilno postavljanje zaslona može dovesti do nesreće koja dovodi do smrti ili teških ozljeda. Koristite opcionalni stalak. (pogledajte stranicu 4)

• Prilikom postavljanja na zid mora se koristiti navedeni zidni nosač (opcionalna dodatna oprema) ili zidni nosač koji je sukladan VESA standardima.

(Modeli od 86 inča): VESA 600 × 400

(Modeli od 75 inča): VESA 600 × 400

(Modeli od 65 inča): VESA 400 × 400

(Modeli od 55 inča): VESA 400 × 400

(Modeli od 50 inča): VESA 400 × 400

(Modeli od 43 inča): VESA 200 × 200

(pogledajte stranicu 7)

- Prije postavljanja provjerite je li mjesto montiranja dovoljno jako da nosi težinu zaslona i zidnog nosača protiv padanja.
- U slučaju prekida upotrebe proizvoda zamolite stručnu osobu da ga odmah ukloni.
- U slučaju postavljanja zaslona na zid, spriječite kontakt pričvršnih vijaka i kabela za napajanje i metalnih predmeta unutar zida. Može doći do strujnog udara ako oni dođu u kontakt s metalnim predmetima unutar zida.

■ U slučaju uporabe LCD zaslona

Zaslon je namijenjen za rad sa sljedećim specifikacijama: 110 – 240 V ~, 50/60 Hz.

Ako se pojave problemi ili kvar, odmah prestanite s uporabom.

Ako se pojave problemi, izvucite utikač za napajanje iz utičnice.

- Dim ili neuobičajeni miris izlaze iz uređaja.
- Povremeno se ne pojavljuje slika ili se ne čuje nikakav zvuk.
- Tekućina poput vode ili strani predmeti dospjeli su unutar uređaja.
- Uređaj ima deformirane ili slomljene dijelove.

Ako nastavite koristiti uređaj u tom stanju, to može dovesti do požara ili strujnog udara.

- Iskopčajte utikač napajanja iz zidne utičnice a zatim se obratite prodavaču za popravke.
- Da biste u potpunosti prekinuli napajanje ovog prikaza, morate iskopčati utikač za napajanje iz zidne utičnice.
- Samostalni popravci na uređaju su opasni i nikad ih ne treba obavljati.
- Da biste mogli odmah iskopčati utikač za napajanje, koristite zidnu utičnicu koju možete lako dohvatiti.

Nemojte izravno dodirivati uređaj rukom kada je oštećen.

- Može doći do strujnog udara.

Ne gurajte nikakve strane predmete u zaslon.

- Nemojte umetati metalne ili zapaljive predmete u otvore za prozračivanje niti ih bacati na zaslon, jer to može uzrokovati požar ili strujni udar.

Nemojte uklanjati poklopac (kućište) niti ga mijenjati.

- Unutar zaslona postoje visoki naponi koji mogu uzrokovati požar ili strujne udare. Za bilo koji pregled, podešavanje i popravak, obratite se lokalnom prodavaču Panasonic proizvoda.

Provjerite možete li lako pristupiti utikaču za naponsku mrežu.

Utikač za naponsku mrežu mora biti spojen na mrežnu utičnicu sa zaštitnim uzemljenjem.

Ne koristite nijedan drugi napajački kabel osim onog koji ste dobili s uređajem.

- To može uzrokovati kratki spoj, stvarati toplinu itd, što bi moglo uzrokovati strujni udar ili požar.

Ne koristite isporučeni napajački kabel s bilo kojim drugim uređajima.

- To može uzrokovati kratki spoj, stvarati toplinu itd, što bi moglo uzrokovati strujni udar ili požar.

Redovito čistite utikač za napajanje kako bi se spriječilo taloženje prašine.

- Ako na utikaču postoji nakupina prašine, nastala vlaga može uzrokovati kratki spoj, što bi moglo uzrokovati strujni udar ili požar. Iskopčajte utikač za napajanje iz zidne utičnice i obrišite ga suhom krpom.

Ne dirajte utikač za napajanje mokrim rukama.

- To može uzrokovati strujni udar.

Čvrsto umetnite utikač za napajanje (strana izlaza utičnice) i konektor napajanja (strana glavnog uređaja) koliko god je to moguće.

- Ako utikač nije potpuno umetnut, može se stvoriti toplina koja bi mogla izazvati požar. Ako je utikač oštećen ili je zidna utičnica labava, ne smijete ih koristiti.
- (Modeli od 86 inča): Provjerite je li konektor zaključan i na lijevoj i na desnoj strani.

Nemojte raditi ništa što može oštetiti napajački kabel ili utikač za napajanje.

- Nemojte oštetiti kabel, vršiti nikakve izmjene na njemu, stavljati teške predmete na njega, nemojte ga zagrijavati, stavljati u blizini vrućih predmeta, uvijati, pretjerano savijati ili povlačiti. To bi moglo uzrokovati požar i strujni udar. Ako je napajački kabel oštećen, odnesite ga na popravak lokalnom prodavaču Panasonic proizvoda.

Nemojte izravno dodirivati napajački kabel niti utikač rukom, kada su oni oštećeni.

- To može uzrokovati strujni udar ili požar zbog kratkog spoja.

Čuvajte isporučene AAA/R03/LR03 baterije izvan dohvata djece. Ako se slučajno progutaju, bit će štetni za tijelo.

- Odmah se obratite liječniku u slučaju da sumnjate da ih je dijete progutalo.

Radi sprječavanja širenja požara, nikada ne ostavljate svijeće ili drugi izvor otvorene vatre u blizini ovog proizvoda.



OPREZ

Ne stavljajte nikakve predmete na zaslon.

Prozračivanje ne smije biti ugroženo pokrivanjem otvora za prozračivanje bilo kakvim predmetima poput novina, ukrasnih stolnjaka i zavjesa.

- To može uzrokovati pregrijavanje zaslona, što može uzrokovati požar ili oštećenja zaslona.

Za prikladno prozračivanje pogledajte stranicu 7.

Ne stavljajte zaslon na mjesta na kojima na njega mogu djelovati sol ili korozivni plin.

- To može uzrokovati pad zaslona zbog korozije i može uzrokovati ozljede. To također može dovesti do kvara uređaja.

Za nošenje i raspakiranje uređaja potreban je sljedeći broj osoba.

(Modeli od 86 inča) (Modeli od 75 inča): **4 ili više**

(Modeli od 65 inča) (Modeli od 55 inča) (Modeli od 50 inča)

(Modeli od 43 inča): **2 ili više**

- Ako se to ne poštuje, uređaj može pasti, što može uzrokovati ozljede.

Prilikom odspajanja napajalnog kabela uvijek povucite utikač (strana izlaza utičnice) / konektor (strana glavnog uređaja).

- Povlačenje kabela može oštetiti kabel i može uzrokovati strujni udar ili požar zbog kratkog spoja.

Svakako odspojite sve kabele prije pomicanja zaslona.

- Ako se zaslon pomiče dok su neki od kablova i dalje spojeni, kabele se mogu oštetiti, a može doći do požara ili strujnog udara.

Odspojite utikač za napajanje iz zidne utičnice kao mjeru opreza prije provođenja čišćenja.

- Ako to ne učinite može doći do strujnih udara.

Nemojte gaziti zaslon ili stalak niti se vješati o njih.

- Oni se mogu prevnuti ili se mogu slomiti, što može dovesti do ozljede. Obratite posebnu pozornost na djecu.

Ne mijenjajte polaritet (+ i -) baterije prilikom umetanja.

- Pogrešno rukovanje baterijom može uzrokovati eksploziju ili curenje baterija, što može dovesti do požara, ozljede ili oštećenja okolnih stvari.
- Pravilno umetnite bateriju prema uputama. (pogledajte stranicu 10)

Ne koristite baterije kada vanjski pokrov nedostaje ili kada je uklonjen.

- Pogrešno rukovanje baterijama može uzrokovati kratak spoj baterija, što može dovesti do požara, ozljede ili oštećenja okolnih stvari.

Ako dođe do istjecanja tekućine iz baterije, nemojte je dirati golim rukama i prema potrebi poduzmite mjere navedene u nastavku.

- Ako tekućina iz baterije dospije na kožu ili odjeću, može izazvati upalu kože ili ozljedu. Isperite čistom vodom i odmah potražite liječničku pomoć.
- Ako tekućina iz baterije dospije u oči, to može uzrokovati gubitak vida. U tom slučaju nemojte trljati oči. Isperite čistom vodom i odmah potražite liječničku pomoć.

Izvadite baterije iz daljinskog upravljača kada ga nećete koristiti u duljem razdoblju.

- Baterija može procuriti, može se zagrijati, zapaliti ili eksplodirati, što će uzrokovati požar ili štetu na okolnim stvarima.

Odmah uklonite istrošene baterije iz daljinskog upravljača.

- Ako baterije u njemu ostavite bez nadzora, može doći do propuštanja, zagrijavanja ili rasprskavanja baterija.

Baterije nemojte spaljivati ni lomiti.

- Baterije se ne smiju izlagati prekomjernoj toplini, poput sunčeve svjetlosti, vatre i slično.

Ne okrećite zaslon naopako.

Ne postavljajte uređaj sa zaslonom s tekućim kristalima okrenutim licem prema gore.

Mjere opreza tijekom uporabe

Mjere opreza pri postavljanju

Ne postavljajte zaslon vani.

- Zaslon je predviđen za uporabu u zatvorenom prostoru.

Postavite ovaj uređaj na mjesto koje može izdržati težinu uređaja.

- Ispuštanje ili pad uređaja može uzrokovati ozljedu.

Nemojte ugrađivati uređaj u blizini visokonaponskog voda ili izvora napajanja.

- Ugradnja uređaja u blizini visokonaponskog voda ili izvora napajanja može dovesti do smetnji.

Ugradite uređaj dalje od uređaja za grijanje.

- Ako to ne učinite, može doći do deformacije kućišta ili kvara.

Temperatura okoliša za uporabu ovog uređaja

- Kada uređaj koristite na mjestima ispod 1 400 m (4 593 stopa) iznad razine mora: 0 °C – 40 °C (32 °F – 104 °F)
- Kada uređaj koristite na velikim nadmorskim visinama (1 400 m (4 593 stopa) i višim i nižim od 2 800 m (9 186 stopa) iznad razine mora): 0 °C do 35 °C (32 °F do 95 °F)

Ne postavljajte uređaj na mjestima gdje je 2 800 m (9 186 stopa) i više iznad razine mora.

- Ako to ne učinite, može doći do skraćivanja vijeka trajanja unutarnjih dijelova i pojave kvarova.

Mi nismo odgovorni za bilo kakvo oštećenje proizvoda itd, uzrokovano propustima u instalacijskom okruženju, čak tijekom jamstvenog razdoblja.

Prevozite samo u uspravnom položaju!

- Prenosjenje uređaja sa zaslonom s tekućim kristalima okrenutim licem prema gore ili dolje može oštetiti unutarnje strujne krugove.

Ne hvatajte zaslon s tekućim kristalima.

- Nemojte silom pritiskati zaslon s tekućim kristalima, ili ga ubadati oštrim predmetima. Primjena jake sile na zaslon s tekućim kristalima uzrokovat će neujednačenost na zaslonu, što će dovesti do kvara.

Ne postavljajte proizvod na mjesto gdje je proizvod izložen izravnoj sunčevoj svjetlosti.

- Ako je uređaj izložen izravnom sunčevom svjetlu, čak i zatvorenom prostoru, porast temperature zaslona s tekućim kristalima može uzrokovati kvar.

U slučaju skladištenja, uređaj čuvajte u suhoj prostoriji.

Potreban prostor za prozračivanje

- Rad ovog uređaja zajamčen je do temperature okoline od 40 °C (104 °F). Prilikom instalacije uređaja u kutiju ili kućište, svakako osigurajte odgovarajuću ventilaciju pomoću ventilatora za hlađenje ili ventilacijskog otvora tako da se okolna temperatura (unutar kutije ili kućišta), uključujući temperaturu prednje površine zaslona s tekućim kristalima, može držati na 40 °C (104 °F) ili nižoj temperaturi.

Podaci o vijcima koji se koriste pri uporabi zidnog nosača koji je sukladan VESA standardima

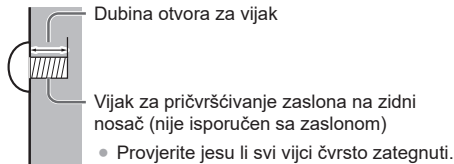

(Pogled sa strane)

| Inči modela | Širina vijka za postavljanje | Dubina otvora za vijak | Vijak (količina) |
|-------------|------------------------------|------------------------|------------------|
| 86 | 600 mm × 400 mm | 20 mm | M8 (4) |
| 75 | 600 mm × 400 mm | 20 mm | M8 (4) |
| 65 | 400 mm × 400 mm | 20 mm | M8 (4) |
| 55 | 400 mm × 400 mm | 18 mm | M6 (4) |
| 50 | 400 mm × 400 mm | 20 mm | M6 (4) |
| 43 | 200 mm × 200 mm | 16 mm | M6 (4) |

Napomena za povezivanje

Uklanjanje i umetanje kabela za napajanje i kabela za povezivanje

- Kada se jedinica montira na zid, ako je uklanjanje i umetanje kabela za napajanje i kabela za povezivanje otežano, obavite povezivanje prije montiranja. Pazite da se kabeli ne zapetljaju. Po završetku montiranja ukopčajte utikač za napajanje u utičnicu.

Kada koristite

Može doći do zadržavanje slike.

- Ako prikazujete nepokretnu sliku u produljenom periodu, slika se može zadržati na zaslonu. Međutim, ona će nestati kada se uopćeni videozapisi prikazuju određeno vrijeme.

Prilikom nošenja polariziranih sunčanih naočala, zaslon može biti nevidljiv.

- Do ove pojave dolazi zbog karakteristika otklona zaslona s tekućim kristalima. To nije neispravnost.

Crvene, plave ili zelene točke na zaslonu su specifične pojave na tekućem kristalu. To nije neispravnost.

- Iako je zaslon s tekućim kristalima proizveden tehnologijom visoke preciznosti, na zaslonu se mogu pojaviti točke koje stalno svijetle ili nikad ne svijetle. To nije neispravnost.

| Inči modela | Omjer izostavljanja točaka* |
|-------------|-----------------------------|
| 86 | 0,00009% ili manje |
| 75 | 0,00007% ili manje |
| 65 | 0,00005% ili manje |
| 55 | 0,00005% ili manje |
| 50 | 0,00005% ili manje |
| 43 | 0,00005% ili manje |

*: Izračunava se u podpikselnim jedinicama prema standardu ISO9241-307.

Ovisno o uvjetima temperature i vlažnosti, može se opaziti neujednačena svjetlina. To nije neispravnost.

- Ova neujednačenost će nestati tijekom kontinuirane primjene struje. Ako ne nestane, obratite se distributeru.

Ako se zaslon neće koristiti tijekom duljeg vremenskog razdoblja, iskopčajte utikač za napajanje iz zidne utičnice.

- Kad proizvod pohranjujete dulje vrijeme bez napajanja, nemojte ga pohranjivati na mjestu izloženom izravnoj sunčevoj svjetlosti.

Ako se napajanje trenutno prekine ili zaustavi, ili ako se napon napajanja trenutno smanji, zaslon možda neće raditi na uobičajen način.

- U ovom slučaju, jednom isključite napajanje zaslona i spojenih uređaja, a zatim ponovno uključite napajanje.

Ako spojite/odspojite kabele za povezivanje s ulaznih terminala koje trenutno ne gledate, ili ako uključite / isključite napajanje video opreme mogu se pojaviti smetnje u slici, ali to ne predstavlja kvar.

Napomene u svezi s korištenjem ožičene LAN mreže

Prilikom postavljanja zaslona na mjesto gdje često dolazi od stvaranja statičkog elektriciteta, prije početka uporabe poduzmite odgovarajuće antistatičke mjere.

- Kada se zaslon koristi na mjestu gdje se statički elektricitet javlja često, na primjer na tepihu, komunikacija s ožičenom LAN mrežom se češće prekida. U tom slučaju, pomoću antistatičke podloge otklonite izvor statičkog elektriciteta i buke koji može uzrokovati probleme i ponovno spojite ožičenu LAN mrežu.
- U rijetkim slučajevima, LAN veza je onemogućena zbog statičkog elektriciteta ili buke. U tom slučaju, jednom isključite napajanje zaslona i spojenih uređaja, a zatim ponovno uključite napajanje.

Zaslon možda neće raditi ispravno zbog jakih radiovalova iz televizijske postaje ili radio postaje.

- Ako postoji bilo kakav objekt ili oprema koja emitira snažne radio valove u blizini mjesta postavljanja, postavite zaslon na mjesto dovoljno daleko od izvora radio valova. Ili, omotajte LAN kabl koji je spojen na LAN terminal pomoću komada metalne folije ili metalne cijevi, koji je uzemljen na oba kraja.

Zahtjev u pogledu sigurnosti

Prilikom uporabe ovog uređaja poduzmite mjere zaštite protiv sljedećih slučajeva.

- Osobne informacije koje se mogu otkriti putem ovog uređaja
- Neovlaštena uporaba ovog uređaja od strane zlonamjerne treće strane
- Ometanje ili zaustavljanje ovog uređaja od strane zlonamjerne treće strane

Poduzmite odgovarajuće sigurnosne mjere.

- Postavite lozinku za LAN kontrolu i ograničite upravljanje na željenog korisnika.
- Učinite svoju lozinku što je moguće težom za pogoditi.
- Povremeno mijenjajte lozinku.
- Tvrtka Panasonic Projector & Display Corporation ili njezine podružnice nikada neće od vas izravno tražiti lozinku. Ne otkrivajte svoju lozinku u slučaju da primite takve upite.
- Povezujuća mreža mora biti osigurana putem vatrozida itd.
- Prilikom odlaganja proizvoda, inicijalizirajte podatke prije odlaganja.

Čišćenje i održavanje

Najprije izvucite utikač iz utičnice naponske mreže.

Mekom krpom pažljivo obrišite površinu zaslona s tekućim kristalima ili kućište kako biste očistili prljavštinu.

- Da biste očistili tvrdokornu prljavštinu ili otiske prstiju sa površine zaslona s tekućim kristalima, namočite krpu u otopinu neutralnog sredstva za pranje (1 dio sredstva za pranje na 100 dijelova vode), dobro iscijedite krpu a zatim obrišite svu prljavštinu. Na kraju suhom krpom obrišite sve tragove vlage.
- Ako kapljice vode dospiju unutar uređaja, mogu se javiti problemi u radu.

Napomena

- Površina zaslona s tekućim kristalima posebno je tretirana. Ne upotrebljavajte grubu krpu i ne trljajte previše površinu zato što mogu nastati ogrebotine na površini.

Uporaba kemijskih maramica

- Ne koristite kemijske maramice za površinu zaslona s tekućim kristalima.
- Slijedite upute za uporabu kemijskih maramica na kućištu.

Izbjegavajte kontakt s hlapljivim tvarima poput sprejeva protiv insekata, otapala i razrjeđivača.

- To može uzrokovati oštećenje kućišta ili uzrokovati ljuštenje boje. Osim toga, ne ostavljajte dulje vrijeme u dodiru s gumenim ili PVC materijalima.

Uklonite prašinu i nečistoću iz ventilacijskih rupa.

- Prašina se može zaljepiti u blizini ventilacijskih rupa, ovisno o okruženju upotrebe. Kao rezultat toga, ako se pogorša unutarnje hlađenje ovog uređaja ili cirkulacija ispušne topline, to može dovesti do smanjenja svjetline ili neispravnosti. Očistite i uklonite prašinu iz ventilacijskih rupa.
- Količina slijepljene prašine i nečistoće ovisi o mjestu ugradnje i vremenu korištenja.

Odlaganje

Prilikom odlaganja proizvoda, obratite se lokalnim vlastima ili prodavaču kako biste dobili informacije o ispravnim metodama odlaganja.

Ne rastavljajte proizvod prije odlaganja.

Dodatna oprema

Nabavka dodatne opreme

Provjerite imate li prikazanu dodatnu opremu i stavke.

Napajački kabel

TH-86EQ3W

(Pribl. 2 m)

- 1JP155AF1U

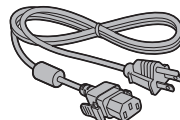

- 2JP155AF1W

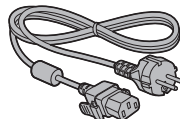

- 3JP155AF1W

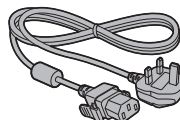

TH-75EQ3W, TH-65EQ3W, TH-55EQ3W,

TH-50EQ3W, TH-43EQ3W

(Pribl. 2 m)

- 1JP143CQ2U

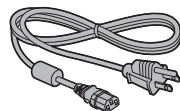

- 2JP143EQ2W

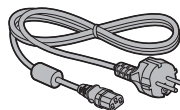

- 3JP143EQ2W

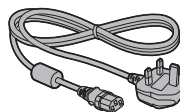

Daljinski upravljač × 1

- DPVF2599ZC/X1



**Baterije za odašiljač
daljinskog upravljača × 2**
(tip AAA/R03/LR03)

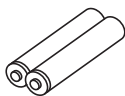

Steznik (veliki) × 2

- DPVF1654ZA

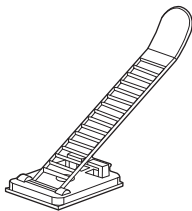

Pažnja

- Čuvajte male dijelove na odgovarajući način i čuvajte ih izvan dohvata male djece.
- Brojevi dijelova dodatne opreme podložni su promjenama bez najave. (Stvarni broj dijela može se razlikovati od onih prikazanih gore.)
- U slučaju da izgubite dodatnu opremu, naručite je kod vašeg prodavača. (Dostupno kod službe za korisnike)
- Odložite materijal za pakiranje u otpad na odgovarajući način nakon vađenja stavki.

Baterije daljinskog upravljača

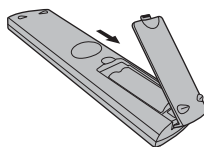

Otvorite pokrov odjeljka za baterije.

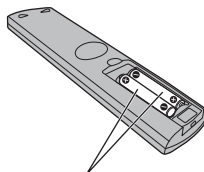

Umetnite baterije i zatvorite pokrov odjeljka za baterije.
(Umetanje započnite od ⊖ strane.)

Tip AAA/R03/LR03

Napomena

- Nepravilno postavljanje može izazvati curenje i koroziju baterije, što će oštetiti daljinski upravljač.
- Odlaganje baterija treba vršiti na način koji ne škodi okolišu.

Poduzmite sljedeće mjere opreza.

1. Baterije uvijek treba mijenjati u paru.
2. Nemojte kombinirati korištenu bateriju s novom.
3. Nemojte miješati različite vrste baterija (primjerice: mangan-dioksidnu bateriju i alkalnu bateriju itd.).
4. Ne pokušavajte puniti, rastavljati ili paliti korištene baterije.
5. Baterije nemojte spaljivati ni lomiti.

Štaviše, baterije se ne smiju izlagati prekomjernoj toplini, poput sunčeve svjetlosti, vatre i slično.

Mjere opreza pri pomicanju

(Modeli od 86 inča) (Modeli od 75 inča)

(Modeli od 65 inča)

Na zaslonu postoje ručice za nošenje. Držite ih prilikom pomicanja.

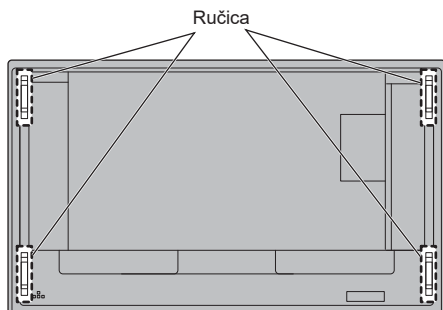

Napomena

- Ne držite druge dijelove osim ručica.
- Za nošenje ovog uređaja potreban je sljedeći broj osoba.

(Modeli od 86 inča) (Modeli od 75 inča): 4 ili više

(Modeli od 65 inča) (Modeli od 55 inča) (Modeli od 50 inča)

(Modeli od 43 inča): 2 ili više

Ako se to ne poštuje, uređaj može pasti, što može uzrokovati ozljede.

- Prilikom nošenja uređaja držite zaslon s tekućim kristalima uspravno.

Nošenje uređaja s površinom zaslona s tekućim kristalima okrenutom prema gore ili dolje može uzrokovati deformacije zaslona ili unutarnja oštećenja.

- Ne držite gornji, donji, desni i lijevi okvir ili kutove uređaja. Ne držite prednju površinu zaslona s tekućim kristalima. Također, nemojte udarati te dijelove.

Tako se zaslon s tekućim kristalima može oštetiti.

Također, ploča može napuknuti, što može dovesti do ozljeda.

Kensington zaštita

Sigurnosni utor na ovom uređaju kompatibilan je s Kensington sigurnosnim utorima.

(Modeli od 86 inča) (Modeli od 75 inča) (Modeli od 65 inča)

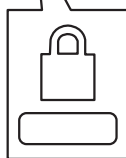
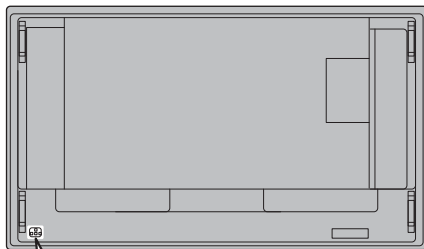

(Modeli od 55 inča) (Modeli od 50 inča) (Modeli od 43 inča)

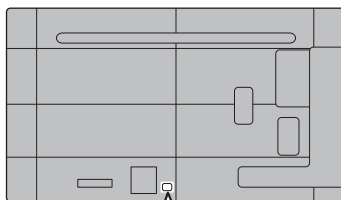

Očni vijak

Modeli od 86 inča Modeli od 75 inča

Na zaslonu postoje rupe za pričvršćivanje okastih vijaka (M10). Upotrijebite ih prilikom postavljanja kako biste ovesjeli zaslon.

Koristite očni vijak samo za privremeno vješanje ili pomicanje. On se ne može koristiti za trajno vješanje.

Položaji za postavljanje očnog vijka
(komercijalno dostupnog)

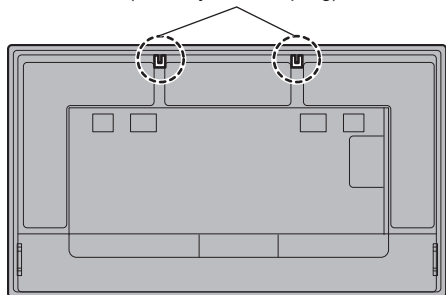

Pričvrstite očni vijak u položaja za pričvršćivanje očnog vijka (dva mjesta).

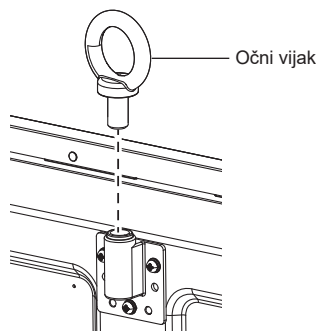

Napomena

- Postavljanje bi trebao obaviti stručnjak za postavljanje.
- Nemojte vješati uređaj samo s 1 jednim očnim vijkom.
- Koristite komercijalno dostupne očne vijke M10 s dužinom tijela od 12 do 40 mm koji ispunjavaju uvjete opterećenja za kvalitetu proizvoda.
- Koristite očne vijke sukladne normi ISO 3266. Također koristite dijelove za vješanje sukladne normi ISO (žica, itd.).
- Kut vješanja trebao bi biti 60° ili veći.

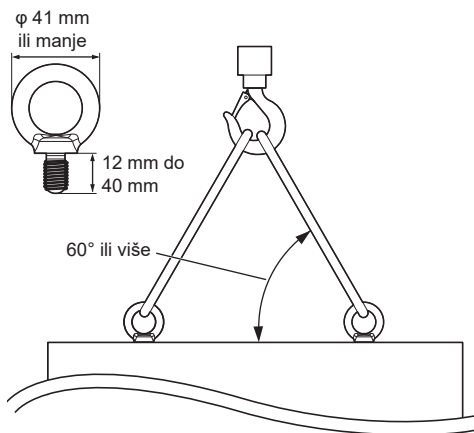

Povezivanje i pričvršćivanje AC kabela / pričvršćivanje kabela

Modeli od 86 inča

Stražnja strana uređaja



Pričvršćivanje AC kabela

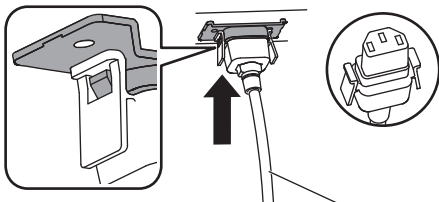

AC kabel (isporučen)

Priključite konektor na zaslon.

Priključite konektor tako da klikne.

Napomena

- Provjerite je li konektor zaključan i na lijevoj i na desnoj strani.

Iskopčajte AC kabel

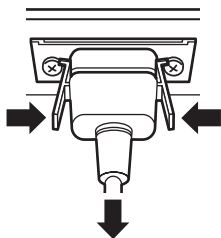

Iskopčajte konektor pritiskom na dvije tipke.

Napomena

- Nemojte koristiti AC kabel kod kojega su tipke oštećene. Ako se koristi s oštećenim tipkama, može doći do lošeg spoja između konektora AC kabela i AC ulaznog terminala. Za popravak kabela AC obratite se prodavaču kod kojeg ste kupili proizvod.
- Prilikom odspajanja AC kabela obavezno najprije isključite utikač AC kabela iz utičnice naponske mreže.
- Isporučeni AC kabel predviđen je samo za uporabu s ovim uređajem. Ne koristite ga u bilo koje druge svrhe.

Modeli od 75 inča

Modeli od 65 inča

Modeli od 55 inča

Modeli od 50 inča

Modeli od 43 inča

Stražnja strana uređaja

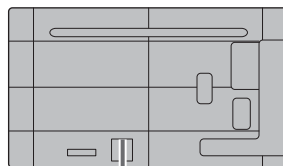

Sigurno postavite AC kabel tako da cijelom dužinom dosjedne na stražnju stranu uređaja.

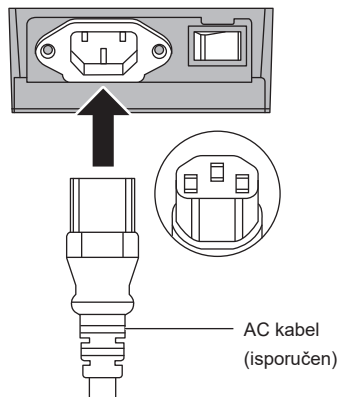

Napomena

- Prilikom odspajanja AC kabela obavezno najprije isključite utikač AC kabela iz utičnice naponske mreže.
- Isporučeni AC kabel predviđen je samo za uporabu s ovim uređajem. Ne koristite ga u bilo koje druge svrhe.

Pričvršćivanje kabela

Napomena

- Uz ovaj uređaj se isporučuju 2 steznika. Pričvrstite kabele na mjesto kao što je prikazano u nastavku.

Ako trebate još steznika, kupite ih kod svog prodavača. (Dostupno kod službe za korisnike)

Modeli od 86 inča Modeli od 75 inča Modeli od 65 inča

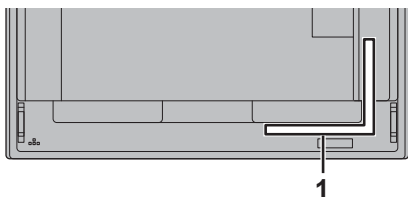

Modeli od 55 inča Modeli od 50 inča Modeli od 43 inča

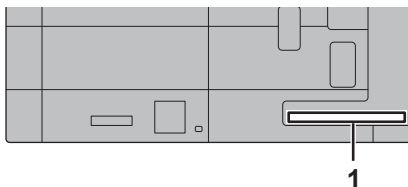

1 Za signalni kabel: steznik

1. Pričvrstite steznik

Napomena

- Sa površine za pričvršćivanje obrišite prljavštinu, kao što je prašina, voda i ulje, te snažno gurajući pričvrstite steznik na površinu za pričvršćivanje.
- Kada se steznik pričvrsti, ne možete ga ponovno koristiti. Obavezno potvrdite položaj pričvršćivanja prije postavljanja.

Uklonite traku sa stražnje strane i pričvrstite steznik na ravnu površinu.

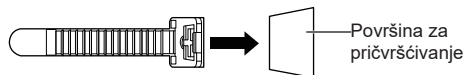

2. Okupite kabele u snop

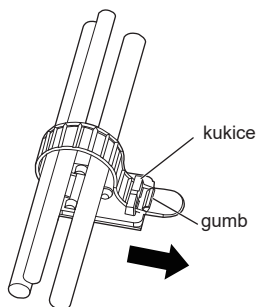

Da biste olabavili:

Skinite remen sa gumba i izvucite vrh remena.

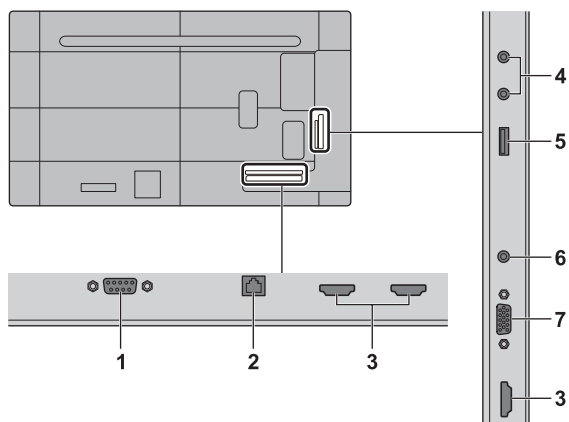

| | |
|---|---|
| 1 SERIAL IN: | SERIJSKI ulazni terminal Upravljaite zaslonom povezujući ga s PC računalom. |
| 2 LAN: | LAN terminal Upravljaite zaslonom povezujući ga s mrežom. |
| 3 HDMI IN 1, HDMI IN 2, HDMI IN 3: | HDMI ulazni terminal Povežite s video opremom kao što je VCR ili DVD reproduktor itd. <ul style="list-style-type: none"> • Upotrijebite komercijalno dostupan HDMI kabel (u skladu s HDMI standardom) koji podržava 4K. |
| 4 AUDIO OUT: | Analogni audio izlazni terminal Povežite s audio opremom pomoću analognog audio ulaznog terminala. |
| 5 USB: | USB terminal Povežite USB memoriju za uporabu reprodukcije USB medijskih datoteka, kloniranja podataka USB uređaja itd. Terminal se također može koristiti za napajanje do 5 V / 2 A vanjskog uređaja prilikom prikazivanja slike. |

| | |
|--------------------|---|
| 6 AUDIO IN: | Audio ulazni terminal |
| 7 PC IN: | PC ulazni terminal Povežite s video terminalom PC računala. |

Prije povezivanja

- Prije povezivanja kabela pažljivo pročitajte upute za uporabu vanjskog uređaja koji se povezuje.
- Prije povezivanja kabela isključite napajanje svih uređaja.
- Prije povezivanja kabela uzmite u obzir sljedeće stavke. Ako to ne učinite može doći do kvarova.
 - Prilikom povezivanja kabela s jedinicom ili uređajem koji je povezan s jedinicom, dodirnite bilo koji metalni predmet u blizini kako biste uklonili statički elektricitet iz vašeg tijela prije obavljanja posla.
 - Nemojte koristiti nepotrebno duge kabele za povezivanje uređaja na jedinicu ili na kućište jedinice. Što je kabel dulji to postaje osjetljiviji na buku. Obzirom da se namotani kabel ponaša kao antena prilikom uporabe, on je osjetljiviji na buku.
 - Prilikom spajanja kabela, umetnite ih ravno u priključni terminal priključnog uređaja, tako da se prvo spoji uzemljenje.
- Pribavite bilo koji kabel koji je potreban za povezivanje vanjskog uređaja na sustav a koji se ne isporučuje s uređajem niti je raspoloživ kao opcija.
- Ako je vanjski oblik utikača priključnog kabela veliki, on može doći u kontakt s perifernim dijelovima poput stražnjeg pokrova ili utikača susjednog priključnog kabela. Koristite priključni kabel s odgovarajućim utikačem za usklađivanje terminala.
- Prilikom spajanja LAN kabela s pokrovom utikača, imajte na umu da pokrov može doći u kontakt sa stražnjim pokrovom te da se može teško odvojiti.
- Neki modeli PC računala nisu kompatibilni s jedinicom.
- Koristite kabelski kompenzator prilikom povezivanja uređaja na jedinicu pomoću dugih kabela. Inače se slika možda neće ispravno prikazivati.

Upoznavanje s kontrolama

Zaslon

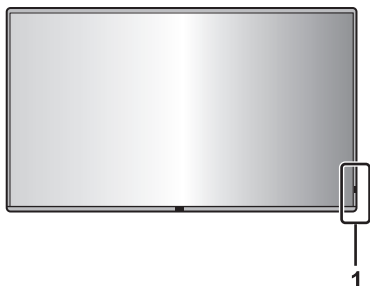

1 Indikator napajanja / senzor daljinskog upravljača

Indikator napajanja će svijetliti.

Kada je napajanje uređaja UKLJUČENO

(Gumb za za uključivanje/isključivanje (⏻/⏹) (Uređaj): ON)

- Slika se prikazuje: plavo svjetlo.
- Kada uređaj uđe u stanje pripravnosti: narančasto ili ljubičasto svjetlo.

Kada uređaj uđe u stanje pripravnosti uporabom sljedećih funkcija: ljubičasto svjetlo

- Stanje pripravnosti kada je funkcija [Power save mode] postavljena na opciju [Disable]
- Stanje pripravnosti kada je aktivirana funkcija [Power Management]
- Stanje pripravnosti kada se upotrebljava funkcija [Setup Timer]
- Stanje pripravnosti kada je funkcija [Quick start] postavljena na opciju [On]

Stanja pripravnosti u uvjetima različitim od prethodno navedenih: Narančasto svjetlo



1 Vanjski ulazni / izlazni terminal

Povežite s video opremom, PC računalom itd. (pogledajte stranicu 15)

2 Prekidač za uključivanje/isključivanje (⏻/⏹) (Uređaj)

ISKLUJUJE (⏻) ili UKLJUČUJE (⏹) mrežno napajanje.

UKLJUČIVANJE i ISKLJUČIVANJE <Prekidač za uključivanje/isključivanje> isto je kao priključivanje ili isključivanje utikača za napajanje.

Prvo UKLJUČITE (⏹) mrežno napajanje, a zatim ISKLJUČITE ili UKLJUČITE napajanje pomoću gumba za uključivanje/isključivanje na daljinskom upravljaču ili uređaju.

3 Gumb za za uključivanje/isključivanje (⏻/⏹) (Uređaj)

Kada je <Prekidač za uključivanje/isključivanje> zaslona uključen (⏹), upotrijebite ovaj gumb kako biste uključili napajanje ili pustili uređaj da prijeđe u stanje pripravnosti.

4 INPUT (Uređaj)

Odabire povezani uređaj.

5 MENU (Uređaj)

Prikazuje zaslon izbornika.

6 + (Uređaj) / - (Uređaj)

Podešava glasnoću.

Na glavnom zaslonu prebacuje postavke ili prilagođava razinu postavki.

7 ▲ (Uređaj) / ▼ (Uređaj)

Bira stavku postavke na zaslonu izbornika.

8 ENTER (Uređaj)

Konfigurira stavke na zaslonu izbornika.

Napomena

- Da bi se emitirao zvuk iz ugrađenih zvučnika jedinice, svakako postavite [Speaker] u izborniku [Sound].

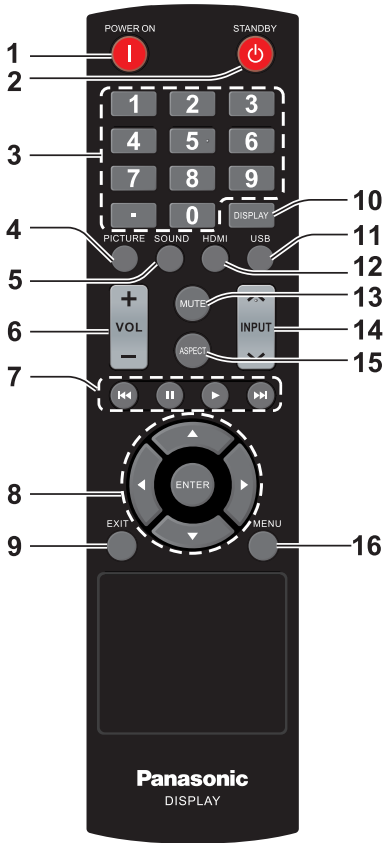

1 Gumb POWER ON (|)

- Uključuje napajanje (prikazuje se slika) kada je zaslon isključen (stanje pripravnosti).

2 Gumb STANDBY (|)

- Isključuje napajanje (stanje pripravnosti) kada je zaslon uključen.

3 Brojčane tipke (0 - 9) / ·

- Unosi brojeve u postavke LAN mreže i kloniranje podataka USB uređaja.

4 PICTURE

- Podesite način slike.

5 SOUND

- Prikazuje zaslon za promjenu kvalitete zvuka zaslona.
Svaki put kada se pritisne gumb <SOUND>, postavka se mijenja na način opisan u nastavku.
Visoki tonovi → Niski tonovi

6 VOL + / VOL -

- Podešava razinu zvučnog tlaka.

7 Navigacijske tipke (◀◀, II, ▶▶)

- Koristi se u USB izborniku i funkciji HDMI CEC.

8 ENTER / Gumbi pokazivača (▲▼◀▶)

- Koriste se za upravljanje zaslonima izbornika.

9 EXIT

- Isključuje zaslone izbornika.

10 DISPLAY

- Prikazuje informacije o zaslonu.

11 USB

- Odabire USB ulaz.

12 HDMI

- Odabire HDMI ulaz.

13 MUTE

- Uključivanje / isključivanje utišavanja zvuka.

14 INPUT ▲ / ▼

- Prebacuje ulaz na prikaz na zaslonu.

15 ASPECT

- Mijenja proporciju.

16 MENU

- Pritisnite za otvaranje OSD izbornika.

Napomena

- U ovim uputama, gumbi daljinskog upravljača i uređaja označeni su kao < >.

(Primjer: <INPUT>.)

Operacija je uglavnom objašnjena pokazivanjem gumba na daljinskom upravljaču ali vi možete koristiti i gumbе na uređaju kada su to isti gumbi.

Osnovne kontrole

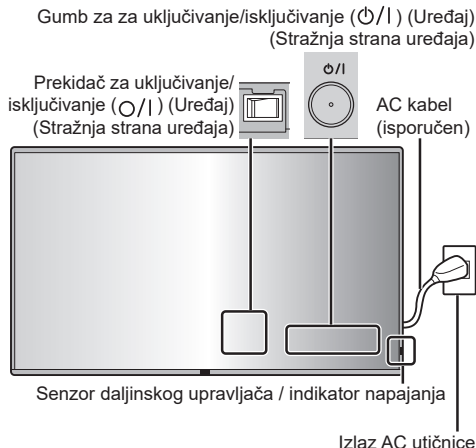

Upravljajte uređajem usmjeravanjem daljinskog upravljača izravno prema senzoru daljinskog upravljača na uređaju.



Napomena

- Ne stavljajte prepreke između senzora daljinskog upravljača na glavnom uređaju i daljinskog upravljača.
- Koristite daljinski upravljač ispred senzora daljinskog upravljača ili iz područja na kojem se senzor može vidjeti.
- Kada izravno usmjerite daljinski upravljač prema senzoru za daljinski upravljač na glavnom uređaju, udaljenost od prednje strane senzora daljinskog upravljača trebala bi iznositi oko 7 m ili manje. Ovisno o kutu, radna udaljenost može biti manja.

- Ne izlažite senzor daljinskog upravljača na glavnom uređaju izravnoj sunčevoj svjetlosti ili jakom fluorescentnom svjetlu.

- 1 **Povežite utikač AC kabela na zaslon.** (pogledajte stranicu 13)
- 2 **Priključite utikač na izlaz utičnice.**

Napomena

- Prilikom odspajanja AC kabela obavezno najprije isključite utikač AC kabela iz utičnice naponske mreže.
- Postavke se ne mogu spremati ako je utikač odspojen odmah nakon promjene postavki putem izbornika na zaslonu. Odspojite utikač nakon odgovarajućeg vremenskog razdoblja. Ili, odspojite utikač nakon isključivanja napajanja pomoću daljinskog upravljača, RS-232C kontrole ili LAN kontrole.

- 3 **UKLJUČITE (I) <Prekidač za uključivanje/isključivanje (⏻/⏺)> na uređaju.**
- 4 **Pritisnite <Gumb za za uključivanje/isključivanje (⏻/⏺)> na uređaju kako biste uključili napajanje uređaja.**

- Indikator napajanja: Plava boja (Prikazuje se slika.)
- Kada je <Prekidač za uključivanje/isključivanje> uključen (I), indikator napajanja zasvijetli i moguće je upotrebljavati daljinski upravljač.
- Kada indikator napajanja svijetli, nije potrebno pritisnuti <Gumb za za uključivanje/isključivanje (⏻/⏺) (Uređaj)> na uređaju. Upravljajte daljinskim upravljačem tako da indikator napajanja zasvijetli plavom bojom (prikazuje se slika).

■ Za UKLJUČIVANJE/ISKLJUČIVANJE napajanja pomoću daljinskog upravljača

Da biste uključili napajanje

- Kada je <Prekidač za uključivanje/isključivanje> uključen (I) (indikator napajanja – narančasto ili ljubičasto svjetlo), pritisnite gumb <POWER ON (I)> i zatim će se prikazati slika.
- Indikator napajanja: Plava boja (Prikazuje se slika.)

Da biste isključili napajanje (stanje pripravnosti)

- Kada je <Prekidač za uključivanje/isključivanje> uključen (I) (indikator napajanja – plavo svjetlo), pritisnite gumb <STANDBY (⏻)> i zatim će se napajanje isključiti.
- Indikator napajanja: narančast ili ljubičast (pripravnost)

Napomena

- Nakon što se utikač za napajanje odspoji, indikator napajanja može nastaviti da svijetli neko vrijeme. To nije neispravnost.

■ Kada se uređaj uključuje po prvi put

Prikazat će se sljedeći zaslon.

Kada postavljate funkciju [Quick start], odaberite opciju [On] uporabom gumba ◀▶ i pritisnite <ENTER>.

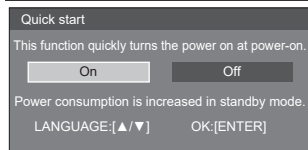

Napomena

- Postavljanjem pokazivača na opciju [On] na zaslonu funkcije [Quick start] prikazuje se sljedeća poruka: „Power consumption is increased in standby mode.”
- Kada odredite postavke, taj se zaslon neće više prikazivati pri sljedećem uključivanju uređaja. Svaku je stavku moguće ponovno postaviti u izborniku navedenom u nastavku.
[Quick start]
- Jezik OSD-a moguće je odabrati gumbima ▲ ▼.

Specifikacije

Br. modela.

Modeli od 86 inča: TH-86EQ3W

Modeli od 75 inča: TH-75EQ3W

Modeli od 65 inča: TH-65EQ3W

Modeli od 55 inča: TH-55EQ3W

Modeli od 50 inča: TH-50EQ3W

Modeli od 43 inča: TH-43EQ3W

Napajanje

Modeli od 86 inča

110 – 240 V ~ (110 – 240 V izmjenične struje),
50/60 Hz, 4,5 – 2,2 A

Modeli od 75 inča

110 – 240 V ~ (110 – 240 V izmjenične struje),
50/60 Hz, 2,9 – 1,4 A

Modeli od 65 inča

110 – 240 V ~ (110 – 240 V izmjenične struje),
50/60 Hz, 2,5 – 1,3 A

Modeli od 55 inča

110 – 240 V ~ (110 – 240 V izmjenične struje),
50/60 Hz, 1,9 – 1,0 A

Modeli od 50 inča

110 – 240 V ~ (110 – 240 V izmjenične struje),
50/60 Hz, 1,6 – 0,8 A

Modeli od 43 inča

110 – 240 V ~ (110 – 240 V izmjenične struje),
50/60 Hz, 1,3 – 0,7 A

Potrošnja energije*1

Modeli od 86 inča

336 W

Modeli od 75 inča

217 W

Modeli od 65 inča

184 W

Modeli od 55 inča

142 W

Modeli od 50 inča

119 W

Modeli od 43 inča

93 W

Stanje pripravnosti

0,5 W

LCD zaslon

Modeli od 86 inča

ADS zaslon od 86 inča (Direct LED pozadinsko osvijetljenje), proporcija 16:9

Modeli od 75 inča

ADS zaslon od 75 inča (Direct LED pozadinsko osvijetljenje), proporcija 16:9

Modeli od 65 inča

ADS zaslon od 65 inča (Direct LED pozadinsko osvijetljenje), proporcija 16:9

Modeli od 55 inča

VA zaslon od 55 inča (Direct LED pozadinsko osvijetljenje), proporcija 16:9

Modeli od 50 inča

VA zaslon od 50 inča (Direct LED pozadinsko osvijetljenje), proporcija 16:9

Modeli od 43 inča

ADS zaslon od 43 inča (Direct LED pozadinsko osvijetljenje), proporcija 16:9

Veličina zaslona

Modeli od 86 inča

1 895,0 mm (Š) × 1 065,9 mm (V) × 2 174,2 mm
(dijagonala) / 74,60" (Š) × 41,96" (V) × 85,60"
(dijagonala)

Modeli od 75 inča

1 649,6 mm (Š) × 927,9 mm (V) × 1 892,7 mm
(dijagonala) / 64,94" (Š) × 36,53" (V) × 74,51"
(dijagonala)

Modeli od 65 inča

1 428,4 mm (Š) × 803,5 mm (V) × 1 638,9 mm
(dijagonala) / 56,23" (Š) × 31,63" (V) × 64,52"
(dijagonala)

Modeli od 55 inča

1 209,6 mm (Š) × 680,4 mm (V) × 1 387,8 mm
(dijagonala) / 47,62" (Š) × 26,78" (V) × 54,63"
(dijagonala)

Modeli od 50 inča

1 095,8 mm (Š) × 616,4 mm (V) × 1 257,3 mm
(dijagonala) / 43,14" (Š) × 24,26" (V) × 49,50"
(dijagonala)

Modeli od 43 inča

941,1 mm (Š) × 529,4 mm (V) × 1 079,8 mm
(dijagonala) / 37,05" (Š) × 20,84" (V) × 42,51"
(dijagonala)

Br. piksela

8 294 000

(3 840 (vodoravno) × 2 160 (okomito))

Dimenzije (Š × V × D)

Modeli od 86 inča

1 929 mm × 1 100 mm × 96 mm
(bez ručica: 70 mm) /
75,95" × 43,31" × 3,76"
(bez ručica: 2,74")

Modeli od 75 inča

1 684 mm × 962 mm × 96 mm
(bez ručica: 70 mm) /
66,28" × 37,87" × 3,76"
(bez ručica: 2,74")

Modeli od 65 inča

1 463 mm × 838 mm × 94 mm
(bez ručica: 69 mm) /
57,58" × 32,97" × 3,68"
(bez ručica: 2,72")

Modeli od 55 inča

1 242 mm × 713 mm × 66 mm /
48,89" × 28,06" × 2,60"

Modeli od 50 inča

1 129 mm × 649 mm × 66 mm /
44,43" × 25,56" × 2,60"

Modeli od 43 inča

973 mm × 562 mm × 65 mm /
38,31" × 22,10" × 2,56"

Masa

Modeli od 86 inča

Oko 46,0 kg / 101,5 funte neto

Modeli od 75 inča

Oko 35,6 kg / 78,5 funte neto

Modeli od 65 inča

Oko 27,1 kg / 59,8 funte neto

Modeli od 55 inča

Oko 15,6 kg / 34,4 funte neto

Modeli od 50 inča

Oko 13,5 kg / 29,8 funte neto

Modeli od 43 inča

Oko 10,7 kg / 23,6 funte neto

Uvjeti rada

Temperatura

0 °C – 40 °C (32 °F – 104 °F)*2

Vlažnost

20 % – 80 % (bez kondenzacije)

Vrijeme rada

18 sata/dan

Terminali za povezivanje

HDMI IN 1

HDMI IN 2

HDMI IN 3

Priključak VRSTAA*3 × 3

Audio signal:

Linearni PCM (frekvencije uzorkovanja: 48 kHz,
44,1 kHz, 32 kHz)

AUDIO IN

Stereo mini utor (M3) × 1, 0,5 Vrms

PC IN

Mini D-sub 15 kontakata
(kompatibilno s DDC2B) × 1

AUDIO OUT

RCA utor, 0,5 Vrms

Izlaz: Promjenjivo (-∞ – 0 dB)

(1 kHz 0 dB ulaz, opterećenje od 10 kΩ)

SERIAL IN

Vanjski upravljački terminal

D-sub 9 kontakata × 1:

Kompatibilno s RS-232C

LAN

Način komuniciranja:

RJ45, 10BASE-T / 100BASE-TX

USB

USB priključak × 1, VRSTAA

DC 5 V / 2,0 A

Zvuk

Zvučnici

φ 30 mm × 2 × 2 dijela

Audio izlaz

20 W [10 W + 10 W] (10 % THD)

Daljinski upravljač

Izvor napajanja

DC 3 V (baterija (tip AAA/R03/LR03) × 2)

Radni domet

Pribl. 7 m (22,9 stopa)

(kada radi izravno ispred senzora daljinskog upravljača)

Masa

Pribl. 91 g / 3,21 oz (uključujući baterije)

Dimenzije (Š × V × D)

48 mm × 27 mm × 190 mm / 1,89" × 1,06" × 7,48"

*1: Stanje pri isporuci

*2: Temperatura okruŕja za uporabu uređaja na velikim nadmorskim visinama (1400 m (4593 stope) i višim te ispod 2800 m (9186 stopa) iznad razine mora):
0 °C do 35 °C (32 °F do 95 °F)

*3: VIERA LINK nije podrŕan.

Napomena

- Dizajn i specifikacije podložni su promjenama bez prethodne obavijesti. Prikazana je pribliŕna masa i dimenzije.

Licenca za softver

Ovaj proizvod uključuje sljedeće softvere:

- (1) softver koji je neovisno razvila tvrtka Panasonic Projector & Display Corporation ili softver koji je za nju razvijen,
- (2) softver u vlasništvu treće strane koji je licenciran pod tvrtkom Panasonic Projector & Display Corporation,
- (3) softver licenciran pod GNU općom javnom licencom, verzija 2.0 (GPL V2.0),
- (4) softver licenciran pod GNU nižom općom glavnom licencom, verzija 2.1 (LGPL V2.1) i/ili,
- (5) slobodno dostupan softver, osim softvera licenciranog pod GPL V2.0 i/ili LGPL V2.1.

Softver kategoriziran kao (3) - (5) distribuira se u nadi da će biti koristan, ali BEZ IKAKVOG JAMSTVA, čak i bez podrazumijevanog jamstva o MOGUĆNOSTI ZA PRODAJU ili ODGOVARANJU ODREĐENOJ SVRSI.

Barem tri (3) godine od isporuke ovog proizvoda tvrtka Panasonic Projector & Display Corporation posredovat će bilo kojoj trećoj strani koja nam se obrati putem podataka za kontakt navedenih dolje, uz cijenu ne veću od našeg troška za fizičko distribuiranje izvornog koda, cjelovitu strojno čitljivu kopiju odgovarajućeg izvornog koda pokrivenog licencom GPL V2.0, LGPL V2.1 ili drugim licencama, uz obvezu da to učini, kao i obavijest o odgovarajućim autorskim pravima za taj kod.

Podaci za kontakt:

oss-cd-request@gg.jp.panasonic.com

Obavijest o AVC/VC-1/MPEG-4

Ovaj je proizvod licenciran prema licenci portfelja AVC patenta, licenci portfelja VC-1 patenta i licenci portfelja MPEG-4 Visual patenta radi osobne potrošačke upotrebe ili druge namjene u kojima se ne primaju naknade s ciljem (i) kodiranja videozapisa u skladu s AVC standardom, VC-1 standardom i MPEG-4 Visual standardom ("AVC/VC-1/MPEG-4 Video") i/ili (ii) dekodiranja AVC/VC-1/MPEG-4 videozapisa koje je kodirao potrošač tijekom osobne aktivnosti i/ili koji su nabavljeni od pružatelja videousluga licenciranog za pružanje AVC/VC-1/MPEG-4 videozapisa. Licenca za sve druge upotrebe ne daje se niti se podrazumijeva. Dodatne je informacije moguće dobiti u tvrtki MPEG LA, LLC. Pogledajte <http://www.mpegla.com>.

Zbrinjavanje starih uređaja i baterija

Samo za Europsku uniju i zemlje koje posjeduju sustav recikliranja



Ovaj simbol na proizvodima, pakiranju i/ili popratnim dokumentima znači da se iskorišteni električni i elektronički proizvodi te baterije ne smiju bacati u kućanski otpad.

Molimo vas da prema zakonskim odredbama stare proizvode i istrošene baterije predate na ovlaštenim sabiralištima na daljnju obradu, pripremu odn. recikliranje.

Ako te proizvode i baterije propisno zbrinete, pomažete pri zaštiti dragocjenih resursa, a istovremeno i izbjegavate eventualne negativne utjecaje na ljudsko zdravlje i okoliš.

Za više informacija o zbrinjavanju i recikliranju obratite se svojem lokalnom komunalnom poduzeću.

Zbog nepropisnog zbrinjavanja ovog otpada mogu se, ovisno o lokalnim propisima zemlje, izreći i novčane kazne.



Napomena za simbol baterije (simbol niže)

Ovaj simbol može biti prikazan samo u kombinaciji s kemijskim simbolom. U tom se slučaju upotrebljava na temelju zahtjeva onih direktiva koje su donesene za dotičnu kemikaliju.

Kupčeva evidencija

Broj modela i serijski broj ovog proizvoda nalaze se na stražnjoj ploči. Trebali biste zapisati serijski broj u za to predviđen prostor ispod ovog teksta i sačuvati ovu knjižicu i račun kao trajni dokaz kupnje radi lakšeg prepoznavanja proizvoda u slučaju krađe ili gubitka te za potrebe usluga vezanih uz jamstvo.

Broj modela

Serijski broj

Proizvodi:

Panasonic Projector & Display Corporation

2-15 Matsuba-cho, Kadoma City, Osaka 571-8503, Japan

Uvoznik:

Panasonic Connect Europe GmbH

Hagenauer Strasse 43, 65203 Wiesbaden, Njemačka

Ovlašteni zastupnik u EU-u:

Panasonic Connect Europe GmbH

Panasonic Testing Centre

Winsbergring 15, 22525 Hamburg, Njemačka

Panasonic Projector & Display Corporation

2-15 Matsuba-cho, Kadoma City, Osaka 571-8503, Japan

Web Site : <https://docs.connect.panasonic.com/prodisplays>

© Panasonic Projector & Display Corporation 2026

Hrvatski

Tiskano u Kini