

# Panasonic®

## Istruzioni per l'uso Manuale di funzionamento

Schermo LCD UHD Per uso professionale

N. modello **TH-86SQ3W** Modello da 86"  
**TH-55SQ3W** Modello da 55"  
**TH-50SQ3W** Modello da 50"  
**TH-43SQ3W** Modello da 43"

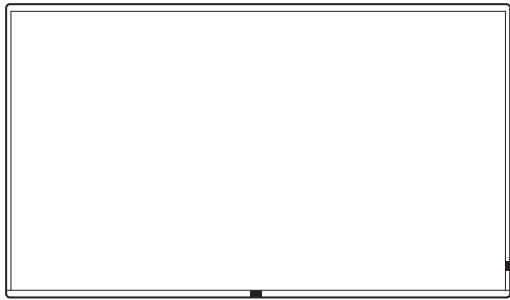

# 4K

PROFESSIONAL

\*Risoluzione effettiva:  
3840 × 2160p

# HDMI™

**HE** **VC** **Advance™**  
Covered by patents at patentlis.accessadvance.com

\* Il presente manuale è comune a tutti i modelli, indipendentemente dai suffissi del numero di modello.

**Italiano**

Si prega di leggere le presenti istruzioni prima di procedere con le impostazioni e di conservarle per future necessità.



## Gentile Cliente Panasonic

Benvenuto nella famiglia di clienti Panasonic. Ti ringraziamo per l'acquisto del tuo nuovo Schermo LCD UHD e speriamo che possa esserti utile per molti anni a venire.

Per ottenere il massimo vantaggio, ti invitiamo a leggere le presenti Istruzioni prima di effettuare eventuali regolazioni e di conservarle per un'eventuale consultazione futura.

Conserva inoltre la ricevuta d'acquisto e annota il codice del modello del tuo set presente sul retro di queste istruzioni.

Visita il sito Web Panasonic

<https://docs.connect.panasonic.com/prodisplays>

## Sommario

### Prima dell'uso

- Le illustrazioni e le schermate riportate nelle Istruzioni per l'uso sono immagini a solo scopo illustrativo e possono differire da quelle reali.
- Le illustrazioni descrittive contenute nelle presenti istruzioni per l'uso sono state realizzate principalmente sul modello da 55 pollici.

### Informazione importante per la sicurezza..... 5

### Precauzioni di sicurezza ..... 6

### Precauzioni per l'uso ..... 9

### Accessori ..... 12

Fornitura accessori ..... 12

Batterie del telecomando ..... 13

### Precauzioni durante lo spostamento ..... 13

### Sicurezza Kensington ..... 14

### Occhiello ..... 14

### Collegamenti ..... 16

Connessione e fissaggio cavo CA/fissaggio dei cavi ..... 16

Connessione apparecchiature video ..... 18

Prima della connessione ..... 19

Collegamento dei terminali HDMI IN 1, HDMI IN 2 e HDMI IN 3 ..... 19

Connessione del terminale PC IN ..... 20

Connessione del terminale RS232 ..... 21

Connessione del terminale AUDIO OUT ..... 23

Collegamento del terminale USB ..... 23

### Identificazione dei comandi..... 25

Display ..... 25

Trasmettitore del telecomando ..... 26

### Comandi di base ..... 27

Selezione del segnale di ingresso ..... 28

Verifica del segnale di ingresso, della modalità dello schermo, ecc. .... 29

Regolazione del volume ..... 29

Attivazione/disattivazione dell'audio ..... 29

<b>Comandi ASPECT</b> .....	<b>30</b>
<b>Schermate del menu su schermo</b> .....	<b>31</b>
<b>Regolazione dell'immagine</b> .....	<b>33</b>
<b>Regolazione dell'audio</b> .....	<b>34</b>
<b>Menu Setup</b> .....	<b>35</b>
Language .....	35
Date and time .....	35
Setup Timer .....	35
Network settings .....	36
HDMI-CEC control .....	38
PressIT settings .....	38
EDID select .....	39
Position .....	39
Power save mode .....	40
Power Management .....	40
Auto play(USB) .....	40
Button lock .....	41
RC control lock .....	41
Front indicator light .....	41
Quick start .....	41
Information .....	41
All reset .....	41
<b>Utilizzo della funzionalità di rete</b> .....	<b>42</b>
Ambiente necessario per la connessione dei computer .....	42
Esempio di connessione di rete .....	42
Impostazioni di connessione a una LAN .....	43
Accesso dal browser Web .....	43
Esecuzione dei comandi .....	45
Esecuzione dei comandi tramite LAN .....	45
Protocollo PJLink .....	47
Multi Monitoring & Control Software .....	48
<b>Uso della "funzione di riproduzione dei file multimediali da USB"</b> .....	<b>49</b>
Riproduzione di file .....	50
Riproduzione automatica .....	50
Riproduzione di fotografie .....	51
Riproduzione di musica/video .....	52

<b>Uso della funzione HDMI-CEC</b> .....	<b>53</b>
Collegamento .....	53
Configurazione .....	53
<b>Segnali preimpostati</b> .....	<b>54</b>
<b>Risoluzione dei problemi</b> .....	<b>56</b>
<b>Specifiche</b> .....	<b>58</b>
<b>Licenza software</b> .....	<b>61</b>

**AVVERTENZA:  
QUESTO PRODOTTO CONTIENE  
UNA BATTERIA A BOTTONE**



- **RISCHIO DI INGESTIONE:** Questo prodotto contiene una batteria a bottone.
- Se queste batterie vengono ingerite o penetrano all'interno di qualsiasi parte del corpo, possono causare MORTE o gravi lesioni in meno di 2 ore.
- La batteria è pericolosa. TENERE le batterie nuove e usate FUORI DALLA PORTATA dei BAMBINI.
- Se si sospetta che una batteria sia stata ingerita o inserita all'interno di qualsiasi parte del corpo, rivolgersi immediatamente a un medico.

Nel rispetto di quanto previsto dalle norme EMC, usare cavi schermati per la connessione ai seguenti terminali: Terminale di ingresso HDMI, terminale di ingresso D-sub e terminale di ingresso RS-232C.

Solo per California-USA

Questo prodotto contiene una batteria al litio a celle a bottone CR contenente materiale perclorato - prendere speciali precauzioni nella gestione. Consultare il sito

[www.dtsc.ca.gov/hazardouswaste/perchlorate](http://www.dtsc.ca.gov/hazardouswaste/perchlorate)

Solo per l'Unione europea



Questo marchio CE riguarda le batterie fornite con il prodotto e indica che le batterie sono conformi ai requisiti del regolamento sulle batterie (UE) 2023/1542.

**Nota:**

Potrebbe verificarsi la fissazione dell'immagine. Se viene visualizzata un'immagine fissa per un periodo prolungato, questa potrebbe rimanere sullo schermo. Tuttavia, scomparirà se viene visualizzata una qualsiasi immagine in movimento.

**Riconoscimento dei marchi registrati**

- PressIT è un marchio commerciale di Panasonic Projector & Display Corporation.
- Microsoft, Windows, Internet Explorer e Microsoft Edge sono marchi di fabbrica registrati o marchi di fabbrica di Microsoft Corporation negli Stati Uniti e/o altri paesi.
- Mac, macOS e Safari sono marchi di fabbrica Apple Inc. registrati negli Stati Uniti e in altri paesi.
- PJLink è un marchio registrato o in attesa di registrazione in Giappone, negli Stati Uniti e altri Paesi e regioni.
- I termini HDMI, Interfaccia multimediale ad alta definizione HDMI (HDMI High-Definition Multimedia Interface), immagine commerciale HDMI (HDMI Trade dress) e i loghi HDMI sono marchi commerciali o marchi commerciali registrati di HDMI Licensing Administrator, Inc.

Anche se non sono state fatte annotazioni speciali sulla società o sui marchi commerciali dei prodotti, tali marchi commerciali sono stati pienamente rispettati.



# Informazione importante per la sicurezza

## AVVERTENZA

- 1) Per prevenire danni che possono comportare incendi o scosse elettriche, non esporre l'apparecchio a gocce o schizzi.  
Non posizionare contenitori contenenti acqua (vasi, tazze, trucchi, ecc.) sull'unità. (anche sulle mensole soprastanti, ecc.)  
Non posizionare fiamme libere, quali candele accese, sull'unità.
- 2) Per prevenire il rischio di scosse elettriche, non rimuovere il coperchio. Non contiene parti riparabili dall'utente. Rivolgersi al personale dell'assistenza qualificato per le riparazioni.
- 3) Non rimuovere il perno di messa a terra sulla spina di alimentazione. Questo dispositivo è dotato di una spina di alimentazione con messa a terra tripolare. Questa spina si inserirà solo in una presa di corrente dotata di messa a terra. Si tratta di una funzione di sicurezza. Se non è possibile inserire la spina nella presa, contattare un elettricista.  
Non interferire con lo scopo della spina dotata di messa a terra.
- 4) Per prevenire il rischio di scosse elettriche, assicurarsi che il perno di messa a terra sulla spina di alimentazione del cavo CA sia correttamente collegata.

## ATTENZIONE

Questo dispositivo è destinato all'uso in ambienti relativamente privi di campi elettromagnetici.

L'uso del dispositivo vicino a sorgenti di forti campi elettromagnetici o in caso di sovrapposizione di rumori elettrici con i segnali di ingresso potrebbe causare vibrazioni o interferenze come la presenza di rumore.

L'uso del dispositivo in prossimità di sorgenti di forti campi elettromagnetici o in caso di sovrapposizione di rumori elettrici con i segnali di ingresso potrebbe causare un funzionamento errato del sensore.

Per evitare possibili danni al dispositivo, tenerlo lontano da fonti di forti campi elettromagnetici.

## AVVERTENZA:

Questa apparecchiatura è conforme alle norme EN55032/CISPR32, Classe A. In un ambiente residenziale questa apparecchiatura potrebbe causare interferenze radio.

## INFORMAZIONI IMPORTANTI: Pericolo di stabilità

Non collocare mai il display in una posizione instabile. Il display potrebbe cadere, causando gravi lesioni personali o morte. Numerose lesioni personali, specialmente nei confronti dei bambini, possono venire evitate adottando delle semplici precauzioni, quali, ad esempio:

- Utilizzare mobiletti o supporti consigliati dal produttore del display.
- Utilizzare esclusivamente mobili che siano in grado di sostenere in sicurezza il display.
- Assicurarsi che il display non sporga dal bordo del mobile che lo sostiene.
- Non posizionare il display su mobili alti (ad esempio, credenze o librerie) senza ancorare sia il mobile che il display a un supporto idoneo.
- Non collocare il display su panni o altri materiali presenti tra il display e il mobile che lo sostiene.
- Istruire i bambini relativamente ai pericoli dell'arrampicarsi sui mobili per raggiungere il display o i suoi controlli.

Se il display viene spostato, valgono le stesse considerazioni indicate in precedenza.

# Precauzioni di sicurezza

## AVVERTENZA

### ■ Installazione

**Il display LCD può essere utilizzato soltanto con i seguenti accessori opzionali.**

**L'utilizzo di accessori opzionali diversi può causare l'instabilità del display e provocare lesioni.**

**Installare in modo sicuro il piedistallo e la staffa di montaggio a parete degli accessori opzionali. Contattare un rivenditore autorizzato per l'installazione.**

Per l'installazione è necessario il seguente numero di persone:

Modello da 86": 4 o più

Modello da 55"    Modello da 50"    Modello da 43": 2 o più

#### • Piedistallo

Modello da 55": TY-ST55PE9

Modello da 50"    Modello da 43": TY-ST43PE9

#### • Staffa di montaggio a parete\*

Modello da 86": TY-WK98PV1

\*: Questo prodotto può essere acquistato negli Stati Uniti ed in Giappone.

### Nota

• I codici degli accessori opzionali sono soggetti a modifiche senza preavviso.

• Modello da 86":

Quando si collega la staffa di montaggio a parete, accertarsi di rimuovere le 2 maniglie inferiori.

Durante l'installazione del piedistallo o della staffa di montaggio a parete, leggere attentamente le istruzioni per l'uso in dotazione e installarlo correttamente. Adottare inoltre le opportune misure anti-caduta.

Non ci assumiamo alcuna responsabilità per eventuali danni al prodotto, ecc., causati da guasti nell'ambiente di installazione per il piedistallo o la staffa di montaggio a parete anche durante il periodo di garanzia.

Le parti piccole possono comportare pericolo di soffocamento se ingerite inavvertitamente. Tenere le parti piccole lontano dalla portata dei bambini. Gettare tutte le piccole parti e gli altri oggetti non necessari, compresi i materiali della confezione e i sacchetti/fogli di plastica al fine di evitare che i bambini piccoli ci giochino e corrano il rischio di soffocarsi.

**Non collocare il display su superfici instabili o in pendenza, e assicurarsi che non penda dal bordo della base.**

- Il display potrebbe cadere o ribaltarsi.

**Installare questa unità in un luogo esposto a minime vibrazioni e che possa supportarne il peso.**

- La caduta o il ribaltamento dell'unità possono provocare lesioni o malfunzionamenti.

**Attenzione: utilizzare solo con staffa montata a parete omologata UL con peso/carico minimo, attenendosi a quanto riportato nelle Specifiche. (vedere pagina 59)**

**In caso di installazione verticale del display, assicurarsi che l'indicatore di alimentazione si trovi sul lato superiore.**

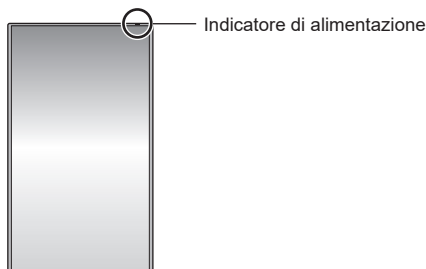

- Se installato in direzioni diverse, il calore sviluppato può comportare incendi o danni al display.

**Quando si utilizza questa unità, assicurarsi di adottare misure di sicurezza per evitare la caduta o il ribaltamento dell'unità.**

- Se si verifica un terremoto o se un bambino si arrampica sull'unità, l'unità può cadere o ribaltarsi, con conseguenti lesioni.

**Non posizionare l'unità con il pannello a cristalli liquidi rivolto verso l'alto.**

- Si devono rispettare le condizioni relative al metodo di montaggio, alla temperatura ambiente, ai collegamenti e alle impostazioni. Se si installa l'unità in condizioni differenti, il calore sviluppato può provocare incendi o danni al display.

## Precauzioni per l'installazione a parete o su piedistallo

- L'installazione deve essere eseguita da un installatore professionista. Installando il display in modo non corretto si possono causare incidenti tali da provocare la morte o lesioni gravi. Utilizzare il piedistallo opzionale. (vedere pagina 6)
- Per l'installazione a parete, utilizzare la staffa di montaggio a parete specificata (accessorio opzionale) o una staffa di montaggio a parete conforme alle norme VESA.

Modello da 86" : VESA 600 × 400

Modello da 55" : VESA 400 × 400

Modello da 50" : VESA 400 × 400

Modello da 43" : VESA 200 × 200

- (vedere pagina 9)
- Prima dell'installazione, controllare che il supporto di montaggio sia abbastanza resistente da reggere il peso del display e la staffa di montaggio a parete, per evitare che possa cadere.
- Se si termina l'uso del prodotto, chiedere a un professionista di rimuoverlo immediatamente.
- Per montare il display a parete, evitare il contatto delle viti di fissaggio e del cavo di alimentazione con gli oggetti metallici all'interno della parete. Un eventuale contatto può comportare scosse elettriche.

## ■ In caso di utilizzo del display LCD

Il display è progettato per funzionare a 110 - 240 V ~, 50/60 Hz.

In caso di problemi o malfunzionamenti, interrompere immediatamente l'uso del prodotto.

Scollegare la spina di alimentazione in caso di problemi, come ad esempio:

- fumo o odori anomali prodotti dall'unità;
- assenza totale o parziale di immagini o audio;
- penetrazione di liquidi o oggetti estranei nell'unità;
- parti dell'unità rotte o deformate.

L'uso dell'unità in tali condizioni potrebbe comportare incendi o scosse elettriche.

- Staccare la spina dalla presa a muro e contattare il rivenditore per le riparazioni.
- Per interrompere completamente l'alimentazione al display, occorre staccare la spina dalla presa a muro.
- Riparare l'unità da soli è pericolosi, pertanto non bisogna mai farlo.
- Per poter staccare la spina immediatamente, usare una presa a muro facilmente raggiungibile.

Non toccare l'unità con le mani, se è danneggiata.

- Esiste il rischio di folgorazioni.

Non applicare oggetti estranei sul display.

- Non inserire oggetti metallici o infiammabili nelle aperture di ventilazione o all'interno del display; in caso contrario potrebbero verificarsi incendi o scosse elettriche.

Non rimuovere il coperchio (armadio) e non modificarlo.

- Il display contiene tensioni elevate che possono causare incendi o scosse elettriche. Per eventuali interventi di ispezione, regolazione e riparazione, contattare il rivenditore Panasonic locale.

Assicurarsi che la spina di rete sia facilmente accessibile.

La spina di rete dev'essere collegata alla presa a muro dotata di messa a terra.

Non usare cavi di alimentazione diversi da quello fornito con questa unità.

- Questo potrebbe provocare cortocircuito, generare calore, ecc. con conseguente rischio di scosse elettriche o incendio.

Non usare il cavo di alimentazione in dotazione con altri dispositivi.

- Questo potrebbe provocare cortocircuito, generare calore, ecc. con conseguente rischio di scosse elettriche o incendio.

Pulire la spina di alimentazione regolarmente per evitare l'accumulo di polvere.

- Se si accumula polvere sulla spina, l'umidità risultante potrebbe provocare cortocircuito, con conseguente rischio di scosse elettriche o incendio. Staccare la spina dalla presa a muro e pulirla con un panno asciutto.

Non maneggiare la spina di alimentazione con mani umide.

- In caso contrario si potrebbero generare scosse elettriche.

Inserire saldamente la spina di alimentazione (lato presa di corrente) e il connettore di alimentazione (lato unità principale) fino in fondo.

- Se la spina non è pienamente inserita, potrebbe generarsi calore con conseguente rischio di incendio. Se la spina è danneggiata o la presa a muro è svitata, non utilizzarle.
- Modello da 86" : Verificare che il connettore sia bloccato sia sul lato destro che sul lato sinistro.

Non intraprendere azioni che possono danneggiare il cavo o la spina di alimentazione.

- Non danneggiare il cavo né apportare eventuali modifiche o inserire oggetti pesanti sopra di esso, inoltre non scaldarlo, collocarlo vicino a oggetti caldi, torcerlo, piegarlo o tirarlo. Tali azioni potrebbero causare incendi e scosse elettriche. Se il cavo di alimentazione è danneggiato, ripararlo presso il rivenditore locale Panasonic.

Non toccare il cavo di alimentazione né la spina con le mani, se sono danneggiati.

- In caso contrario, si potrebbero causare scosse elettriche o incendi a seguito di cortocircuito.

**Tenere le batterie AAA/R03/LR03 in dotazione fuori dalla portata dei bambini. L'ingestione accidentale provoca pericolo per l'organismo.**

- Consultare immediatamente un dottore se si sospetta l'ingerimento delle viti.

**Per impedire incendi, tenere sempre candele e altre fiamme libere lontane dal prodotto.**



## ATTENZIONE

**Non collocare oggetti sul display.**

**Non ostacolare la ventilazione coprendo le aperture con oggetti come giornali, tovaglie o tende.**

- Altrimenti il display potrebbe surriscaldarsi comportando incendi o danni al display.

Per una ventilazione sufficiente, consultare la pagina 9.

**Non posizionare il display in luoghi esposti ad atmosfera salina o gas corrosivi.**

- Altrimenti il display potrebbe cadere a causa della corrosione e provocare lesioni. Inoltre, potrebbero verificarsi malfunzionamenti dell'unità.

**Per trasportare o disimballare questa unità è necessario il seguente numero di persone.**

Modello da 86" : 4 o più

Modello da 55"   Modello da 50"   Modello da 43" : 2 o più

- In caso contrario, l'unità può cadere comportando lesioni.

**Quando si scollega il cavo di alimentazione, tirare sempre la spina (lato presa di corrente)/il connettore (lato unità principale).**

- Se si tira il cavo, lo si potrebbe danneggiare e causare scosse elettriche o incendi a seguito di cortocircuito.

**Scollegare tutti i cavi, prima di spostare il display.**

- Se il display viene spostato mentre alcuni cavi sono ancora collegati, i cavi potrebbero danneggiarsi e potrebbero verificarsi incendi o scosse elettriche.

**Scollegare la spina di alimentazione dalla presa di corrente come precauzione di sicurezza prima di effettuare qualsiasi pulizia.**

- Altrimenti possono verificarsi scosse elettriche.

**Non calpestare né aggrapparsi al display o al piedistallo.**

- Potrebbero ribaltarsi, rompersi e causare lesioni. Prestare particolare attenzione ai bambini.

**Non invertire la polarità (+ e -) della batteria durante l'inserimento.**

- Un utilizzo inappropriato della batteria potrebbe causare esplosioni o perdite, con conseguenti incendi, lesioni o danni alle proprietà circostanti.
- Inserire la batteria come indicato (vedere pagina 13)

**Non usare batterie con la copertura esterna staccata o rimossa.**

- Un utilizzo inappropriato delle batterie potrebbe causare cortocircuiti con conseguenti incendi, lesioni o danni alle proprietà circostanti.

**Se il liquido della batteria fuoriesce, non toccarlo a mani nude e se necessario adottare le seguenti misure.**

- A contatto con la pelle o con gli indumenti il liquido della batteria può provocare infiammazioni o lesioni. Sciacquare con acqua pulita e consultare immediatamente un medico.
- Se il liquido della batteria entra a contatto con gli occhi può causare la perdita della vista. Se entra a contatto con gli occhi, non strofinare gli occhi. Sciacquare con acqua pulita e consultare immediatamente un medico.

**Rimuovere le batterie dal trasmettitore del telecomando se non in uso per un periodo di tempo prolungato.**

- La batteria potrebbe avere delle perdite, riscaldarsi, accendersi o bruciare, con conseguenti incendi o danni alle proprietà circostanti.

**Rimuovere immediatamente le batterie scarica dal telecomando.**

- Se le si lascia all'interno, le batterie potrebbero perdere, surriscaldarsi o scoppiare.

**Non bruciare o aprire le batterie.**

- Non esporre le batterie a calore eccessivo come luce del sole, fiamme o simili.

**Non capovolgere il display.**

**Non posizionare l'unità con il pannello a cristalli liquidi rivolto verso l'alto.**

# Precauzioni per l'uso

## Precauzioni durante l'installazione

**Installare l'unità in un ambiente interno. Evitare i seguenti luoghi per l'installazione in ambienti interni.**

- Luoghi esposti a pioggia o vento
- Luoghi soggetti a rapide variazioni di temperatura e umidità, ad esempio in prossimità di un condizionatore d'aria
- Luoghi soggetti a vibrazioni o urti
- Luoghi in prossimità di irrigatori o sensori

**Installare questa unità in un luogo che possa supportarne il peso.**

- La caduta o il ribaltamento dell'unità può provocare lesioni.

**Non installare l'unità vicino a una linea ad alta tensione o a una fonte di alimentazione.**

- L'installazione dell'unità in prossimità di una linea ad alta tensione o di una fonte di alimentazione può causare la ricezione di interferenze.

**Installare l'unità lontano da apparecchi di riscaldamento.**

- In caso contrario si possono verificare deformazioni dell'armadio o malfunzionamenti.

**Temperatura ambientale per l'uso dell'unità**

- Quando si usa l'unità a meno di 1 400 m (4 593 piedi) sul livello del mare: Tra 0 °C e 40 °C (tra 32 °F e 104 °F)
- Quando si usa l'unità ad altitudini elevate (1 400 m (4 593 piedi) e sotto i 2 800 m (9 186 piedi) sul livello del mare): da 0 °C a 35 °C (da 32 °F a 95 °F)

**Non installare l'unità a più di 2 800 m (9 186 pd) sul livello del mare.**

- In caso contrario, la durata dei componenti interni potrebbe ridursi e causare malfunzionamenti.

**Non ci assumiamo alcuna responsabilità per eventuali danni al prodotto, ecc., causati da guasti nell'ambiente di installazione anche durante il periodo di garanzia.**

**Trasportare solo in posizione verticale!**

- Trasportare l'unità con il pannello a cristalli liquidi rivolto verso l'alto o verso il basso potrebbe causare danni al circuito interno.

**Non afferrare il display a cristalli liquidi.**

- Non premere con forza il display a cristalli liquidi e non spingerlo con un oggetto appuntito. Esercitando forza sul display a cristalli liquidi si causa irregolarità del display, con conseguenti anomalie.

**Non installare il prodotto in un luogo esposto alla luce solare diretta.**

- Se l'unità viene esposta alla luce diretta del sole, anche all'interno, l'aumento della temperatura del pannello a cristalli liquidi potrebbe causare malfunzionamenti.

**In caso di conservazione, conservare l'unità in una stanza asciutta.**

**Spazio necessario per la ventilazione**

- Il funzionamento di questa unità è garantito fino a una temperatura ambiente di 40 °C (104 °F). In caso di installazione dell'unità su un mobile o su una struttura, assicurarsi di fornire ventilazione opportuna tramite una ventola o un buco di ventilazione, in modo tale che la temperatura (sul mobile o sulla struttura), compresa la temperatura della superficie anteriore del pannello a cristalli liquidi, possa essere mantenuta a 40 °C (104 °F) o meno.

**Informazioni sulle viti utilizzate per la staffa di supporto a parete conforme agli standard VESA**

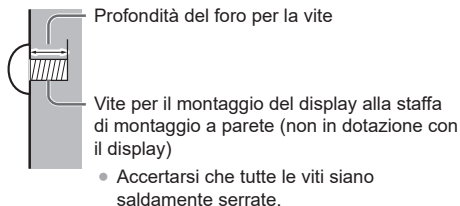

(Vista laterale)

Modello Inch	Passo della vite per l'installazione	Profondità del foro per la vite	Vite (quantità)
86	600 mm × 400 mm	20 mm	M8 (4)
55	400 mm × 400 mm	18 mm	M6 (4)
50	400 mm × 400 mm	20 mm	M6 (4)
43	200 mm × 200 mm	16 mm	M6 (4)

## Nota sul collegamento

**Rimozione e inserimento del cavo di alimentazione e dei cavi di collegamento**

- Se l'unità viene installata sulla parete, e sia il cavo di alimentazione che i cavi di collegamento risultano difficili da rimuovere e da inserire, eseguire i collegamenti prima di procedere con l'installazione. Fare attenzione affinché i cavi non si impiglino. Una volta completata l'installazione, inserire la spina di alimentazione nella presa.

## Quando si utilizza

### Potrebbe verificarsi la fissazione dell'immagine.

- Se viene visualizzata un'immagine fissa per un periodo prolungato, questa potrebbe rimanere sullo schermo. Tuttavia, scomparirà se viene visualizzata una qualsiasi immagine in movimento.

### Quando si indossano occhiali da sole a polarizzazione, il display può essere invisibile.

- Questo fenomeno si verifica a causa delle caratteristiche di deflessione del pannello a cristalli liquidi. Non si tratta di un malfunzionamento.

### I punti rossi, blu o verdi sullo schermo costituiscono un fenomeno tipico dei pannelli a cristalli liquidi.

#### Non si tratta di un malfunzionamento.

- Anche se il display a cristalli liquidi è prodotto con tecnologie ad alta precisione, potrebbero apparire sullo schermo punti sempre illuminati o punti spenti. Non si tratta di un malfunzionamento.

Modello Inch	Rapporto punti mancanti*
86	0,00009% o inferiore
55	0,00005% o inferiore
50	0,00005% o inferiore
43	0,00005% o inferiore

\*: Valore calcolato in sub-pixel, ai sensi della norma ISO9241-307.

### A seconda delle condizioni di temperatura e umidità, si può registrare un'illuminazione non omogenea. Non si tratta di un malfunzionamento.

- Questa irregolarità scompare applicando corrente continuamente. In caso contrario consultare il distributore.

### Se si ritiene di non utilizzare il display per un lungo periodo di tempo, scollegarlo dalla rete elettrica.

- Quando si conserva il prodotto per lunghi periodi senza alimentazione elettrica, non conservarlo in un luogo esposto alla luce diretta del sole.

### Se si interrompe o si arresta l'alimentazione o si abbassa la tensione di alimentazione in modo istantaneo, il display potrebbe non funzionare normalmente.

- In tal caso, spegnere e riaccendere il display e i dispositivi collegati una sola volta.

### Se si collegano/scollegano i cavi collegati ai terminali di ingresso che non si stanno guardando o si accende/spegne l'alimentazione dell'apparecchiatura video, potrebbero verificarsi disturbi delle immagini, ma non si tratta di un malfunzionamento.

## Note sull'utilizzo della LAN cablata

### Quando si installa il display in un ambiente in cui sono frequenti scariche elettrostatiche, prendere sufficienti misure antistatiche prima di procedere all'utilizzo.

- Quando il display viene utilizzato in un ambiente in cui sono frequenti scariche elettrostatiche, ad esempio su un tappeto, la comunicazione della rete LAN cablata viene scollegata con una certa frequenza. In tal caso, eliminare l'elettricità statica e la fonte di disturbo che potrebbe causare problemi con un tappetino antistatico e ricollegare la rete LAN cablata.
- In rari casi, la connessione LAN viene disabilitata a causa di disturbi o dell'elettricità statica. In tal caso, spegnere e riaccendere il display e i dispositivi collegati una sola volta.

### Il display potrebbe non funzionare correttamente in presenza di potenti onde radio provenienti da una stazione di trasmissione o da una radio.

- Se sono presenti strutture o apparecchiature che emettono onde radio potenti in prossimità della zona di installazione, spostare il display abbastanza lontano dalla sorgente delle onde radio. Oppure, avvolgere il cavo LAN collegato al terminale LAN con un pezzo di foglio metallico o un tubo metallico, collegato a terra a entrambe le estremità.

## Richiesta riguardante la sicurezza

### Durante l'utilizzo di questa unità, prendere le opportune misure di sicurezza per non incorrere nei seguenti incidenti.

- Informazioni personali divulgate mediante questa unità
- Operazioni non autorizzate su questa unità da parte di terzi malintenzionati
- Interferenze o blocchi di questa unità da parte di terzi malintenzionati

### Adottare le opportune misure di sicurezza

- Impostare una password per il controllo della LAN e per limitare l'accesso agli utenti che esercitano il controllo.
- Rendere la propria password più difficile possibile da indovinare.
- Cambiare periodicamente la password.
- Né Panasonic Projector & Display Corporation né le proprie affiliate chiederanno mai la password direttamente. Non divulgare la propria password in caso di domande.
- Il collegamento alla rete deve essere reso sicuro da un firewall, ecc.
- Quando si smaltisce il prodotto, inizializzare i dati prima dello smaltimento.

## Pulizia e manutenzione

**Per prima cosa, rimuovere la spina di alimentazione dalla presa di corrente.**

**Pulire delicatamente la superficie del pannello a cristalli liquidi o l'apparecchio usando un panno morbido per rimuovere lo sporco.**

- Per rimuovere lo sporco ostinato o le impronte sulla superficie del pannello a cristalli liquidi, inumidire un panno con detergente neutro diluito (1 parte di detergente per 100 parti di acqua), strizzare il panno quindi rimuovere lo sporco. Infine asciugare con un panno asciutto.
- Se l'acqua penetra nell'unità, possono conseguire problemi operativi.

### Nota

- La superficie del pannello a cristalli liquidi ha ricevuto un trattamento speciale. Non utilizzare panni ruvidi né sfregare la superficie in modo eccessivo, altrimenti ciò può provocare graffi sulla superficie.

**Utilizzo di un panno imbevuto di sostanze chimiche**

- Non utilizzare un panno imbevuto di sostanze chimiche per la superficie del pannello a cristalli liquidi.
- Seguire le istruzioni per utilizzare il panno imbevuto di sostanze chimiche per l'armadio.

**Evitare il contatto con sostanze volatili quali insetticidi, solventi e diluenti.**

- Ciò potrebbe causare danni all'armadio o provocare la desquamazione della vernice. Inoltre, non lasciarla a contatto con sostanze in gomma o PVC per un periodo di tempo prolungato.

**Rimuovere polvere e sporcizia dai fori di ventilazione.**

- La polvere può aderire alle vicinanze dei fori di ventilazione a seconda dell'ambiente di utilizzo. Di conseguenza, se il raffreddamento interno di questa unità o la circolazione del calore di scarico si deteriorano, ciò può causare una diminuzione della luminosità o un malfunzionamento. Pulire e rimuovere la polvere dai fori di ventilazione.
- La quantità di polvere e sporco che aderisce dipende dal luogo di installazione e dal tempo di utilizzo.

## Smaltimento

**Per lo smaltimento del prodotto, rivolgersi alle autorità locali o al rivenditore per le procedure di smaltimento corrette.**

**Non smontare il prodotto prima dello smaltimento.**

# Accessori

## Fornitura accessori

Verificare di disporre gli accessori e gli elementi mostrati.

### Cavo di alimentazione

TH-86SQ3W

(Circa 2 m)

- 1JP155AF1U

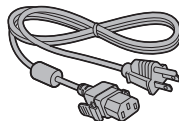

- 2JP155AF1W

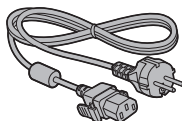

- 3JP155AF1W

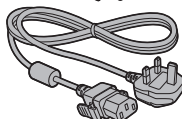

TH-55SQ3W, TH-50SQ3W, TH-43SQ3W

(Circa 2 m)

- 1JP143CQ2U

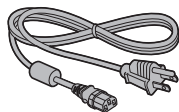

- 2JP143EQ2W

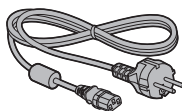

- 3JP143EQ2W

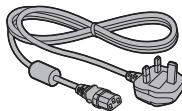

### Telecomando × 1

- DPVF2599ZC/X1



### Batterie per il trasmettitore del telecomando × 2 (tipo AAA/R03/LR03)

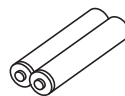

### Morsetto (grande) × 2

- DPVF1654ZA

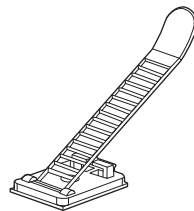

### Attenzione

- Conservare le piccole parti in modo adeguato e tenerle lontane dalla portata dei bambini.
- I codici degli accessori sono soggetti a modifiche senza preavviso. (Il codice effettivo può essere diverso da quanto indicato sopra).
- In caso di perdita degli accessori, si prega di acquistarli dal proprio rivenditore. (Disponibili presso assistenza clienti)
- Smaltire i materiali di imballaggio adeguatamente dopo aver estratto il contenuto.



## Batterie del telecomando

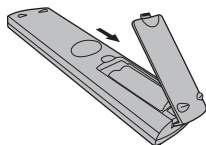

Aprire il coperchio del vano batteria.

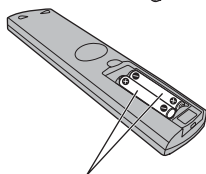

Inserire le batterie e chiudere il coperchio del vano batteria.

(Inserire partendo dal lato ⊖)

Tipo AAA/R03/LR03

### Nota

- L'installazione errata delle batterie può causare perdite da queste ultime e corrosione, che potrebbe danneggiare il telecomando.
- Effettuare lo smaltimento delle batterie nel rispetto delle norme ambientali vigenti.

### Adottare le seguenti precauzioni.

1. Sostituire le batterie sempre in coppia.
2. Non mischiare batterie usate con batterie nuove.
3. Non mischiare i tipi di batterie (ad esempio, batteria al diossido di manganese e batterie alcaline ecc.).
4. Non tentare di caricare, smontare o bruciare le batterie usate.
5. Non bruciare o aprire le batterie.

Inoltre, non esporre le batterie a calore eccessivo come luce del sole, fiamme o simili.

# Precauzioni durante lo spostamento

Modello da 86"

Il display è provvisto di maniglie per il trasporto. Afferrarle durante lo spostamento.

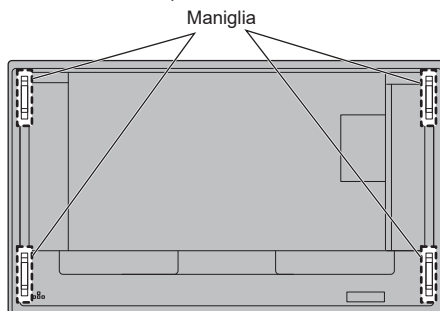

### Nota

- Non afferrare parti diverse dalle maniglie.
- Per trasportare questa unità è necessario il seguente numero di persone:

Modello da 86": 4 o più

Modello da 55"   Modello da 50"   Modello da 43":

2 o più

In caso contrario, l'unità può cadere comportando lesioni.

- In caso di trasporto dell'unità, tenere il pannello del display a cristalli liquidi in verticale. Trasportare l'unità con la superficie del pannello a cristalli liquidi rivolto verso l'alto o verso il basso può causare la deformazione del pannello stesso o danni interni.
- Non afferrare le cornici superiore, inferiore, destra o sinistra o gli angoli dell'unità. Non afferrare la superficie anteriore del pannello a cristalli liquidi. Inoltre, non colpire tali parti.

Un eventuale urto potrebbe causare il danneggiamento del pannello a cristalli liquidi.

Inoltre, il pannello potrebbe rompersi, causando lesioni.

# Sicurezza Kensington

La fessura di sicurezza di questa unità è compatibile con quella del blocco di sicurezza Kensington.

Modello da 86"

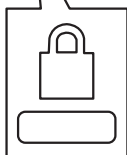
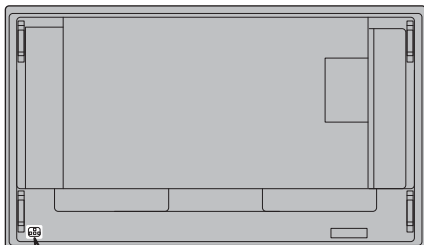

Modello da 55"    Modello da 50"    Modello da 43"

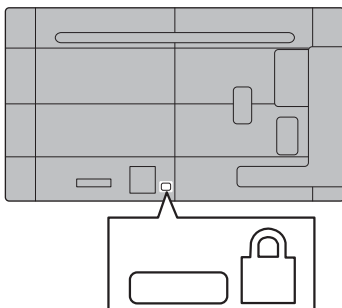

# Occhiello Modello da 86"

Il display ha dei fori per l'utilizzo di occhielli (M10). In fase di installazione, utilizzarli per sospendere il display. Utilizzare l'occhiello solo per la sospensione temporanea o per lo spostamento durante l'installazione. Non utilizzare l'occhiello per l'installazione sospesa definitiva.

Posizioni di montaggio dell'occhiello  
(disponibile in commercio)

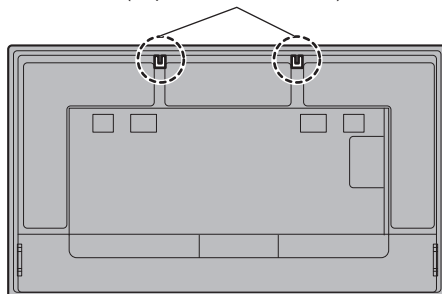

**Applicare l'occhiello dalla posizione di montaggio dell'occhiello (in due ubicazioni).**

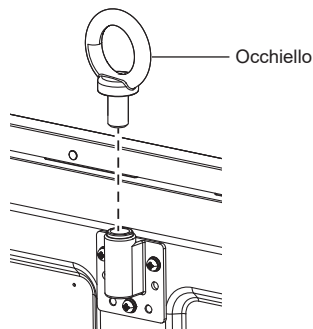

## Nota

- L'installazione deve essere eseguita da un installatore professionista.
- Non appendere il display utilizzando solo 1 occhiello.
- Utilizzare occhielli M10 disponibili in commercio con un gambo lungo dai 12 mm ai 40 mm che soddisfi le condizioni di carico della qualità del prodotto.
- Utilizzare occhielli standard ISO 3266. Per la sospensione utilizzare sempre elementi standard ISO (filo, ecc.).
- L'angolo di sospensione deve essere di 60° o superiore.

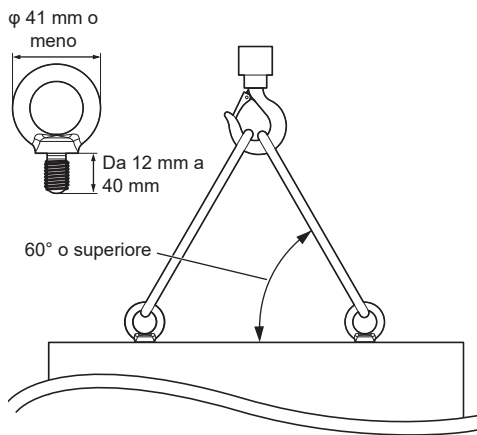

# Collegamenti

## Connessione e fissaggio cavo CA/ fissaggio dei cavi

Modello da 86"

Retro dell'unità



### Fissaggio del cavo CA

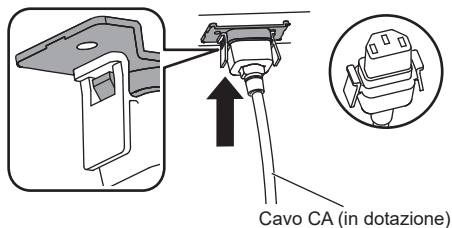

### Inserire il connettore nel display.

Inserire il connettore fino a quando scatta in posizione.

#### Nota

- Verificare che il connettore sia bloccato sia sul lato destro che sul lato sinistro.

### Scollegare il cavo CA

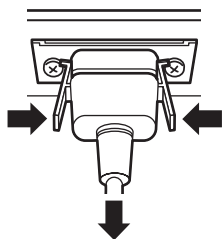

Scollegare il connettore premendo i due pomelli.

#### Nota

- Non utilizzare un cavo CA con i pomelli danneggiati. Se viene utilizzato con i pomelli danneggiati, potrebbe verificarsi un collegamento scadente tra il connettore del cavo CA e il terminale AC IN. Per la riparazione del cavo CA, consultare il rivenditore presso cui è stato acquistato il prodotto.
- Per scollegare il cavo CA, assicurarsi assolutamente di scollegare prima la spina del cavo CA dalla presa.
- Il cavo di alimentazione CA in dotazione deve essere utilizzato esclusivamente con questa unità. Non usarlo per altri scopi.

Modello da 55"    Modello da 50"    Modello da 43"

Retro dell'unità

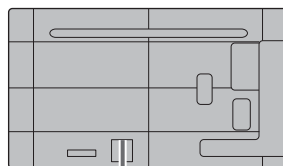

### Inserire il cavo CA correttamente sul lato posteriore dell'unità.

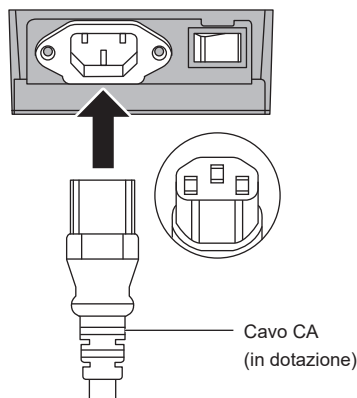

#### Nota

- Per scollegare il cavo CA, assicurarsi assolutamente di scollegare prima la spina del cavo CA dalla presa.
- Il cavo di alimentazione CA in dotazione deve essere utilizzato esclusivamente con questa unità. Non usarlo per altri scopi.

## Fissaggio del cavo

### Nota

- Con questa unità sono forniti 2 morsetti. Fissare i cavi nella posizione come mostrato di seguito.

Se sono necessari altri morsetti, è possibile acquistarli presso il proprio rivenditore. (Disponibili presso assistenza clienti)

Modello da 86"

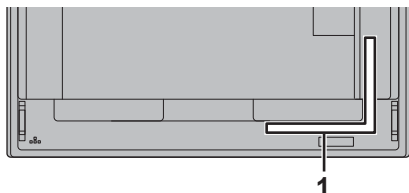

Modello da 55"

Modello da 50"

Modello da 43"

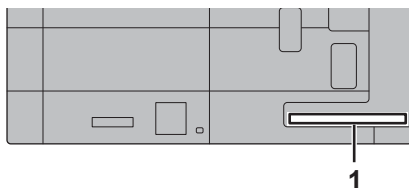

## 1 Per il cavo del segnale: morsetto

### 1. Fissare il morsetto

#### Nota

- Rimuovere eventuale sporco, quale polvere, acqua e olio dalla superficie di fissaggio, e apporre il morsetto sulla superficie di fissaggio spingendolo saldamente.
- Una volta fissato il morsetto, non può essere riutilizzato. Assicurarsi di confermare la posizione di fissaggio prima di procedere.

Rimuovere il nastro adesivo dal retro, e apporre il morsetto sulla superficie piana.

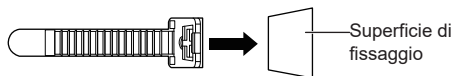

## 2. Raggruppare i cavi

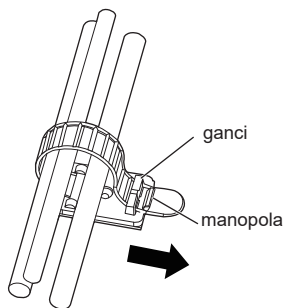

### Per allentare:

Rimuovere il nastro dalla manopola ed estrarre la punta della fascia.

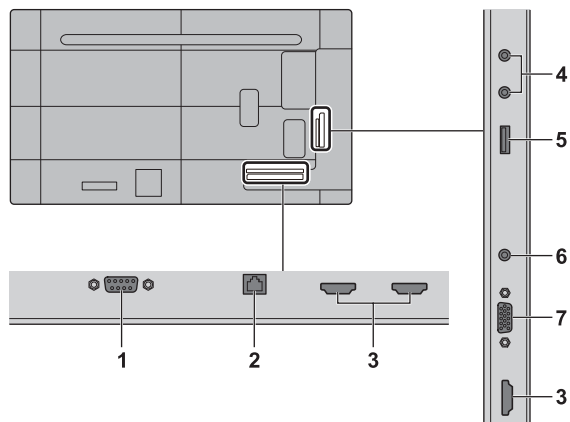

**1 SERIAL IN:** **Terminale di ingresso SERIALE**  
 Controllare il display collegandolo al PC.  
 (vedere pagina 21)

**2 LAN:** **Terminale LAN**  
 Controllare il display collegandolo alla rete.  
 (vedere pagina 42)

**3 HDMI IN 1, HDMI IN 2, HDMI IN 3:** **Terminale di ingresso HDMI**  
 Consente il collegamento alle apparecchiature video quali VCR o lettore DVD, ecc. (vedere pagina 19)

- Usare un cavo HDMI disponibile in commercio (conforme allo standard HDMI) che supporti la risoluzione a 4K.

**4 AUDIO OUT:** **Terminale di uscita audio analogico**  
 Consente il collegamento alle apparecchiature audio con il terminale di ingresso audio analogico.  
 (vedere pagina 23)

**5 USB:** **Terminale USB**  
 Collegare la memoria USB per utilizzare la "funzione di riproduzione di file multimediali USB". Si può inoltre utilizzare per alimentare un dispositivo esterno fornendo fino a 5 V / 2 A, quando vengono visualizzate le immagini.  
 (vedere pagina 23)

**6 AUDIO IN:** **Terminale di ingresso audio**

**7 PC IN:** **Terminale di ingresso PC**  
 Consente il collegamento al terminale video del PC.  
 (vedere pagina 20)

## Prima della connessione

- Prima di collegare i cavi, leggere attentamente le istruzioni per l'uso del dispositivo esterno da collegare.
- Spegnerne tutti i dispositivi prima di collegare i cavi.
- Osservare i seguenti punti prima di collegare i cavi. La mancata osservanza di questa istruzione potrebbe causare anomalie.
  - Quando si collega un cavo all'unità o a un dispositivo collegato all'unità stessa, toccare qualsiasi oggetto metallico nelle vicinanze per eliminare l'elettricità statica dal corpo prima di eseguire il lavoro.
  - Non utilizzare cavi inutilmente lunghi per collegare un dispositivo all'unità o al corpo dell'unità. Quanto più lungo è il cavo, più diventa sensibile ai disturbi. Poiché quando si utilizza un cavo avvolto agisce come antenna, è sensibile ai disturbi.
  - Nel collegare i cavi, inserirli direttamente nella morsetteria del dispositivo da collegare in modo tale che l'operazione di messa a terra sia svolta per prima.
- Procurarsi qualsiasi cavo necessario a collegare il dispositivo esterno al sistema, non fornito con il dispositivo né disponibile come opzione.
- Se la forma esterna della spina del cavo di collegamento è grande, questa può venire in contatto con la periferica, ovvero con una copertura posteriore o con la spina di un cavo di collegamento adiacente. Utilizzare un cavo di collegamento con una spina di dimensioni adatte per l'allineamento del terminale.
- Quando si collega il cavo LAN con il cappuccio della spina, considerare che il cappuccio può venire a contatto con il coperchio posteriore e può essere difficile da rimuovere.
- Alcuni modelli di PC non sono compatibili con l'unità.
- Utilizzare il compensatore del cavo quando si collegano i dispositivi all'unità utilizzando cavi lunghi. In caso contrario, l'immagine potrebbe non essere visualizzata correttamente.
- Consultare la sezione "Segnali preimpostati" (vedere pagina 54) per informazioni sui i tipi di segnali video che si possono visualizzare con l'unità.

## Collegamento dei terminali HDMI IN 1, HDMI IN 2 e HDMI IN 3

### Nota

- Le apparecchiature video e il cavo HDMI mostrati non sono forniti con questa unità.
- Collegare le apparecchiature conformi allo standard HDMI.
- Alcune apparecchiature HDMI potrebbero non essere in grado di visualizzare immagini.
- Questo display non supporta VIERA LINK.

### Attenzione

- Utilizzare un cavo HDMI ad alta velocità conforme agli standard HDMI. Nota: se in ingresso si hanno segnali video 4K la cui velocità è superiore alla velocità di trasmissione supportata da un cavo HDMI ad alta velocità, utilizzare un cavo HDMI in grado di supportare la trasmissione ad alta velocità a 18 Gbps, ad esempio cavi certificati come HDMI Premium. Se in ingresso si hanno segnali video la cui velocità è superiore alla velocità di trasmissione supportata dal cavo HDMI in uso, potrebbero verificarsi dei malfunzionamenti come immagini interrotte e mancata visualizzazione sullo schermo.

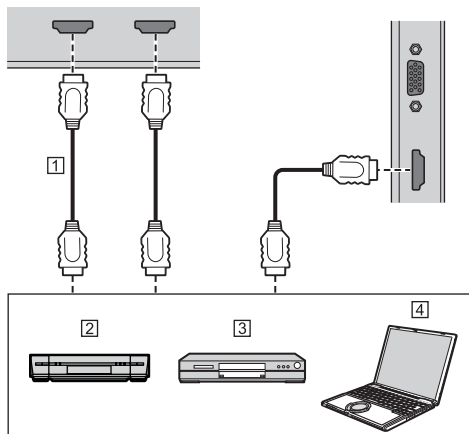

- 1 Cavo HDMI (disponibile in commercio)
- 2 Videoregistratore
- 3 Lettore DVD
- 4 PC

## Assegnazione di pin e nomi dei segnali per il terminale HDMI

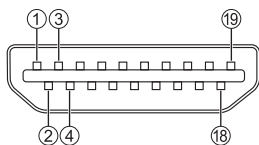

N. pin	Nome segnale
①	Dati T.M.D.S 2 +
②	Dati T.M.D.S 2 schermato
③	Dati T.M.D.S 2 -
④	Dati T.M.D.S 1 +
⑤	Dati T.M.D.S 1 schermato
⑥	Dati T.M.D.S 1 -
⑦	Dati T.M.D.S 0 +
⑧	Dati T.M.D.S 0 schermato
⑨	Dati T.M.D.S 0 -
⑩	Clock T.M.D.S +
⑪	Clock T.M.D.S schermato
⑫	Clock T.M.D.S -
⑬	CEC
⑭	
⑮	DDC SCL
⑯	DDC SDA
⑰	Massa DDC/CEC
⑱	+5 V DC
⑲	Rilevamento della spina sotto tensione

## Connessione del terminale PC IN

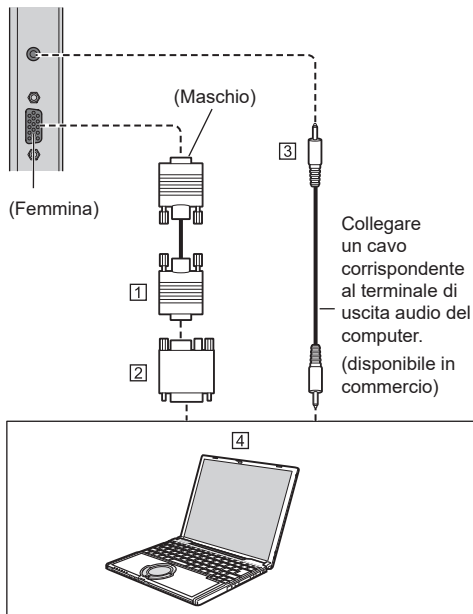

- ① Cavo Mini D-sub 15p (disponibile in commercio)
- ② Adattatore (se necessario) (disponibile in commercio)
- ③ Cavo mini-jack stereo (M3) (disponibile in commercio)
- ④ PC

### Tipologia di segnale del computer che può essere collegato

- Relativamente ai tipici segnali di ingresso PC descritti in "Segnali preimpostati" (vedere pagina 54), i valori di regolazione come quelli per le posizioni e le dimensioni standard delle immagini sono già stati memorizzati in questa unità.

(I segnali che si possono immettere in ingresso sono quelli con frequenza di scansione orizzontale compresa tra 31 e 83 kHz e con frequenza di scansione verticale compresa tra 56 e 76 Hz.)

- Se si immettono segnali fuori dall'intervallo delle frequenze supportate, non è possibile visualizzare immagini normali. Alcune immagini potrebbero non essere visualizzate correttamente anche se i segnali rientrano nell'intervallo.
- Se lo schermo del PC non viene visualizzato, verificare se il segnale dell'immagine del PC soddisfa "Segnali preimpostati" (vedere pagina 54) quindi modificare le impostazioni. Per risparmio energetico, la produzione di immagini potrebbe essere su OFF su un notebook. In tal caso, può essere impostato su ON con il tasto funzione, ecc. del computer. (Fare riferimento al manuale del computer.)



### Nota

- Il segnale di sincronizzazione supporta solo l'ingresso di segnali HD/VD.
  - Altri computer, cavi e adattatore di conversione non sono forniti con questo display.
  - Se il computer collegato non è compatibile DDC2B, è necessario apportare modifiche all'impostazione del computer al momento del collegamento.
  - Quando si collega un computer dotato di un terminale D-sub a 15 pin o un Mac, usare un adattatore di conversione disponibile in commercio in base alle esigenze.
- \* Non è necessario utilizzare un adattatore per computer con un terminale Mini D-sub a 15P compatibile con DOS/V.
- Non impostare le frequenze di scansione orizzontale e verticale per i segnali PC al di sopra o al di sotto della gamma di frequenza specificata.
  - Per l'audio, è possibile utilizzare il terminale AUDIO IN.

### Assegnazione di pin e nomi dei segnali per terminale di ingresso PC (mini D-sub 15P)

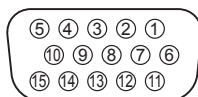

N. pin	Nome segnale
①	Ingresso segnale video rosso
②	Ingresso segnale video verde
③	Ingresso segnale video blu
④	NC (non collegato)
⑤	GND
⑥	GND per segnale video rosso
⑦	GND per segnale video verde
⑧	GND per segnale video blu
⑨	+5 V DC
⑩	GND (Terra)
⑪	NC (non collegato)
⑫	DDC SDA
⑬	Ingresso segnale Hsync (HD)
⑭	Ingresso segnale Vsync (VD)
⑮	DDC SCL

### Connessione del terminale RS232

Il terminale RS232 è conforme alle specifiche dell'interfaccia RS-232C, in modo che il display possa essere controllato da un computer collegato a questo terminale.

### Nota

- I computer supplementari e i cavi mostrati non sono forniti con questo prodotto.

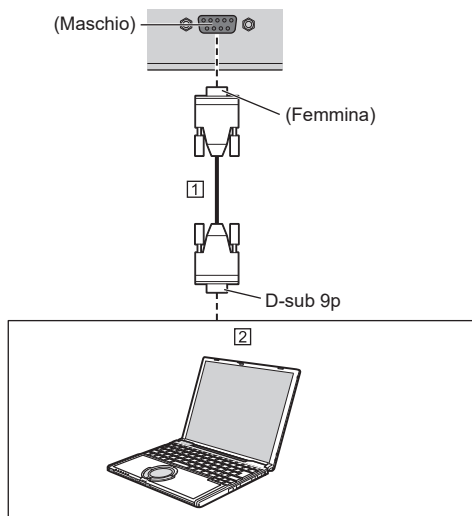

- ① Cavo diritto RS-232C (disponibile in commercio)
- ② PC

### Nota

- Selezionare il cavo diritto RS-232C per la comunicazione usata per collegare il terminale RS232 e il computer in base al computer in uso.

## Assegnazione di pin e nomi dei segnali per il terminale SERIAL

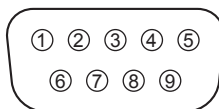

N. pin	Nome segnale
①	NC (non collegato)
②	Dati ricevuti
③	Dati trasmessi
④	NC (non collegato)
⑤	GND (Terra)
⑥	NC (non collegato)
⑦	NC (non collegato)
⑧	NC (non collegato)
⑨	NC (non collegato)

I nomi dei segnali sono quelli delle specifiche del computer.

### Parametri di comunicazione

Livello di segnale: conformità con RS-232C

Metodo di sincronizzazione: asincrono

Baud rate: 9 600 bps

Parità: Nessuno

Lunghezza caratteri: 8 bit

Bit di arresto: 1 bit

Controllo del flusso: Nessuno

### Formato base dei dati di controllo

La trasmissione dei dati di controllo inizia con un segnale STX, seguito dal comando, dai parametri e infine da un segnale ETX in questo ordine. Se non ci sono parametri, non occorre inviare i due punti ":".

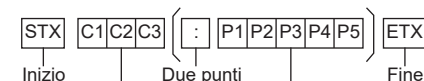

Comando di 3 caratteri  
(3 byte)

Parametri

## Comando

Comando	Parametro	Dettagli di controllo
PON	(Nessuno)	Accensione
POF	(Nessuno)	Spegnimento
AVL	***	VOLUME 000 - 100
AMT	0	Silenziamento audio disattivato
	1	Silenziamento audio attivato
IMS	(Nessuno)	Selezione ingresso (commutazione)
	HM1	Ingresso HDMI IN 1 (HDMI1)
	HM2	Ingresso HDMI IN 2 (HDMI2)
	HM3	Ingresso HDMI IN 3 (HDMI3)
	PC1	Ingresso PC IN (PC)
	UD1	Ingresso USB (USB)
DAM	COMPL	Full
	NORM	Normal
	NATV	Native
	ZOOM	Zoom

### Intervallo di comunicazione

Dopo aver ottenuto il feedback, è possibile continuare con i seguenti comandi.

Impostare un timeout per la risposta del comando.

(specificare 10 secondi o più)

Quando si inviano più comandi, assicurarsi di ricevere una risposta da questa unità, quindi inviare il comando successivo.

### Nota

- Se viene inviato un comando errato, questa unità restituisce al computer un comando "ER401".
- Se la comunicazione non è stata stabilita per motivi quali una connessione errata tra computer e display, non verrà restituito nulla (nemmeno ER401).
- Il comando "ER401" viene restituito quando non è possibile ricevere correttamente un comando a causa di interferenze provenienti dall'ambiente circostante. Assicurarsi che in questi casi il sistema o il software restituisca questo comando.
- Se si invia un comando che non richiede parametri, non sono necessari i due punti (:).
- Consultare il proprio fornitore Panasonic locale per ricevere istruzioni dettagliate relative all'utilizzo dei comandi.

Per ulteriori dettagli, visitare il seguente sito Web.

<https://docs.connect.panasonic.com/prodisplays/>

## Connessione del terminale AUDIO OUT

### Nota

- L'apparecchiatura audio e il cavo mostrati non sono forniti con questo set.

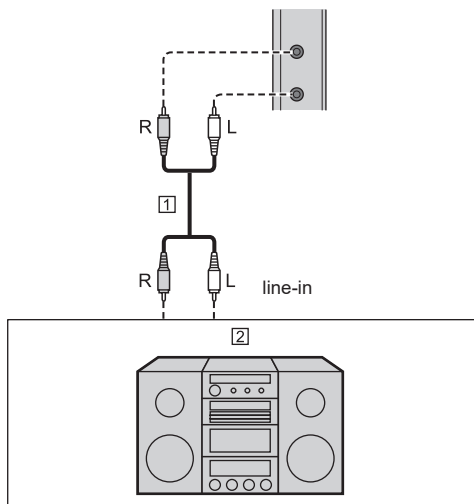

1 Cavo audio stereo (disponibile in commercio)

2 Apparecchiature audio

## Collegamento del terminale USB

Collegare un dispositivo di memoria USB alla porta USB.

### Nota

- Non collegare alcun dispositivo USB diverso da una memoria USB.
- Prima di estrarre un dispositivo di memoria USB, spegnere il display.
- Se si spegne l'alimentazione o si rimuove il dispositivo di memoria USB durante l'accesso ai dati nel dispositivo di memoria USB, i dati memorizzati potrebbero andare distrutti. L'indicatore di accesso del dispositivo di memoria USB lampeggia durante l'accesso ai dati.

### Dispositivo di memoria USB supportato

File System	FAT32
Capacità	Fino a 32 GB (dimensione max di ciascun file 4 GB)

### Nota

- Non utilizzare un dispositivo di memoria USB con funzione di sicurezza o funzione di protezione da scrittura.
- La partizione multipla non è supportata.
- Scegliere un dispositivo di memoria USB dalla forma adatta ad inserirli nella porta USB. Alcuni dispositivi di memoria USB dalla forma speciale non possono essere inseriti. Non forzare l'inserimento del dispositivo di memoria USB. In questo modo si potrebbe danneggiare il connettore e provocare un guasto.

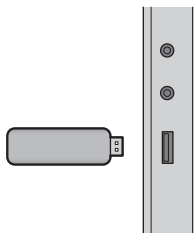

## Piedinatura e nomi dei segnali per il terminale USB

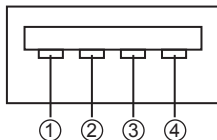

N. pin	Nome segnale
①	+5 V DC
②	DATA -
③	DATA +
④	GND (Terra)

È possibile alimentare un dispositivo esterno, fornendo fino a 5 V / 2,0 A, quando vengono visualizzate le immagini.

### Nota

- Se il collegamento diretto all'unità non è possibile a causa delle dimensioni della chiavetta per PC, utilizzare un cavo di prolunga disponibile in commercio.
- A seconda del tipo, il dispositivo di memoria USB potrebbe entrare in contatto con elementi vicini come la copertura posteriore e potrebbe essere impossibile montarlo. Usare un dispositivo di memoria USB collegabile a questa unità.
- Quando si collega il dispositivo di memoria USB, confermare l'orientamento della spina per evitare di danneggiare il terminale.
- Quando si rimuove il dispositivo di memoria USB, osservare quanto segue.
  - Quando l'indicatore di accesso del dispositivo di memoria USB collegato lampeggia, significa che il display sta caricando i dati. Non rimuovere il dispositivo di memoria USB mentre lampeggia.
  - A seconda del tipo di dispositivo di memoria USB, l'indicatore di accesso può rimanere lampeggiante anche se non si sta effettuando l'accesso o se il dispositivo non è dotato di una funzione di indicatore di accesso. In tal caso, rimuovere il dispositivo di memoria USB dopo aver verificato la seguente ① o ②.
    - ① Passare ad un ingresso diverso da [USB] e verificare che le funzioni di accesso al dispositivo di memoria USB siano terminate.
    - ② Spegner l'unità.
- Non collegare/scollegare frequentemente il dispositivo di memoria USB. Attendere almeno 5 secondi dopo il collegamento, quindi rimuovere il dispositivo di memoria USB. Prima del nuovo collegamento, attendere almeno 5 secondi. È necessario un certo periodo di tempo affinché il display possa riconoscere che il dispositivo di memoria USB è passato da collegato a scollegato.

- Se si spegne l'alimentazione di questa unità o se si rimuove accidentalmente il dispositivo di memoria USB durante l'accesso ai dati, si potrebbe non accedere ai dati la volta successiva che si utilizza il dispositivo di memoria USB.

In tal caso, spegnere e accendere l'alimentazione dell'unità principale.

# Identificazione dei comandi

## Display

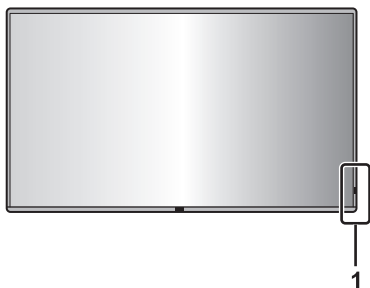

### 1 Indicatore di alimentazione / Sensore del telecomando

L'indicatore di alimentazione si accende.

**Quando l'alimentazione dell'unità è posizionata su ON**

**(Pulsante di accensione (⏻/⏻) (Unità): ON)**

- Si visualizza l'immagine: Blu
- Quando l'unità entra in modalità standby: Arancione o viola

**Quando l'unità passa alla modalità di standby con le seguenti funzioni: Viola**

- Stato di standby quando [Power save mode] è impostato su [Disable]  
Per i dettagli della funzione [Power save mode] (vedere pagina 40)
- Stato di standby quando la funzione [Power Management] è attivata  
Per i dettagli della funzione [Power Management] (vedere pagina 40)
- Stato di standby quando è in uso la funzione [Setup Timer]  
Per i dettagli della funzione [Setup Timer] (vedere pagina 35)
- Stato di standby quando [Quick start] è impostato su [On]

**Stato di standby in condizioni diverse da quanto sopra: Arancione**

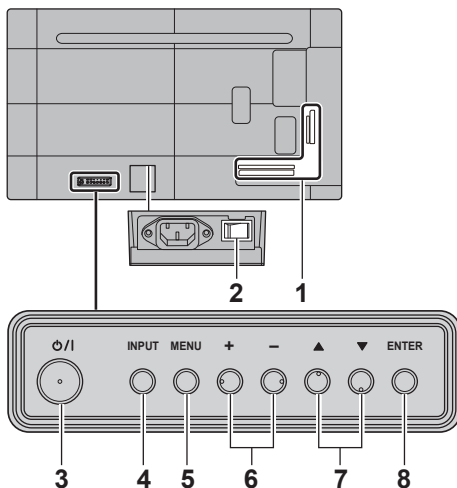

### 1 Terminale di ingresso/uscita esterno

Collegare a un'apparecchiatura video, PC, ecc. (vedere pagina 18)

### 2 Interruttore di alimentazione principale (⏻/⏻) (Unità)

Spegne (⏻) o accende (⏻) l'alimentazione principale. Accendere e spegnere <Interruttore di alimentazione principale> è equivalente a inserire e rimuovere la spina di alimentazione.

Accendere (⏻) prima l'alimentazione principale, quindi spegnere o accendere l'alimentazione utilizzando il pulsante di accensione del telecomando o dell'unità.

### 3 Pulsante di accensione (⏻/⏻) (Unità)

Quando l'<Interruttore di alimentazione principale> del display è in posizione di ACCESSO (⏻), usare questo pulsante per inserire l'alimentazione o lasciare che l'unità passi allo stato di standby. (vedere pagina 28)

### 4 INPUT (Unità)

Consente di selezionare il dispositivo collegato. (vedere pagina 28)

### 5 MENU (Unità)

Consente di visualizzare la schermata del menu. (vedere pagina 31)

### 6 + (Unità) / - (Unità)

Regola il volume. (vedere pagina 29)

Sulla schermata principale, commuta le impostazioni o regola il livello delle impostazioni. (vedere pagina 31)

### 7 ▲ (Unità) / ▼ (Unità)

Consente di selezionare l'elemento delle impostazioni nella schermata del menu. (vedere pagina 31)

### 8 ENTER (Unità)

Consente di configurare la voce sulla schermata del menu. (vedere pagina 31)

#### Nota

- Per l'emissione del suono dagli altoparlanti integrati nell'unità, impostare [Speaker], nel menu [Sound]. (vedere pagina 34)

## Trasmettitore del telecomando

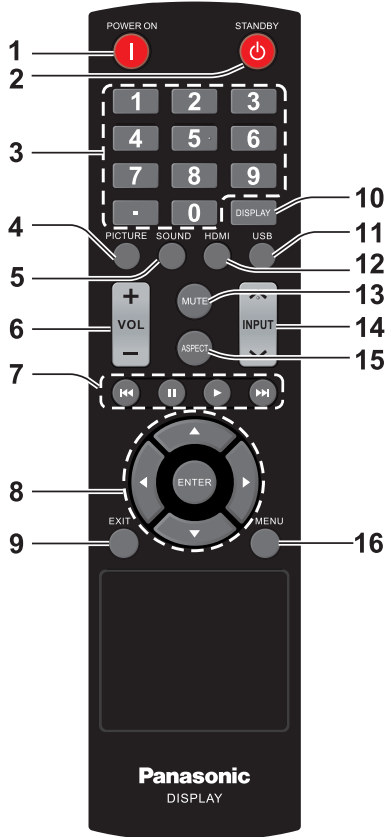

### 1 Tasto POWER ON ( I )

- Consente di accendere il display (e visualizzare le immagini) quando è spento (in condizione di standby).

### 2 Tasto STANDBY ( ⏻ )

- Consente di spegnere il display (in condizione di standby) quando è acceso.

### 3 Tasti numerici ( 0 - 9 ) / .

- Consentono di inserire numeri nelle impostazioni LAN.

### 4 PICTURE

- Consente di regolare la modalità immagine. (vedere pagina 33)

### 5 SOUND

- Consente di visualizzare una schermata per la modifica della qualità del suono del display. Ogni volta che si preme <SOUND>, l'impostazione cambia come segue.  
Alti → Bassi

### 6 VOL + / VOL -

- Regola il livello di volume dell'audio. (vedere pagina 29)

### 7 Tasti di navigazione ( I, II, III, IV )

- Utilizzati nel menu USB e nella funzione HDMI CEC.

### 8 ENTER / pulsanti cursore ( ▲ ▼ ◀ ▶ )

- Utilizzati per azionare le schermate di menu. (vedere pagina 31)

### 9 EXIT

- Chiude le schermate del menu. (vedere pagina 31)

### 10 DISPLAY

- Consente di visualizzare informazioni sul display. (vedere pagina 29)

### 11 USB

- Consente di passare all'ingresso USB.

### 12 HDMI

- Consente di passare all'ingresso HDMI.

### 13 MUTE

- Attiva/disattiva l'audio. (vedere pagina 29)

### 14 INPUT ▲ / ▼

- Commuta l'ingresso da visualizzare sulla schermata. (vedere pagina 28)

### 15 ASPECT

- Cambia il formato. (vedere pagina 30)

### 16 MENU

- Premere per aprire il menu OSD. (vedere pagina 31)

### Nota

- In questo manuale, i pulsanti del telecomando e l'unità sono indicati come < >.

(Esempio: <INPUT>.)

Il funzionamento è illustrato principalmente indicando i pulsanti del telecomando, ma è possibile anche utilizzare questi ultimi sull'unità, quando si tratta degli stessi pulsanti.

# Comandi di base

Pulsante di accensione (⏻/⏻) (Unità) (retro dell'unità)

Interruttore di alimentazione principale (⏻/⏻) (Unità) (retro dell'unità)

⏻/⏻

Cavo CA (in dotazione)

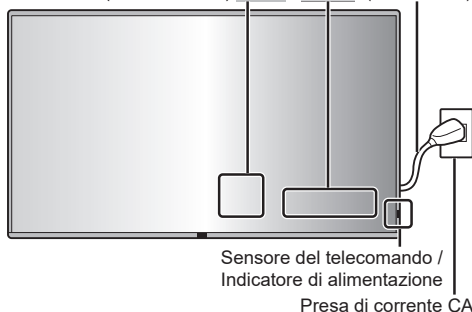

Puntare il telecomando direttamente verso il sensore del telecomando dell'unità.



## Nota

- Eliminare gli ostacoli tra il sensore del telecomando dell'unità principale e il telecomando.
- Azionare il telecomando davanti al sensore del telecomando o dall'area in cui il sensore è visibile.
- Quando il telecomando viene puntato verso il sensore dello stesso dell'unità principale, la distanza dalla parte frontale del sensore del telecomando dev'essere pari o inferiore a circa 7 m. A seconda dell'angolazione, la distanza operativa potrebbe risultare inferiore.
- Non esporre il sensore del telecomando dell'unità principale alla luce solare diretta o a una forte luce fluorescente.

## 1 Collegare la spina del cavo CA al display.

(vedere pagina 16)

## 2 Collegare la spina alla presa di corrente.

### Nota

- Per scollegare il cavo CA, assicurarsi assolutamente di scollegare prima la spina del cavo CA dalla presa.
- Le impostazioni potrebbero non essere salvate se la spina di alimentazione viene scollegata immediatamente dopo aver modificato le impostazioni con il menu su schermo. Scollegare la spina di alimentazione dopo un periodo di tempo sufficiente. In alternativa, scollegare la spina di alimentazione dopo aver disattivato l'alimentazione mediante telecomando, controllo RS-232C o controllo LAN.

## 3 Accendere (I) <Interruttore di alimentazione principale (⏻/⏻)> sull'unità.

## 4 Premere il <Pulsante di accensione (⏻/⏻)> sull'unità per accenderla.

- Indicatore di accensione: Blu (l'immagine è visualizzata).
- Quando l'<Interruttore di alimentazione principale> è in posizione di ACCESO (I), l'indicatore di alimentazione si illumina ed è possibile usare il telecomando.
- Quando l'indicatore di alimentazione è illuminato, non è necessario premere il <Pulsante di accensione (⏻/⏻) (Unità)> sull'unità. Utilizzare il telecomando in modo che l'indicatore di alimentazione diventi blu (l'immagine è visualizzata).

## ■ Per portare su ON/OFF l'alimentazione con il telecomando

### Per accendere l'alimentazione

- Quando l'<Interruttore di alimentazione principale> è in posizione di ACCESO ( | ) (indicatore di alimentazione arancione o viola), premere il tasto <POWER ON ( | )>: viene visualizzata l'immagine.
- Indicatore di accensione: Blu (l'immagine è visualizzata).

### Spegnimento (condizione di standby)

- Quando l'<Interruttore di alimentazione principale> è in posizione di ACCESO ( | ) (indicatore di alimentazione blu), premere il tasto <STANDBY (ϕ)>: l'alimentazione si interrompe.
- Indicatore di accensione: Arancione o viola (standby)
- Il display si spegne se <Interruttore di alimentazione principale> è spento (○) mentre l'unità è accesa (l'immagine è visualizzata) o spenta (stato standby).

#### Nota

- Una volta scollegata la spina di alimentazione, l'indicatore di alimentazione potrebbe rimanere acceso per un certo tempo. Non si tratta di un malfunzionamento.

## ■ Quando l'unità viene accesa per la prima volta

Verrà visualizzata la seguente schermata.

### Quando si imposta la funzione [Quick start], selezionare [On] con ◀▶ e premere <ENTER>.

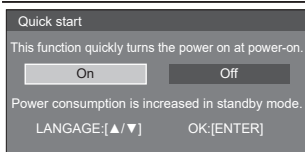

#### Nota

- Posizionando il cursore su [On] nella schermata di impostazione della funzione [Quick start], viene visualizzato il seguente messaggio. "Power consumption is increased in standby mode."
  - Una volta impostate le voci, le schermate non vengono visualizzate alla successiva accensione dell'unità. Ogni voce si può ripristinare nei seguenti menu.
- [Quick start]
- È possibile selezionare la lingua dell'OSD con ▲▼.

## Selezione del segnale di ingresso

Selezionare l'ingresso dei segnali sull'unità.

Premere <INPUT> o <INPUT (Unità)>.



Unità

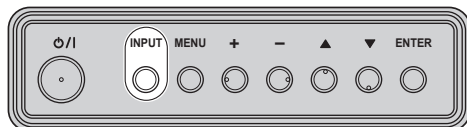

Input
HDMI1
HDMI2
HDMI3
PC
USB

[HDMI1]: Terminale HDMI IN 1, ingresso HDMI

[HDMI2]: Terminale HDMI IN 2, ingresso HDMI

[HDMI3]: Terminale HDMI IN 3, ingresso HDMI

[PC]: Terminale di ingresso PC

[USB]: Terminale USB, ingresso USB



## Verifica del segnale di ingresso, della modalità dello schermo, ecc.

Visualizzare informazioni sul display.

Premere <DISPLAY>.



Ogni volta che si preme <DISPLAY>, il display cambia.

**Informazioni1** → **Informazioni2** → **Nessuna visualizzazione**

## Regolazione del volume

Premere <VOL +> <VOL -> o <+ (Unità)> <- (Unità)> per regolare il volume.



Unità

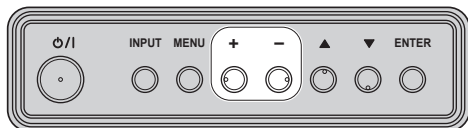

- Il livello corrente del volume dell'audio viene memorizzato anche se l'alimentazione è spenta.

## Attivazione/disattivazione dell'audio

È utile quando si desidera disattivare temporaneamente l'audio, ad esempio se si risponde al telefono o alla porta.

Premere <MUTE>.

-  viene visualizzato sullo schermo e il suono viene disattivato. Premere di nuovo per riattivare il suono.



- Quest'ultimo può essere riattivato anche quando l'alimentazione viene accesa/spenta o il livello del volume viene modificato.

# Comandi ASPECT

Premere <ASPECT> per spostarsi tra le opzioni della modalità di aspetto:



[Normal] → [Zoom] → [Full] → [Native]

## Nota

- La modalità di aspetto viene memorizzata separatamente per ciascun terminale di ingresso.

## Elenco delle modalità di aspetto

Modalità di aspetto	Descrizione
Normal	<p><b>Immagine</b> → <b>Schermo ingrandito</b></p> <p>Le immagini vengono visualizzate con il rapporto aspetto dei segnali di ingresso.</p>
Zoom	<p>Le immagini vengono visualizzate a schermo intero con il rapporto aspetto dei segnali di ingresso. I bordi delle immagini potrebbero non essere visualizzati.</p>
Full	<p>Le immagini vengono visualizzate riempiendo lo schermo.</p>
Native	<p>Le immagini vengono visualizzate in base ai segnali di ingresso. Consultare la sezione "Segnali preimpostati" (vedere pagina 54) per i segnali di ingresso che possono essere visualizzati.</p>

## Nota

- [Native] non può essere utilizzato per i segnali video che superano la risoluzione di 3 840 x 2 160 e per il segnale interlacciato.
- [Zoom] non può essere utilizzato con l'ingresso PC.
- Si consiglia di prestare attenzione, in quanto l'uso della funzione di commutazione del formato dello schermo di questo display per comprimere o espandere lo schermo per la visualizzazione commerciale o pubblica in ambienti come bar o hotel può violare i diritti dei creatori, protetti dalla legge sul copyright.
- L'aspetto del video originale potrebbe cambiare se si seleziona un formato dello schermo con un rapporto di aspetto diverso rispetto all'immagine originale (ad esempio, ingresso video da dispositivi esterni).
- Se si visualizza un video 4:3 a schermo intero usando la funzione di commutazione del formato dello schermo di questo display, il bordo del video potrebbe non essere visualizzato o apparire distorto. Per rispettare le intenzioni dei creatori, impostare il formato dello schermo su [Normal].
- Quando si riproducono software commerciali, alcune parti dell'immagine (come i sottotitoli) potrebbero essere ritagliate. In questo caso, selezionare il formato ottimale dello schermo usando la funzione di commutazione del display. Con alcuni software, potrebbero verificarsi rumori o distorsioni ai bordi dello schermo. Ciò è dovuto alle caratteristiche del software e non a un malfunzionamento del televisore.
- A seconda delle dimensioni del video originale, è possibile che ai bordi dello schermo appaiano bande nere.

# Schermate del menu su schermo

## 1 Visualizzare la schermata del menu.

Telecomando

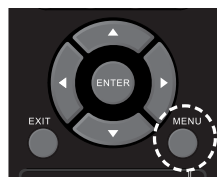

Premere per selezionare.

Unità

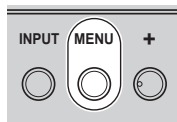

## 2 Selezionare l'opzione.

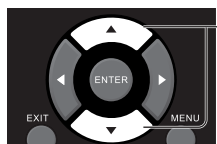

Premere per selezionare.

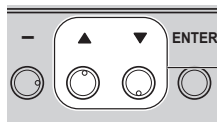

Premere per selezionare.

(Esempio: Menu [Picture])

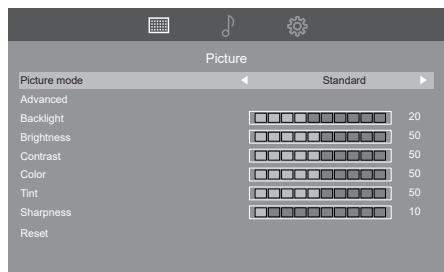

Per visualizzare il sottomenu, premere <ENTER>.

## 3 Impostare.



Premere per impostare.

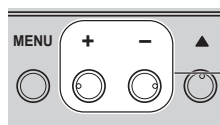

Premere per impostare.

## 4 Uscire dal menu.

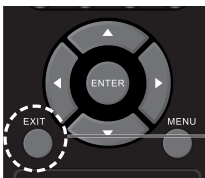

Premere per uscire dal menu.

Premere <MENU> per tornare alla schermata precedente.

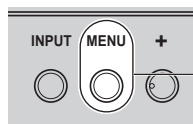

Premere

### Nota

- Quando si modificano le impostazioni del display, potrebbe verificarsi disturbi temporanei dell'immagine o dell'audio. Non si tratta di un malfunzionamento.

## Elenco delle schermate di menu

- Il menu che non può essere modificato è visualizzato in grigio. I menu regolabile cambia secondo il segnale, l'ingresso e l'impostazione del menu.

### Menu [Picture]

(vedere pagina 33)

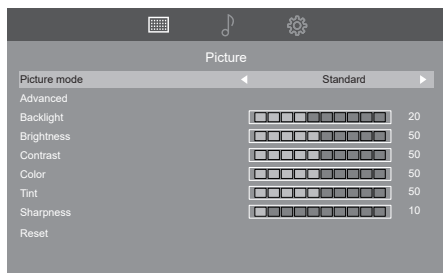

### Menu [Sound]

(vedere pagina 34)

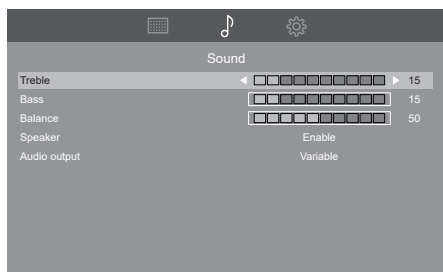

### Menu [Setup]

(vedere pagina 35 – 41)

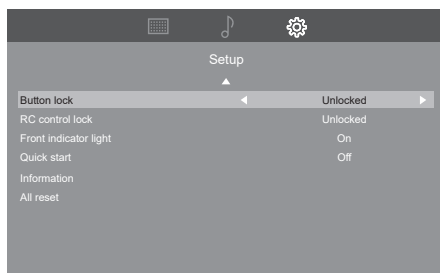
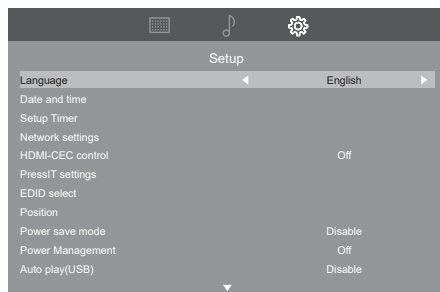

# Regolazione dell'immagine

## 1 Premere <MENU> per visualizzare il menu [Picture].

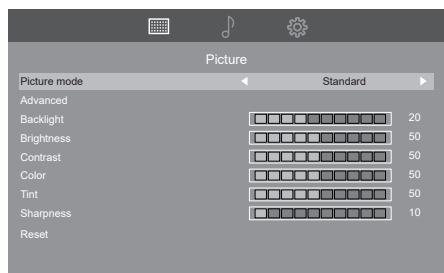

## 2 Selezionare la voce da regolare con <▲▼>.

- Il menu che non può essere modificato è visualizzato in grigio.

## 3 Regolare con <◀▶>.

## 4 Premere <EXIT> per uscire dalla modalità di regolazione.

### ■ Per tornare alla schermata precedente

Premere <MENU>.

**[Picture mode]** Questo menu viene commutato in immagini di semplice visualizzazione adatte all'ambiente o all'origine dell'immagine in cui viene utilizzata questa unità.

#### **[Dynamic]:**

Per un migliore contrasto e nitidezza delle immagini per la visione nei luoghi molto illuminati.

#### **[Sports]:**

Adatto per incontri sportivi.

#### **[Graphic]:**

Adatto per l'ingresso di PC.

#### **[Standard]:**

Per la visualizzazione in ambienti standard (illuminazione serale).

### **[Advanced]**

Consente di selezionare le impostazioni video avanzate.

#### **[Aspect ratio]:**

Consente di modificare la modalità di aspetto (vedere pagina 30)

#### **[Overscan]:**

Consente di impostare la modalità di scansione.

#### **[Color temperature]:**

Regola la tonalità dei colori.

#### **[Preset]:**

È possibile impostare le temperature di colore predefinite (6500K/9300K/12000K/Nativa).

#### **Nota**

- Più piccolo è il valore [Preset], più viene enfatizzato il rosso. Più grande è il valore [Preset], più viene enfatizzato il blu.
- Quando si seleziona [Native], viene riprodotta la tonalità di colore originale del pannello LCD.

#### **[Custom]:**

La temperatura del colore può essere impostata dall'utente.

#### **[Noise reduction]:**

Consente di ridurre il rumore del video.

#### **Nota**

- Questo menu viene visualizzato in grigio per i segnali diversi dal segnale HDMI YUV.

#### **[Dynamic backlight control]:**

Consente di ottimizzare la luminosità della retroilluminazione in modo da migliorare il contrasto e ridurre il consumo energetico totale.

#### **[Gamma]:**

Consente di selezionare la curva di gamma.

#### **[HDMI RGB Signal Range]:**

Consente di cambiare la gamma dinamica in base al segnale in ingresso del terminale HDMI.

È abilitato solo per l'ingresso del segnale RGB.

#### **[Video(16-235)]:**

Quando il segnale in ingresso è nella gamma video

#### **[Full(0-255)]:**

Quando il segnale in ingresso è nella gamma completa

#### **[Auto]:**

Commuta automaticamente la gamma dinamica su [Video(16-235)] o [Full(0-255)] a seconda del segnale di ingresso.

#### **[Dynamic contrast]:**

Regola automaticamente il contrasto determinando le variazioni nell'uso dei colori per immagini che cambiano continuamente, ad esempio immagini in movimento.

- L'operazione di regolazione potrebbe risultare meno fluida con alcune immagini. In questo caso, selezionare [Off].

#### **Nota**

- Questo menu viene visualizzato in grigio per i segnali diversi dal segnale HDMI YUV.

- [Backlight]** Seleziona la luminosità e la densità appropriate all'ambiente.  
**Minore ↔ Maggiore**
- [Brightness]** Consente di regolare la luminosità dei segnali video.  
**Minore ↔ Maggiore**
- [Contrast]** Regola la visualizzazione migliore di immagini scure.  
**Minore ↔ Maggiore**
- [Color]** Regola la saturazione del colore.  
**Minore ↔ Maggiore**
- [Tint]** Regola la tonalità del colore della pelle.  
**Più rosso ↔ Più verde**
- [Sharpness]** Regola la nitidezza dell'immagine.  
**Minore ↔ Maggiore**

# Regolazione dell'audio

## 1 Premere <MENU> e <▶> per visualizzare il menu [Sound].

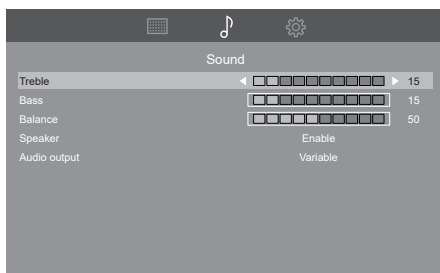

## 2 Selezionare la voce da regolare con <▲><▼>.

- Il menu che non può essere modificato è visualizzato in grigio.

## 3 Regolare con <◀▶>.

## 4 Premere <EXIT> per uscire dalla modalità di regolazione.

- [Treble]** Regola i suoni alti.
- [Bass]** Regola i suoni bassi.
- [Balance]** Consente di regolare i volumi sinistro e destro.
- [Speaker]** Altoparlanti interni.  
**[Enable]:** Abilita gli altoparlanti interni.  
**[Disable]:** Disabilita gli altoparlanti interni.
- [Audio output]** Consente di selezionare il volume del suono emesso dai terminali di uscita audio.  
**[Fixed]:** Fissa i suoni sullo stesso livello pari a 100 in [Variable].  
**[Variable]:** Consente di regolare il volume utilizzando <VOL +><VOL -> sul telecomando o <+><-> sull'unità.

# Menu Setup

## 1 Premere <MENU> e <▶> per visualizzare il menu [Setup].

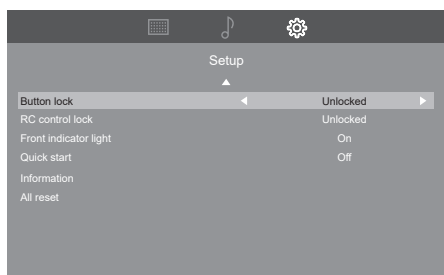
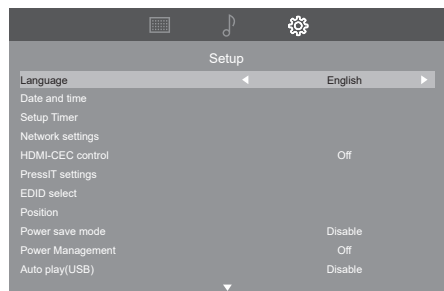

## 2 Selezionare la voce da impostare con <▲▼▶>.

- Il menu che non può essere modificato è visualizzato in grigio. Il menu regolabile cambia a seconda dell'ingresso del segnale e dell'impostazione del menu.

## 3 Impostare con <◀▶>.

## 4 Premere <EXIT> per uscire dalla modalità di regolazione.

### ■ Per tornare alla schermata precedente

Premere <MENU>.

### Language

Selezionare la lingua di preferenza.

Lingue selezionabili

English  
Français  
Español  
日本語

### Date and time

Imposta data e ora.

### Setup Timer

Imposta il programma per l'attivazione con l'ingresso video specificato in un momento specifico, o per la disattivazione in un momento specifico. È possibile impostare fino a 7 programmi.

#### Nota

- Impostare correttamente data e ora. (vedere pagina 35)
- Verificare periodicamente che la data e l'ora impostate siano corrette.

Schermata del sottomenu [Setup Timer]

#### ① Selezionare il numero di programma per impostare il timer e premere <ENTER>

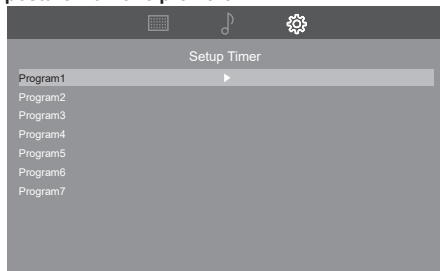

#### ② Impostare i dettagli del timer.

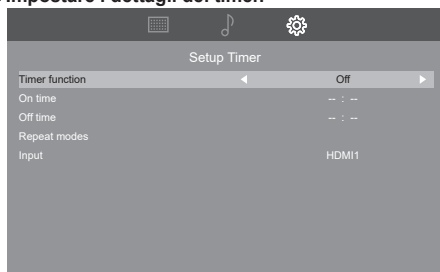

#### ■ [Timer function]

##### [On]:

L'impostazione del timer è abilitata.

##### [Off]:

L'impostazione del timer è disabilitata.

#### ■ [On time]

Imposta l'ora di accensione.

#### ■ [Off time]

Imposta l'ora di spegnimento.

## ■ [Repeat modes]

Selezionare [Repeat modes] e premere <ENTER> per visualizzare la schermata di impostazione della modalità di ripetizione.

Selezionare il giorno e premere <MENU> per tornare alla schermata precedente.

### [No repeat]:

Esegue il programma una sola volta. L'impostazione viene eliminata dopo l'esecuzione.

### Da [Every Sun] a [Every Sat]:

Esegue il programma nei giorni specificati.

È possibile selezionare più giorni.

## ■ [Input]

Specifica l'ingresso quando l'alimentazione viene accesa dai programmi.

### Nota

- Quando [On time] o [Off time] non sono impostati, il display mostra [--:--] (non impostato).
- Quando [On time] e [Off time] sono impostati contemporaneamente, o quando è impostato solo [On time], l'alimentazione viene accesa all'ora impostata.
- [On time] e [Off time] possono essere impostate dalle 00:00 alle 23:59 nella stessa data. [Off time] non può essere impostata prima dell'ora impostata per [On time].
- Quando l'alimentazione è accesa e l'impostazione del timer di attivazione raggiunge l'ora di accensione, l'ingresso passerà all'ingresso impostato in [Input].
- Quando si utilizzano più programmi, specificare [Off time] e [On time] a intervalli di almeno un minuto. Quando non è necessario impostare l'ora di spegnimento, impostarla su [--:--] (non impostata).

## Network settings

Consente di selezionare il metodo con cui controllare il display dal computer.

Viene visualizzato il sottomenu [Network settings].

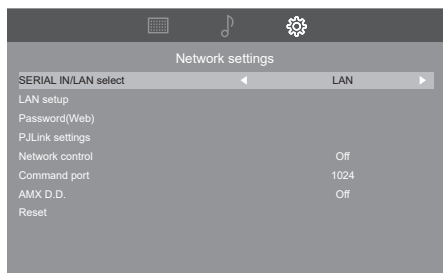

## ■ [SERIAL IN/LAN select]

Viene abilitata la funzione RS-232C o di rete. Per controllare il display tramite RS-232C, impostare [SERIAL IN/LAN select] su [SERIAL IN]. Per controllare il display tramite la funzione di rete, impostare su [LAN].

### Nota

- Non è possibile usare il controllo RS-232C e LAN contemporaneamente.
- Poiché la funzione di rete è in fase di preparazione subito dopo l'accensione, alcune voci potrebbero essere disattivate e non selezionabili. In questo caso, tali voci verranno visualizzate correttamente visualizzando nuovamente il menu dopo qualche istante. Per ridurre il tempo di preparazione della funzione di rete, è utile impostare [Quick start] su [On] o [Power save mode] su [Disable].

## ■ [LAN setup]

Consente di attivare il controllo tramite LAN usando il terminale LAN.

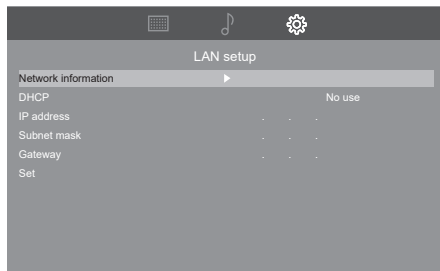

## [Network information]

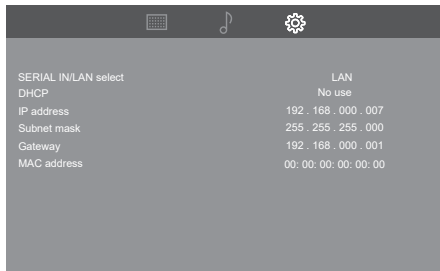

## [DHCP], [IP address], [Subnet mask], [Gateway]

### ① Premere <◀▶> per impostare [Use] / [No use] di [DHCP].

Quando è selezionato [No use], l'indirizzo IP e altre impostazioni possono essere configurati manualmente.

### [DHCP]:

**[Use]:** Usa l'indirizzo IP dinamico.

**[No use]:** Usa l'indirizzo IP statico, la subnet mask e il gateway.

### [IP address]:

Inserire l'indirizzo IP quando [DHCP] è impostato su [No use].



### [Subnet mask]:

Inserire la subnet mask quando [DHCP] è impostato su [No use].

### [Gateway]:

Inserire il gateway quando [DHCP] è impostato su [No use].

#### Nota

- Quando [DHCP] è impostato su [Use], le altre opzioni saranno visualizzate in grigio.

### Immissione di numeri

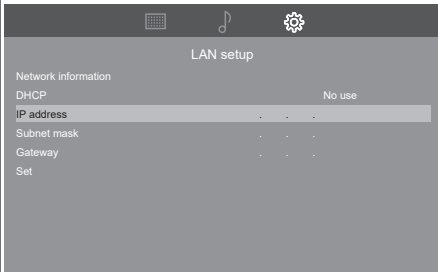

1. Selezionare l'indirizzo e premere <ENTER>.
2. Selezionare le cifre con i tasti cursore <◀/▶>.
3. Modificare i numeri con i tasti cursori <▲/▼> e i tasti numerici <0 - 9>.
4. Premere <ENTER>.

### ② Selezionare [Set] e premere <ENTER>.

Salvare l'impostazione di rete corrente.

#### Nota

- Per utilizzare un server DHCP, assicurarsi di avviare il server DHCP.
- Contattare l'amministratore di rete per i dettagli relativi a [IP address], [Subnet mask] e [Gateway].
- Condizioni di spedizione  
[DHCP]: [Use]

### ■ [Password(Web)]

Selezionando questa voce è possibile impostare la password PJLink dalla pagina web di questa unità. Per i dettagli, fare riferimento a "Utilizzo della funzionalità di rete". (vedere pagina 42)

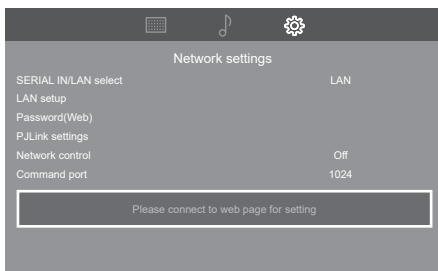

### ■ [PJLink settings]

Configurare queste impostazioni per eseguire il controllo PJLink.

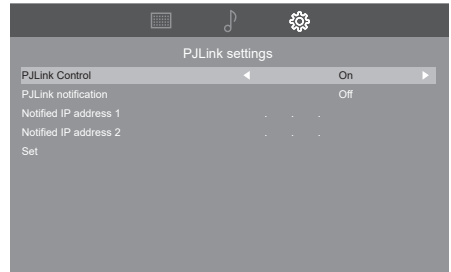

### [PJLink Control]

Impostare questa voce per eseguire la comunicazione tramite PJLink.

[Off]: Consente di disabilitare il controllo PJLink.

[On]: Consente di abilitare il controllo PJLink.

### [PJLink notification]

Impostare questa voce per utilizzare la notifica PJLink.

[Off]: Consente di disabilitare la notifica.

[On]: Consente di abilitare la notifica.

### [Notified IP address 1], [Notified IP address 2]

Consente di impostare l'indirizzo IP del PC su cui è notificato lo stato di questa unità.

### [Set]

Salvare la password definita in precedenza sull'unità di visualizzazione.

#### Nota

- Il controllo PJLink non può essere eseguito se [Password(Web)] non è impostato al momento dell'acquisto o dopo [All reset].

### ■ [Network control]

Impostare questa voce per eseguire il controllo tramite il terminale LAN di questa unità.

[Off]: Disabilita il controllo tramite il terminale LAN. (In questo caso, spegnendo l'alimentazione (standby) con il telecomando si riduce leggermente il consumo energetico).

[On]: Esegue il controllo LAN tramite il terminale LAN. Spegnendo l'alimentazione (standby) con il telecomando, l'indicatore di alimentazione si illumina di viola.

### ■ [Command port]

Impostare il numero della porta da utilizzare per [Network control].

- La gamma di impostazioni è 1024 - 65535.

## ■ [AMX D.D.]

Stabilire se usare AMX Device Discovery per il rilevamento.

[Off]: Disabilita il rilevamento tramite AMX Device Discovery.

[On]: Abilita il rilevamento tramite AMX Device Discovery.

- Per ulteriori dettagli, visitare il seguente sito Web. <https://www.amx.com/>

### Nota

- Per impostare questa voce su [On], è necessaria l'impostazione [Password(Web)].

## ■ [Reset]

Ripristina i valori delle voci di [Network settings] alle impostazioni predefinite di fabbrica.

### Nota

- Quando si configurano nuovamente le impostazioni di rete dopo aver eseguito [Reset], attendere qualche istante.

## HDMI-CEC control

Impostare per la funzione HDMI-CEC.

Per i dettagli della funzione HDMI-CEC, fare riferimento a "Uso della funzione HDMI-CEC". (vedere pagina 53)

## ■ [On]

Quando è impostato su [On], il display passerà automaticamente all'ingresso HDMI appropriato ogni volta che viene acceso un dispositivo collegato tramite HDMI e viene selezionata la modalità Riproduzione.

## ■ [Off]

Disabilita il HDMI-CEC control.

### Nota

- La funzione HDMI CEC del dispositivo compatibile deve essere attiva.

## PressIT settings

Questo menu consente di configurare le impostazioni per la connessione del sistema di presentazione wireless (PressIT).

Per i dettagli, fare riferimento alle istruzioni operative presenti sul seguente sito di supporto.

(<https://docs.connect.panasonic.com/prodisplays/products/ty-wps2/>)

[PressIT settings] - schermata del sottomenu

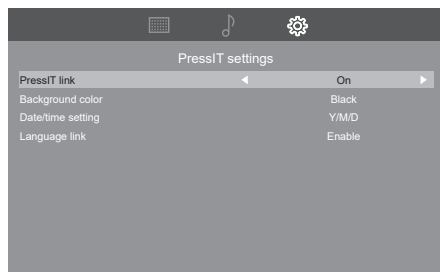

## EDID select

Il menu viene visualizzato negli ingressi HDMI1, HDMI2 e HDMI3.

I dati EDID di ciascun terminale HDMI vengono commutati.

[EDID select] - schermata del sottomenu

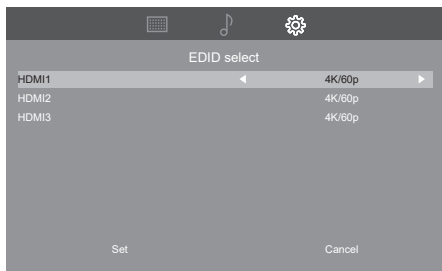

### ■ [4K/60p]

Imposta EDID compatibili con segnali video 4K (max. 4096 x 2160 punti, max. frequenza operativa verticale 60 Hz).

### ■ [4K/30p]

Imposta EDID compatibili con segnali video 4K (max. 4096 x 2160 punti, max. frequenza operativa verticale 30 Hz).

### ■ [Set]:

I contenuti specificati vengono impostati. Riavviare l'unità per applicare le impostazioni.

### ■ [Cancel]:

I contenuti specificati vengono annullati.

#### Nota

- Le impostazioni non vengono applicate fino al riavvio dell'unità dopo aver selezionato [Set].

## Position

Consente di regolare la posizione.

[Position] - schermata del sottomenu

#### Nota

- In alcuni casi, il disturbo appare al di fuori dell'immagine dell'area, ma non si tratta di un malfunzionamento dell'immagine.
- Disponibile soltanto per l'ingresso PC.

[Position] - schermata del sottomenu



### ■ [Auto setup]

Imposta la modalità operativa della regolazione automatica della posizione.

#### Nota

- [Auto setup] potrebbe non funzionare se si immettono immagini scure o tagliate. In tal caso, passare a un'immagine luminosa dove vengono mostrati chiaramente i bordi e altri oggetti, quindi provare nuovamente con [Auto setup].

### ■ [Dot clock]

Quando viene visualizzata una forma a strisce, si potrebbe verificare una interferenza di motivo a strisce periodica (disturbo). In tal caso, regolare in modo da minimizzare tale disturbo.

### ■ [Clock phase]

Consente di regolare l'orologio di campionamento per i video applicabili.

È utile quando i caratteri piccoli vengono visualizzati con un basso contrasto e/o si verifica uno sfarfallio negli angoli.

Quando si utilizza il motivo di regolazione, eseguire le regolazioni in modo che non appaia alcun rumore di strisce orizzontali.

- Questa operazione deve essere eseguita solo dopo aver impostato correttamente [Dot clock].

## ■ [H-position]

Regola la posizione orizzontale dell'immagine.

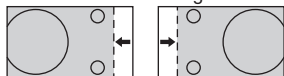

## ■ [V-position]

Regola la posizione verticale dell'immagine.

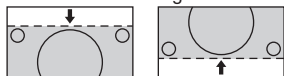

## ■ [Reset]

Ripristina i valori delle voci di [Position] alle impostazioni predefinite di fabbrica.

### Nota

- In alcuni casi, il disturbo appare al di fuori dell'immagine dell'area, ma non si tratta di un malfunzionamento.
- Disponibile soltanto per l'ingresso PC.
- Nel caso in cui [Auto setup] non funzioni correttamente, [Auto setup] potrebbe funzionare correttamente per eseguire [Reset] prima di [Auto setup].

## Power save mode

Quando questa funzione è impostata su [Disable], il controllo LAN è possibile in modalità standby, ma il consumo energetico aumenta in modalità standby.

Quando questa funzione è impostata su [Enable], il controllo LAN non è possibile in modalità standby, ma il consumo energetico può essere ridotto in modalità standby.

(Il controllo seriale consente di accendere l'alimentazione in modalità standby indipendentemente dal fatto che sia impostato dall'impostazione [Disable] o [Enable]).

## Power Management

Questa funzione spegne l'alimentazione (standby) quando non vengono rilevati segnali video con ingresso HDMI o PC e la riaccende quando vengono rilevati segnali video.

### Nota

- Se l'alimentazione viene spenta (standby) utilizzando il telecomando, questa funzione non viene attivata.
- I segnali video possono essere rilevati solo con terminali di ingresso con i quali i segnali video non vengono rilevati all'accensione. Quando l'unità entra in modalità standby con questa funzione, l'indicatore di alimentazione si illumina di viola.

Ad esempio Quando non vengono rilevati segnali video con l'ingresso HDMI1:

Spegnimento (standby), l'indicatore di alimentazione si illumina di viola.

Quando vengono rilevati segnali video con l'ingresso HDMI1 in un secondo momento:

Accensione, l'indicatore di alimentazione si illumina di blu.

## Auto play(USB)

Consente di impostare il tipo di file da riprodurre automaticamente da un dispositivo di memoria USB.

### ■ [Disable]

Disabilita la funzione di riproduzione automatica.

### ■ [Photo]

Consente di riprodurre automaticamente le foto presenti in un dispositivo di memoria USB. (solo file \*.jpg)

### ■ [Video]

Consente di riprodurre automaticamente i video presenti in un dispositivo di memoria USB. (solo file \*.mp4)

### Nota

- Le foto e i video non possono essere riprodotti automaticamente allo stesso tempo. (vedere pagina 50)

## Button lock

Disabilita i tasti del display.

### ■ [Unlocked]

Tutti i pulsanti dell'apparecchio principale possono essere usati.

### ■ [Lock all]

Non è possibile usare nessuno dei tasti presenti sull'unità principale.

### ■ [Lock except volume]

Disabilita il funzionamento di tutti i tasti presenti sull'unità principale a eccezione di <+> e <->.

### ■ [Lock except power]

Disabilita il funzionamento di tutti i tasti presenti sull'unità principale a eccezione del <Pulsante di accensione (⏻/⏻)>.

#### Per annullare [Button lock]

- Premere <Play (▶)> finché non appare "L" sullo schermo per disabilitare [Button lock]. Mentre lo schermo mostra "L", premere la seguente sequenza di tasti cursore <▲▼◀▶>
- In alternativa, è possibile scollegare la spina di alimentazione dalla presa di corrente e ricollegarla mentre si preme <Pulsante di accensione (⏻/⏻) (Unità)> sul display.

## RC control lock

Disabilita i tasti del telecomando.

### ■ [Unlocked]

È possibile usare tutti i tasti del telecomando.

### ■ [Lock all]

Non è possibile usare nessuno dei tasti del telecomando.

### ■ [Lock except volume]

Disabilita il funzionamento di tutti i tasti del telecomando a eccezione di <VOL +> e <VOL ->.

### ■ [Lock except power]

Disabilita il funzionamento di tutti i tasti del telecomando a eccezione del < tasto POWER ON (I) > / < tasto STANDBY (⏻) >.

#### Per annullare [RC control lock]

- Premere <Play (▶)> finché non appare "L" sullo schermo per disabilitare [RC control lock]. Mentre lo schermo mostra "L", premere la seguente sequenza di tasti cursore <▲▼◀▶>
- In alternativa, è possibile scollegare la spina di alimentazione dalla presa di corrente e ricollegarla mentre si preme <Pulsante di accensione (⏻/⏻) (Unità)> sul display.

## Front indicator light

Abilita / disabilita il led di accensione.

## Quick start

Questa funzione attiva rapidamente l'alimentazione all'accensione.

### ■ [On]

Attiva rapidamente l'alimentazione all'accensione.

### ■ [Off]

Attiva l'alimentazione in modo consueto all'accensione.

#### Nota

- Quando questa funzione è impostata su [On], il consumo energetico aumenta in modalità standby.

## Information

Visualizza le informazioni di visualizzazione.

## All reset

È possibile riportare i dati alle impostazioni di fabbrica.

# Utilizzo della funzionalità di rete

Questa unità ha una funzione di rete ed è possibile controllare il display collegato alla rete utilizzando il computer.

## Ambiente necessario per la connessione dei computer

Prima di tutto, confermare che proprio computer possiede una LAN cablata.

Prima di collegare il display al computer, assicurarsi di controllare le seguenti impostazioni.

### Controllo 1: informazioni sul cavo LAN

- Collegare correttamente il cavo.
- Utilizzare un cavo LAN che sia compatibile con la categoria 5e o superiore.

### Controllo 2: Impostazioni LAN cablata

#### Computer con funzionalità LAN cablata integrata

- Attivare la LAN cablata.

#### Computer senza funzionalità LAN cablata integrata

- Verificare che la scheda LAN cablata venga riconosciuta correttamente e sia attiva.
- Installare i driver della scheda LAN cablata.

Per i dettagli su come installare i driver, consultare le istruzioni allegate alla scheda LAN cablata.

## Esempio di connessione di rete

### Nota

- Quando [Power save mode] è impostato su [Enable], il controllo è disabilitato in modalità standby.
- Per utilizzare la funzione di rete, impostare ciascuna voce in [Network settings] e assicurarsi di selezionare [LAN].  
(vedere pagina 36)
- Non è possibile usare il controllo RS-232C e LAN contemporaneamente.
- Poiché la funzione di rete è in fase di preparazione subito dopo l'accensione, alcune voci delle impostazioni di rete potrebbero essere disattivate e non selezionabili, oppure le informazioni di rete di Informazioni2 potrebbero non essere visualizzate correttamente. Tali voci verranno visualizzate correttamente visualizzando nuovamente il menu dopo qualche istante.

### ■ Connessione del terminale LAN

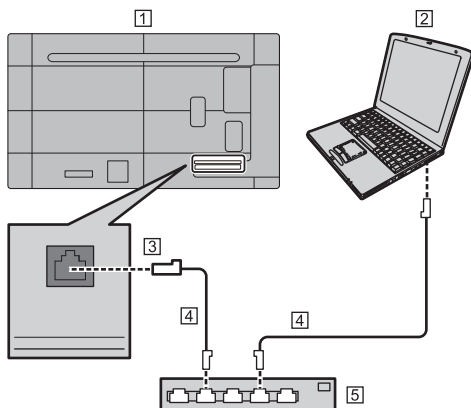

- 1 Display (lato posteriore dell'unità)
- 2 PC
- 3 Terminale LAN
- 4 Cavo LAN (disponibile in commercio)
- 5 Hub o router a banda larga

### Nota

- Per il cavo LAN, utilizzare il cavo schermato per evitare disturbi delle immagini.
- Verificare che il router a banda larga o l'hub supporti 10BASE-T / 100BASE-TX.
- Se si tocca il terminale LAN con una mano carica di elettricità statica (corpo), si possono causare danni al dispositivo a causa della scarica.

Non toccare il terminale LAN o le parti metalliche del cavo LAN.

## Impostazioni di connessione a una LAN

### [Importante]

Quando si controlla un dispositivo tramite LAN è richiesto, oltre al firewall, un ambiente di rete per essere fisicamente isolati dalla rete esterna ed evitare che un dispositivo sconosciuto possa connettersi e controllare illegalmente.

Le impostazioni dipendono dalla configurazione della LAN. Per istruzioni sulla connessione, consultare l'amministratore di rete.

## Configurazione del display

Impostare [SERIAL IN/LAN select] di [Network settings] nel menu [Setup] su [LAN], poi impostare le opzioni di [LAN setup]. (vedere pagina 36)

Dopo aver configurato ogni voce, selezionare [Set] e premere <ENTER>.

### ■ Network information

Visualizza le informazioni sulla configurazione della LAN. (vedere pagina 36)

## Accesso dal browser Web

Per eseguire il controllo LAN, collegarsi alla rete per la prima volta dopo l'acquisto o dopo [Riavvio a tempo], visualizzare la pagina web di questa unità sul browser del PC e assicurarsi di impostare la password.

L'impostazione sulla pagina web è valida per 3 minuti dopo aver selezionato [Network settings] - [LAN setup] - [Password(Web)].

Allo scadere del periodo di validità, la connessione viene interrotta e l'impostazione nella pagina Web e l'aggiornamento dei contenuti visualizzati non saranno più disponibili. Selezionare nuovamente "Password(Web)" per riconnettersi.

### ■ Restrizioni all'accesso alla pagina Web

Per accedere alla pagina Web sono necessari il nome utente e la password.

Nome utente: dispadmin (fisso)

Password iniziale: @Panasonic

È anche necessario impostare questa password per la prima volta dopo l'acquisto o dopo [Riavvio a tempo].

## 1 Collegare questa unità e il PC alla rete.

(vedere pagina 42)

## 2 Selezionare [Network settings] - [LAN setup] - [Password(Web)].

(vedere pagina 37)

## 3 Avviare il browser Web sul PC.

## 4 Immettere l'indirizzo IP impostato per [LAN setup] di questa unità nella barra degli indirizzi del browser Web.

## 5 Quando viene visualizzata la schermata di autenticazione, immettere il nome utente e la password.

### Nota

- Quando si accede alla pagina web di questo prodotto, sullo schermo potrebbe essere visualizzato il messaggio "La connessione non è privata". In questo caso, fare clic su "Impostazioni avanzate" nella parte inferiore dello schermo, quindi fare clic su "Accedi a \*\*\*.\*\*\*.\*\*\*.\*\*\*" (indirizzo IP impostato su questa unità)".
- A seconda del browser Web utilizzato, le operazioni visualizzate possono variare.
- Quando viene visualizzata la schermata di impostazione della password, impostare una password per accedere a questa pagina Web (inserire la stessa password due volte per conferma). È possibile impostare contemporaneamente una password PJLink. L'impostazione di una password PJLink può essere saltata.

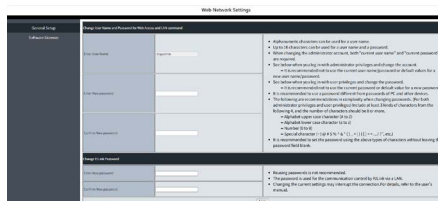

## Quando si modificano il nome utente e la password per accedere a questa pagina Web e la password PJLink

Collegare questa unità e il PC alla rete e configurare le impostazioni sul browser. Immettere i rispettivi valori di impostazione correnti, quindi impostare i nuovi valori (immettere la stessa password due volte: la nuova password e la conferma della password).

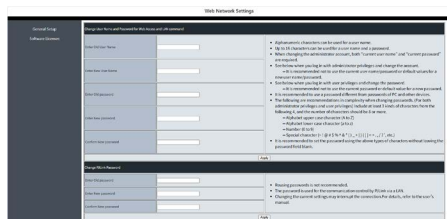

### Nota

- La pagina Web viene visualizzata solo in inglese.

## Password per limitare l'accesso alla pagina Web

Utilizzare una password per limitare l'accesso alla pagina Web.

Cambiare prima la password.

- Quando si esegue [Riavvio a tempo], viene ripristinata la password originale.
- Il numero di caratteri che è possibile utilizzare per una password è compreso tra 8 e 16.
- Ecco alcune raccomandazioni relative al cambio password.  
Includere almeno tre dei seguenti quattro tipi di caratteri.
  - 1) Caratteri maiuscoli (da A a Z)
  - 2) Caratteri minuscoli (da a a z)
  - 3) Numero (da 0 a 9)
  - 4) Carattere speciale (~!@#%&\*()\_+{|};<>.,/?)

## Autenticazione di sicurezza PJLink

Utilizzare una password per l'autenticazione di sicurezza PJLink.

Cambiare prima la password.

- Le impostazioni [Riavvio a tempo] ripristineranno la password predefinita di fabbrica.
- Il numero massimo di caratteri utilizzabili per una password è 32.
- Password consigliata

Numero di caratteri: 8 - 32

Includere almeno 3 tipi di caratteri tra i seguenti.

- 1) Caratteri maiuscoli (A - Z)
- 2) Caratteri minuscoli (a - z)
- 3) Numero (0 - 9)
- 4) Carattere speciale (~!@#%&\*()\_+{|};<>.,/?)

Se si utilizza senza autenticazione, lasciare la password vuota.

### Nota

- Si consiglia di non impostare come Nuova password la stessa password corrente o lo stesso valore dell'impostazione di fabbrica.
- Per le specifiche PJLink, visitare il sito Web della Japan Business Machine and Information System Industries Association (JBMA):  
<https://pjlink.jbma.or.jp/english/index.html>
- Nessun membro della Panasonic Projector & Display Corporation o delle sue affiliate chiederà mai direttamente la password dell'utente.  
Non divulgare mai la propria password qualora si dovesse ricevere tale richiesta.

## [Web secure setting]

Quando si accede alla schermata di controllo Web, impostare un metodo di comunicazione tra il PC e questa unità.

[HTTPS] :

Utilizzare HTTPS (Hypertext Transfer Protocol Secure) crittografato dal protocollo SSL/TLS .

[HTTP] :

Utilizzare la comunicazione http.

### Nota

- Quando si accede a un indirizzo http con questa voce impostata su [HTTPS], l'output viene reindirizzato automaticamente all'indirizzo https.
- Quando questa impostazione viene modificata da [HTTPS] a [HTTP], la schermata potrebbe non essere visualizzata quando la schermata di controllo web viene utilizzata o aggiornata. In tal caso, cancellare la cache del browser web.



## [Command Protect]

Impostare un algoritmo di crittografia per l'invio dei comandi di controllo.

[SHA-256] : Utilizzare l'algoritmo SHA-256.

[MD5]: utilizzare l'algoritmo MD5.

### Nota

- Per l'impostazione Command Protect, utilizzare un algoritmo conforme all'algoritmo hash della comunicazione crittografata utilizzata nello strumento di controllo comandi, ecc.
- Poiché la crittografia che utilizza MD5 può essere decifrata, si consiglia di impostare [Command Protect] su [SHA-256] e di utilizzare la comunicazione crittografata che utilizza SHA-256 con un livello di sicurezza più elevato.

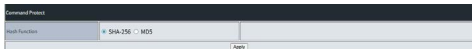

## [Software Licenses]

Facendo clic su questa voce viene visualizzata la licenza del software open source utilizzato in questa unità.



## Esecuzione dei comandi

La funzione di rete dell'unità può controllare l'unità allo stesso modo di un controllo seriale da una rete.

### Comandi supportati

I comandi utilizzati nel controllo seriale sono supportati. (vedere pagina 22)

## Esecuzione dei comandi tramite LAN

### Metodo di connessione

- 1 Ottenere l'indirizzo IP del display e il numero della porta (il valore predefinito è 1024) e richiedere la connessione al display.

L'indirizzo IP e il numero della porta possono essere ottenuti mediante i seguenti menu.

- Indirizzo IP:  
[Setup] → [Network settings] → [LAN setup]
- Numero di porta:  
[Setup] → [Network settings] → [Command port]
- Per maggiori dettagli sulle impostazioni, vedere pagina 36.

- 2 Controllare la risposta dal display.

	Parte dei dati	Vuoto	Modalità	Vuoto	Numero casuale	Simbolo ultimo terminale
<b>Esempio di comando</b>	"NTCONTROL" (stringa caratteri ASCII)	" " 0x20	"1" 0x31	" " 0x20	"ZZZZZZZ" (codice esadecimale ASCII)	(CR) 0x0d
<b>Lunghezza dei dati</b>	9 bytes	1 byte	1 byte	1 byte	8 bytes	1 byte

- Modalità: 1 = Modalità di protezione in cui [Command Protect] è impostato su [MD5]
- Modalità: 2 = Modalità di protezione in cui [Command Protect] è impostato su [SHA-256]
- Esempio: Risposta in modalità di protezione (Modalità: 1) (La parte relativa al numero casuale è un valore indefinito).  
"NTCONTROL 1 23181e1e" (CR)

- 3 Eseguire l'hash dei seguenti dati utilizzando l'algoritmo MD5 o SHA-256 e generare un valore hash di 32 byte (per MD5) o 64 byte (per SHA-256).

- "xxxxxx:yyyy:zzzzzzz"

<b>xxxxxx</b>	Nome utente per accedere alla pagina web
<b>yyyyy</b>	Password per accedere alla pagina web
<b>zzzzzzz</b>	Numero casuale da 8 byte ottenuto nella fase 2

## Metodo di trasmissione comandi

Trasmissione nel seguente formato di comando

Dati trasmessi

	Intestazione			Parte dei dati	Simbolo ultimo terminale
<b>Esempio di comando</b>	Valore hash (Vedere "Metodo di connessione" (pagina 45).)	"0" 0x30	"0" 0x30	Comando di controllo (stringa caratteri ASCII)	(CR) 0x0d
<b>Lunghezza dei dati</b>	32 byte o 64 byte	1 byte	1 byte	Non definito	1 byte

- Esempio: Quando viene inviato il comando di accensione "ON" (il valore hash viene calcolato dal nome utente e dalla password impostati per l'account amministratore e dal numero casuale ottenuto).  
"dbdd2dabd3d4d68c5dd970ec0c29fa6400PON" (CR)

Dati ricevuti

	Intestazione		Parte dei dati	Simbolo ultimo terminale
<b>Esempio di comando</b>	"0" 0x30	"0" 0x30	Comando di controllo (stringa caratteri ASCII)	(CR) 0x0d
<b>Lunghezza dei dati</b>	1 byte	1 byte	Non definito	1 byte

- Esempio: Quando il comando di accensione "ON" funziona normalmente  
"00PON" (CR)

Risposta errore

	Stringa di caratteri	Indice	Simbolo ultimo terminale
<b>Messaggio</b>	"ERR1"	Comando di controllo non definito	(CR) 0x0d
	"ERR2"	Al di fuori dall'intervallo dei parametri	
	"ERR3"	Stato occupato o periodo di ricezione non valido	
	"ERR4"	Timeout o periodo di ricezione non valido	
	"ERR5"	Lunghezza dei dati non valida	
"ERRA"	Password non corrispondente		
<b>Lunghezza dei dati</b>	4 bytes	—	1 byte

### Nota

- Con alcuni comandi, una parte della stringa di caratteri dei dati trasmessi potrebbe non comprendere i dati ricevuti.
- Consultare il proprio fornitore Panasonic locale per ricevere istruzioni dettagliate relative all'utilizzo dei comandi.  
Per ulteriori dettagli, visitare il seguente sito Web.  
<https://docs.connect.panasonic.com/prodisplays/>

## Protocollo PJLink

La funzione di rete dell'unità è compatibile con PJLink Classe 2. Le seguenti operazioni possono essere eseguite da un computer quando viene utilizzato il protocollo PJLink.

- Impostazione del display
- Query dello stato del display

### Nota

- Questa unità è conforme alle specifiche PJLink, versione 2.10. È consigliabile utilizzare comunicazioni crittografate basate sull'algoritmo di hash SHA-256 per aumentare la sicurezza della comunicazione.

### Comandi supportati

I comandi per il controllo dell'unità con il protocollo PJLink sono i seguenti.

Classe	Comando	Controllo
1	POWR	Comando dell'alimentazione 0: Standby 1: Accensione
1	POWR?	Richiesta stato di alimentazione 0: Standby 1: Accensione
1,2	INPT	Interruttore di ingresso * Fare riferimento ai parametri INST?.
1,2	INPT?	Richiesta interruttore di ingresso * Fare riferimento ai parametri INST?.
1	AVMT	Controllo otturatore 10: Immagine attiva (silenzioso immagine disattivato) 11: Immagine disattiva (audio immagine disattivato) 20: Audio attivo (silenzioso audio disattivato) 21: Audio disattivo (silenzioso attivo) 30: Modalità otturatore disattivato (immagine e audio silenzioso disattivato) 31: Modalità otturatore attivato (immagine e audio su silenzioso)
1	AVMT?	Richiesta controllo otturatore 11: Immagine disattiva (audio immagine disattivato) 21: Audio disattivo (silenzioso attivo) 30: Modalità otturatore disattivato (immagine e audio silenzioso disattivato) 31: Modalità otturatore attivato (immagine e audio su silenzioso)

Classe	Comando	Controllo
1	ERST?	Richiesta stato di errore Mostra "000000".
1,2	INST?	Richiesta elenco interruttore di ingresso 11: Ingresso PC IN (PC) 31: Ingresso HDMI IN 1 (HDMI1) 32: Ingresso HDMI IN 2 (HDMI2) 33: Ingresso HDMI IN 3 (HDMI3) 41: Ingresso USB (USB)
1	NAME?	Richiesta nome display Mostra "55SQ3W". (Esempio: modello SQ3W da 55 pollici)
1	INF1?	Richiesta nome produttore Mostra "Panasonic".
1	INF2?	Richiesta nome modello Mostra "55SQ3W". (Esempio: modello SQ3W da 55 pollici)
1	INFO?	Richiesta altre informazioni Mostra numero versione.
1	CLSS?	Richiesta informazioni classe Mostra "2".
2	SNUM?	Richiesta numero di serie Mostra numero versione.
2	SVER?	Richiesta versione software Mostra versione software.
2	INNM?	Richiesta nome terminale di ingresso Mostra il nome del terminale di ingresso. 11: PC 31: HDMI1 32: HDMI2 33: HDMI3 41: USB
2	IRES ?	Richiesta risoluzione segnale di ingresso Mostra la risoluzione del segnale di ingresso.
2	RRES ?	Richiesta risoluzione consigliata Mostra la risoluzione consigliata.
2	SVOL	Volume altoparlante 0: Abbassa il volume. 1: Alza il volume.
2	LKUP	Notifica Linkup Notifica dell'indirizzo MAC quando diventa disponibile una comunicazione PJLink.

Classe	Comando	Controllo
2	POWR	<p>Notifica di modifica dello stato di alimentazione</p> <p>Notifica lo stato quando lo stato di alimentazione è cambiato.</p> <p>0: Standby 1: Accensione</p>
2	INPT	<p>Notifica di modifica dell'ingresso</p> <p>Notifica l'ingresso dopo la commutazione quando l'ingresso è cambiato.</p> <p>* Fare riferimento ai parametri del comando INST?.</p>

#### Nota

Fare riferimento alla tabella seguente per le risposte di errore durante la comunicazione.

Messaggio errore
"ERR1" : Comando di controllo non definito
"ERR2" : Al di fuori dall'intervallo dei parametri
"ERR3" : Stato occupato o periodo di ricezione non valido
"ERR4" : Errore di visualizzazione

## Multi Monitoring & Control Software

Questa unità supporta il software di allarme preventivo "Multi Monitoring & Control Software" che monitora e controlla i dispositivi (proiettori o display) collegati a una rete intranet.

- Per ulteriori dettagli, visitare il seguente sito Web.  
<https://docs.connect.panasonic.com/prodisplays/>

# Uso della “funzione di riproduzione dei file multimediali da USB”

Consente di riprodurre foto, video o musica registrati su un dispositivo di memoria USB. È possibile riprodurre file musicali durante la riproduzione delle foto.

Per informazioni sui dispositivi di memoria USB, vedere pagina 23.

## ■ Formati supportati

La funzione di riproduzione dei file multimediali dell'unità supporta i seguenti formati. Salvare subito sotto la radice nella memoria USB.

### Fotografie

Codec	Estensione	Formato	Spazio colore	Dimensioni
JPEG	jpg/jpeg	Baseline	YUV, RGB,	Max 15360 x 8640

Immagini in movimento (i file video senza audio non possono essere riprodotti).

Tipo di file multimediale	Estensione	Contenitore	Video				Profilo
			Codec	Risoluzione massima	Velocità dei fotogrammi massima	Velocità in bit massima	
	mp4	MP4	HEVC/H.265	4096x2176	60	100 M	Profilo principale/principale 10, Livello elevato @Livello 5.1
	mp4	MP4	H.264	4096x2160	60	135 M	Profilo principale ed Elevato profilo @ Livello 5.0
	mp4	MP4	MPEG4	1920x1080	30	40 M	Profilo semplice e Profilo semplice avanzato @ Livello 5 GMC non è supportato
	mpg	MPEG	MPEG1	1920x1080	30	20 M	Profilo principale
	mpg	MPEG	MPEG2	1920x1080	30	20 M	Profilo principale
	mpg	MPEG	MPEG4	1920x1080	30	40 M	Profilo semplice e Profilo semplice avanzato @ Livello 5 GMC non è supportato
	avi	AVI	MPEG2	1920x1080	30	20 M	MP@HL
	avi	AVI	MPEG4	1920x1080	30	40 M	Profilo semplice e Profilo semplice avanzato @ Livello 5 GMC non è supportato
	avi	AVI	H.264	4096x2160	60	135 M	Profilo principale ed Elevato profilo @ Livello 5.0
	avi	Motion JPEG	JPEG	640x480		10 M	
avi	Motion JPEG	JPEG	640x480		10 M		

Audio			
	Codec	Velocità di campionamento	Velocità in bit
MP3	MPEG-1 Layer2	16 kHz – 48 kHz	8 Kbps – 384 Kbps
	MPEG-1 Layer3	16 kHz – 48 kHz	8 Kbps – 320 Kbps
	MPEG-2 Layer3	16 kHz – 48 kHz	8 Kbps – 320 Kbps
LPCM		8 kHz – 48 kHz	64 Kbps – 1,5 Mbps
ADPCM		8 kHz – 48 kHz	384 Kbps

### File musicali

Estensione	Contenitore	Codec	Velocità di campionamento	Velocità in bit
mp3	MP3	MPEG-1 Layer2	16 kHz – 48 kHz	8 Kbps – 384 Kbps
		MPEG-1 Layer3		8 Kbps – 320 Kbps
		MPEG-2 Layer3		8 Kbps – 320 Kbps

#### Nota

- Alcuni file potrebbero non essere riprodotti anche se sono nei formati supportati sopra indicati.
- Se nella memoria USB sono memorizzati file non supportati, il funzionamento potrebbe rallentare.

## Riproduzione di file

### Nota

- I file vengono visualizzati/riprodotti in base all'ordine in cui sono stati copiati nel dispositivo di memoria USB. Copiare i file sul dispositivo di memoria USB in base all'ordine in cui si desidera che vengano riprodotti.
- Un volta collegato un dispositivo di memoria USB e acceso il televisore, è possibile riprodurre automaticamente file video e foto. (vedere pagina 50)

### ■ Selezionare il contenuto multimediale da riprodurre

1. Inserire il dispositivo di memoria USB per la riproduzione dei file multimediali nel terminale USB a lato del display.

### Nota

- A seconda del tipo, il dispositivo di memoria USB potrebbe entrare in contatto con elementi vicini come la copertura posteriore e potrebbe essere impossibile montarlo. Usare un dispositivo di memoria USB collegabile a questa unità.

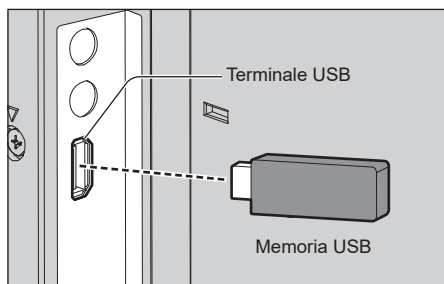

2. Modificare INPUT su [USB].
3. Selezionare il contenuto multimediale da riprodurre con i tasti cursore <◀/▶>, e premere <ENTER>.

### ■ Riproduzione dei file

1. Visualizza i file da riprodurre.  
Selezionare la cartella con i tasti cursore <▲▼◀▶> e premere <ENTER> per mostrare i file nella cartella.
2. Selezionare il file che si desidera riprodurre e premere <ENTER>.  
Il file viene selezionato.  
È possibile selezionare più file. È anche possibile selezionare file in diverse cartelle.
3. Premere <Play (▶)>.  
I file selezionati vengono riprodotti.

### Nota

- La modalità di riproduzione è [Normal].
- Se si preme <Play (▶)> senza aver selezionato un file, verranno riprodotti tutti i file nella cartella.
- Selezionare [numero di righe del pentagramma] per tornare alla cartella principale; selezionare [dimensioni del taccuino a righe orizzontali] per tornare alla cartella superiore.
- È possibile regolare il volume con i tasti <VOL +> / <VOL -> e <MUTE> del telecomando.
- Per le operazioni che è possibile eseguire durante la riproduzione, vedere pagina 51, 52.

### ■ Interrompere la riproduzione

Premere <EXIT>.

## Riproduzione automatica

Consente di riprodurre automaticamente le foto o i video presenti in un dispositivo di memoria USB. (MAX 30 file)

### ■ Operazioni preliminari

Preparare i file. Nominare i file da riprodurre "001-030", ad esempio "001.jpg" - "030.jpg".

1. Creare una cartella denominata "AUTO\_PLAYBACK" nella cartella principale di un dispositivo di memoria USB e copiare al suo interno i file da riprodurre automaticamente.
2. Memorizzare i file preparati nella cartella [AUTO\_PLAYBACK].

Selezionare il tipo di file.

1. Premere <MENU> e selezionare [Setup] con i tasti cursore <◀/▶>.
2. Selezionare [Auto play(USB)] con i tasti cursore <▲/▼>.
3. Selezionare il tipo di file con i tasti cursore <◀/▶>.

### ■ Riproduzione automatica dei file

Collegare un dispositivo di memoria USB (vedere pagina 23) e accendere il display.

Si avvia la riproduzione automatica.

È possibile collegare un dispositivo di memoria USB (vedere pagina 23) dopo aver acceso il display.

Si avvia la riproduzione automatica.

## Nota

- Le foto e i video non possono essere riprodotti automaticamente allo stesso tempo.
- Per la riproduzione automatica, i file vengono riprodotti in ordine alfabetico secondo il nome del file.
- Selezionare il tempo di riproduzione delle foto da "Interval" sulla barra delle operazioni.
- Quando le immagini in movimento vengono riprodotte in sequenza, tra una e l'altra viene inserita una schermata nera per 1-2 secondi.
- Durante la riproduzione automatica, è abilitato solo il funzionamento dei tasti <VOL +> / <VOL -> e <EXIT>.

## ■ Interrompere la riproduzione automatica

Premere <EXIT>.

## Riproduzione di fotografie

### 1 Premere <◀/▶> per selezionare il contenuto multimediale da riprodurre, quindi premere <ENTER>.



### 2 Premere <▲▼◀▶> per selezionare il file da riprodurre.

- : Per riprodurre il file selezionato
- : Selezionare il file. (È possibile selezionare più file.)
- : Per tornare alla pagina di selezione del tipo di file.

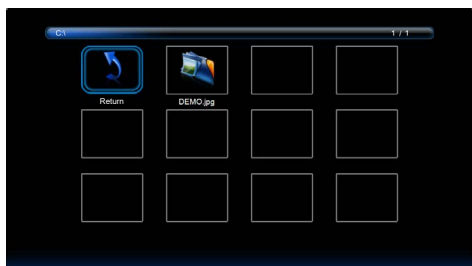

### 3 Premere <Play> ▶.

L'immagine selezionata viene visualizzata a schermo intero.

## Barra delle operazioni

Premere <ENTER> per visualizzare la barra delle operazioni nella parte inferiore dello schermo.

Usare <◀/▶> per selezionare le seguenti operazioni e premere <ENTER> per l'esecuzione.

- [PLAY/PAUSE]** Per riprodurre la presentazione.  
Per mettere in pausa la riproduzione delle immagini.
- [Previous]** Per passare all'immagine precedente.
- [Next]** Per passare all'immagine successiva.
- [STOP]** Per interrompere la presentazione.
- [Repeat all] / [Repeat none] / [Repeat 1]**
  - [Repeat all] -** I file nella cartella o tutti i file selezionati (selezionare i file e creare un elenco di riproduzione) vengono riprodotti ripetutamente.
  - [Repeat none] -** Una volta riprodotti i file selezionati nel menu, ciascun file contenuto nella stessa cartella viene riprodotto una volta, in ordine, fino ad arrivare all'ultimo.
  - [Repeat 1] -** Il file selezionato nel menu viene riprodotto ripetutamente.
- [Random On] / [Random Off]** Quando è selezionato [Random On], tutti i file vengono riprodotti ripetutamente in modo casuale.
- [Music Off] / [Music On]** Impostando [Music On], le foto e i file musicali nella stessa cartella vengono riprodotti contemporaneamente.
- [Playlist]** Mostra la playlist.
- [Info.]** Mostra le informazioni sul file.
- [Rotate] (In senso orario)** Ruota temporaneamente l'immagine di 90 gradi in senso orario.
- [Rotate] (In senso antiorario)** Ruota temporaneamente l'immagine di 90 gradi in senso antiorario.
- [Zoom in]** Per eseguire lo zoom avanti sull'immagine.
- [Zoom out]** Per eseguire lo zoom indietro sull'immagine.
- [Move]** Selezionare l'area di visualizzazione dello zoom.
- [Interval]** Per selezionare il tempo della presentazione.

## Riproduzione di musica/video

- 1 Premere <◀/▶> per selezionare il contenuto multimediale da riprodurre, quindi premere <ENTER>.

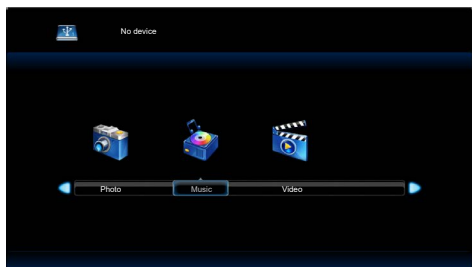

- 2 Premere <▲▼◀▶> per selezionare il file da riprodurre.

- : Per riprodurre il file selezionato
- : Selezionare il file. (È possibile selezionare più file.)
- : Per tornare alla pagina di selezione del tipo di file.

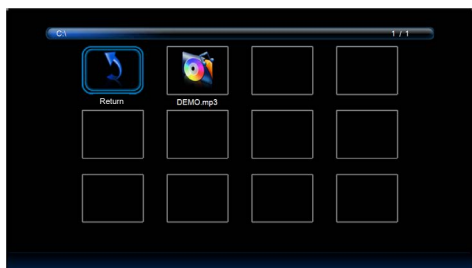

- 3 Premere <Play> ▷.

Il video selezionato viene visualizzato a schermo intero.

### Nota

- L'icona della musica viene visualizzata sullo schermo per la riproduzione della musica.

## Barra delle operazioni

Premere <ENTER> per visualizzare la barra delle operazioni nella parte inferiore dello schermo.

Usare <◀/▶> per selezionare le seguenti operazioni e premere <ENTER> per l'esecuzione.

- [PLAY/PAUSE] Per riprodurre musica / video.  
Per mettere in pausa la riproduzione delle immagini.
- [FB] Per scorrere veloce indietro.  
FB2X / FB4X / FB8X / FB16X / (solo immagini in movimento) FB32X
- [FF] Per scorrere veloce avanti.  
FF2X / FF4X / FF8X / FF16X / (solo immagini in movimento) FF32X
- [Previous] Per passare al file precedente.  
Durante la riproduzione di un video, premere una volta per tornare all'inizio del video.
- [Next] Per passare al file successivo.
- [STOP] Per interrompere la riproduzione del file.
- [Repeat all] / [Repeat none] / [Repeat 1]  
[Repeat all] - I file nella cartella o tutti i file selezionati (selezionare i file e creare un elenco di riproduzione) vengono riprodotti ripetutamente.  
[Repeat none] - Una volta riprodotti i file selezionati nel menu, ciascun file contenuto nella stessa cartella viene riprodotto una volta, in ordine, fino ad arrivare all'ultimo.  
[Repeat 1] - Il file selezionato nel menu viene riprodotto ripetutamente.
- [Random On] / [Random Off]  
Quando è selezionato [Random On], tutti i file vengono riprodotti ripetutamente in modo casuale.
- [Set A] / [Set B] / [None]  
[Set A] - Impostare il punto iniziale dell'intervallo.  
[Set B] - Impostare il punto finale dell'intervallo.
- [Playlist] Mostra la playlist.
- [Info.] Mostra le informazioni sul file.

È anche possibile gestire il file usando i tasti di navigazione <◀◀, ||, ▶, ▶▶> e i tasti cursore <◀/▶> sul telecomando.



# Uso della funzione HDMI-CEC

La funzione HDMI-CEC permette al telecomando di quest'unità di usare le funzioni base di dispositivi compatibili con HDMI-CEC tramite il comando interblocco tra questa unità e tali dispositivi. Inoltre, questa funzione permette di usare il telecomando (o i tasti dell'unità principale) di un dispositivo compatibile con HDMI-CEC per accendere/spegnere l'unità e commutare l'ingresso.

## Collegamento

Collegare il dispositivo compatibile con HDMI-CEC al terminale HDMI IN 1, HDMI IN 2 o HDMI IN 3.

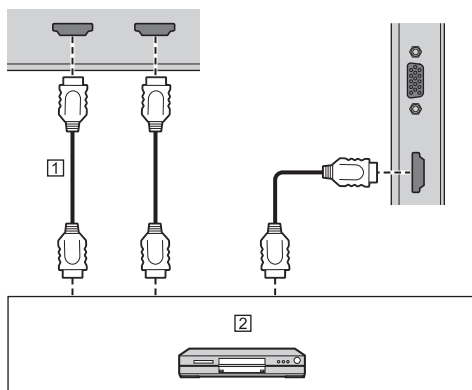

1 Cavo HDMI (disponibile in commercio)

2 Registratore DVD/lettore DVD, registratore Blu-ray/lettore Blu-ray

## Configurazione

- 1 Effettuare la configurazione del dispositivo connesso (compatibile con HDMI-CEC) in modo da poter attivare la funzione.
- 2 Impostare [HDMI-CEC control] su [PressIT settings]. (vedere pagina 38)
- 3 Accendere tutti i dispositivi e spegnere e riaccendere questa unità. Quindi verificare se le immagini vengono visualizzate correttamente con l'ingresso HDMI1, HDMI2 o HDMI3.

# Segnali preimpostati

Questa unità può visualizzare i segnali video mostrati nella tabella di seguito.

- I contenuti del segnale HDMI nella colonna del segnale supportato da Plug and Play sono i seguenti.

1: 4K/60p, 2: 4K/30p

Segnale corrispondente	Risoluzione (punto)	Frequenza di scansione		Frequenza dot clock (MHz)	Formato*2	Segnale supportato da Plug and Play*4		
		Orizzontale (kHz)	Verticale (Hz)			HDMI		PC*5
						EDID 1	EDID 2	
480/60i	720 (1 440) x 480i*1	15,73	59,94	27,00	H	o	o	—
576/50i	720 (1 440) x 576i*1	15,63	50,00	27,00	H	o	o	—
480/60p	720 x 480	31,47	59,94	27,00	H	o	o	—
576/50p	720 x 576	31,25	50,00	27,00	H	o	o	—
720/60p	1 280 x 720	45,00	60,00	74,25	H	o	o	—
720/50p	1 280 x 720	37,50	50,00	74,25	H	o	o	—
1080/60i	1 920 x 1 080i	33,75	60,00	74,25	H	o	o	—
1080/50i	1 920 x 1 080i	28,13	50,00	74,25	H	o	o	—
1080/24p	1 920 x 1 080	27,00	24,00	74,25	H	o	o	—
1080/25p	1 920 x 1 080	28,13	25,00	74,25	H	o	o	—
1080/30p	1 920 x 1 080	33,75	30,00	74,25	H	o	o	—
1080/60p	1 920 x 1 080	67,50	60,00	148,50	H	o	o	—
1080/50p	1 920 x 1 080	56,25	50,00	148,50	H	o	o	—
3840 x 2160/24p	3 840 x 2 160	54,00	24,00	297,00	H	o	o	—
3840 x 2160/25p	3 840 x 2 160	56,25	25,00	297,00	H	o	o	—
3840 x 2160/30p	3 840 x 2 160	67,50	30,00	297,00	H	o	o	—
3840 x 2160/60p	3 840 x 2 160	135,00	60,00	594,00	H	o	—	—
3840 x 2160/50p	3 840 x 2 160	112,50	50,00	594,00	H	o	—	—
4096 x 2160/24p	4 096 x 2 160	54,00	24,00	297,00	H	o	o	—
4096 x 2160/25p	4 096 x 2 160	56,25	25,00	297,00	H	o	o	—
4096 x 2160/30p	4 096 x 2 160	67,50	30,00	297,00	H	o	o	—
4096 x 2160/60p	4 096 x 2 160	135,00	60,00	594,00	H	o	—	—
4096 x 2160/50p	4 096 x 2 160	112,50	50,00	594,00	H	o	—	—
640 x 480/60	640 x 480	31,47	59,94	25,18	R/H	o	o	o
800 x 600/60	800 x 600	37,88	60,32	40,00	R/H	o	o	o
1024 x 768/60	1 024 x 768	48,36	60,00	65,00	R/H	o	o	o
1280 x 720/60	1 280 x 720	44,76	60,00	74,48	R/H	o	o	o
1280 x 800/60	1 280 x 800	49,70	59,81	83,50	R/H	o	o	o
1280 x 960/60	1 280 x 960	60,00	60,00	108,00	H	o	o	—
1280 x 1024/60	1 280 x 1 024	63,98	60,02	108,00	R/H	o	o	o
1280 x 1024/75	1 280 x 1 024	79,98	75,02	135,00	R/H	o	o	o
1360 x 768/60	1 360 x 768	47,71	60,02	85,50	H	—	o	—
1400 x 1050/60	1 400 x 1 050	65,32	59,98	121,75	H	o	o	—
1440 x 900/60	1 440 x 900	55,94	59,89	106,50	R/H	o	o	o
1600 x 900/60	1 600 x 900*3	60,00	60,00	108,00	H	o	o	—
1600 x 1200/60	1 600 x 1 200	75,00	60,00	162,00	R/H	o	o	o
1680 x 1050/60	1 680 x 1 050	65,29	59,95	146,25	H	o	o	—
1920 x 1080/60	1 920 x 1 080	67,50	60,00	148,50	R/H	o	o	o
1920 x 1200/60	1 920 x 1 200*3	74,04	59,95	154,00	R/H	o	o	o
720 x 400/70	720 x 400	31,50	70,00	28,30	R/H	o	o	o

\*1: Solo segnale di ripetizione dei pixel (frequenza dot clock 27,0 MHz)

\*2: I segnali che rappresentano i formati sono i seguenti.

R: D-sub RGB (PC IN)

H: HDMI (HDMI IN 1, HDMI IN 2, HDMI IN 3)

\*3: Sulla base dello standard VESA CVT-RB (lampeggio ridotto)

\*4: I segnali con  $\circ$  nella colonna del segnale supportato da Plug and Play sono quelli scritti in EDID (Extended Display Identification Data) in questa unità.

Per i segnali senza  $\circ$  nella colonna del segnale supportato da Plug and Play, le risoluzioni potrebbero non essere selezionate sul PC anche se questa unità supporta quei segnali.











\*5: Il segnale di sincronizzazione supporta solo l'ingresso di segnali HD/VD.

#### **Nota**

- Un formato di segnale rilevato automaticamente può essere visualizzato in modo diverso dal segnale di ingresso effettivo.
- [ i ] visualizzato dopo il numero di punti di risoluzione indica il segnale interlacciato.

# Risoluzione dei problemi

Prima di contattare l'assistenza, determinare i sintomi ed effettuare alcuni semplici controlli riportati di seguito.

Sintomi		Controllo
<b>Immagine</b>  Interferenza	<b>Audio</b>  Suono rumoroso	Apparecchiature elettriche Automobili/motocicli Luce fluorescente
 Immagine normale	 Audio assente	Volume (Controllare se è stata attivata la funzione silenziosa sul telecomando.) Verificare che il volume non sia impostato al minimo.
 Nessuna immagine	 Audio assente	Non collegato alla presa CA Non acceso Impostazioni di immagine e luminosità/volume (Verificare premendo il tasto POWER ON (I) o il tasto STANDBY (D).)
 Nessuna immagine	 Audio normale	Se viene inserito un segnale con un formato di colori o frequenza non applicabile, viene visualizzata solo l'indicazione del terminale in ingresso.
 Nessun colore	 Audio normale	Comandi del colore impostati al livello minimo (vedere pagina 33)
Si ha un errore di visualizzazione come "nessuna immagine" oppure le operazioni da telecomando vengono improvvisamente disattivate.		Forti rumori provenienti dall'esterno possono interferire con il normale funzionamento. Spegnerlo e attendere 5 secondi, riaccenderlo e verificare il funzionamento.
Lo schermo si spegne automaticamente.		Verificare se [Power Management] è impostato su [On]. (vedere pagina 40)
L'indicatore di alimentazione lampeggia in arancione.		È stato rilevato un errore di temperatura (temperatura elevata). Controllare l'ambiente circostante.
Non è possibile effettuare nessuna operazione con il telecomando.		Le batterie sono state inserite con la polarità (+,-) allineata? (vedere pagina 13) Le batterie sono finite? Puntare il telecomando verso il sensore di controllo remoto del display. (vedere pagina 25) Verificare se sono state selezionate opzioni diverse da [Unlocked] in [RC control lock]. (vedere pagina 41)
Non è possibile effettuare nessuna operazione sui pulsanti dell'unità.		Verificare se sono state selezionate opzioni diverse da [Unlocked] in [Button lock]. (vedere pagina 41)
Video instabile		Il segnale potrebbe essere incompatibile. Provare con la regolazione automatica dello schermo durante l'ingresso dal PC.
In alcune aree nella parte superiore e inferiore dello schermo l'immagine non viene visualizzata.		Utilizzando un programma software video (come un programma per formato cinematografico) con uno schermo più ampio di uno in modalità 16:9, si formano aree nere separate dalle immagini nella parte superiore e inferiore dello schermo.

Sintomi	Controllo
Alcuni componenti dell'unità si scaldano.	Anche in caso di aumento della temperatura dei componenti dei pannelli anteriori, superiori e posteriori, tali aumenti di temperatura non costituiscono un problema in termini di prestazioni o qualità.
L'immagine dall'ingresso HDMI appare anomala.	<p>Controllare il supporto 4K del cavo HDMI e verificarne la conformità allo standard HDMI.</p> <p>Verificare che il segnale in ingresso sia compatibile con il display. (vedere pagina 54 - 55)</p> <p>Impostare [EDID select] su [4K/30p] quando il dispositivo collegato non supporta il 4K.</p>
L'immagine dall'ingresso PC appare anomala.	<p>Verificare le impostazioni del PC.</p> <p>Verificare che il segnale in ingresso sia compatibile con il display. (vedere pagina 54 - 55)</p>
Non è possibile controllare i comandi seriali.	<p>Verificare che in [SERIAL IN/LAN select] sia selezionato [SERIAL IN]. (vedere pagina 36)</p> <p>Verificare che la connessione sia stata eseguita correttamente. (vedere pagina 21)</p>
La LAN non è controllabile.	<p>Verificare che in [SERIAL IN/LAN select] sia selezionato [LAN]. (vedere pagina 36)</p> <p>Verificare che la connessione sia stata eseguita correttamente. (vedere pagina 42)</p> <p>Verificare che [LAN setup] sia impostato adeguatamente. (vedere pagina 36)</p> <p>Verificare che [PLink Control] sia impostato su [On]. Per impostarlo su [On], è necessaria l'impostazione [Password(Web)]. (vedere pagina 37)</p>
L'unità non è accesa anche se viene inviato il comando ACCENSIONE con il controllo LAN.	Se [Power save mode] è impostata su [Enable], impostarla su [Disable]. (vedere pagina 40)
L'audio non viene emesso immediatamente dopo l'inizio della riproduzione del contenuto.	Quando si utilizzano contenuti che riproducono l'audio a zero secondi dall'inizio della riproduzione, l'audio potrebbe non essere emesso immediatamente dopo l'inizio della riproduzione a seconda dell'apparecchiatura utilizzata. Questo sintomo può essere migliorato sostituendo l'apparecchiatura di riproduzione o ritardando l'inizio della riproduzione audio sul lato contenuto di 300 ms.

# Specifiche

---

## N. modello

---

Modello da 86" : TH-86SQ3W

Modello da 55" : TH-55SQ3W

Modello da 50" : TH-50SQ3W

Modello da 43" : TH-43SQ3W

## Alimentazione

---

Modello da 86"

110 – 240 V ~ (110 – 240 V corrente alternata),  
50/60 Hz, 4,5 – 2,2 A

Modello da 55"

110 – 240 V ~ (110 – 240 V corrente alternata),  
50/60 Hz, 1,9 – 1,0 A

Modello da 50"

110 – 240 V ~ (110 – 240 V corrente alternata),  
50/60 Hz, 1,6 – 0,8 A

Modello da 43"

110 – 240 V ~ (110 – 240 V corrente alternata),  
50/60 Hz, 1,3 – 0,7 A

## Consumo di energia\*1

---

Modello da 86"

336 W

Modello da 55"

142 W

Modello da 50"

119 W

Modello da 43"

93 W

---

## Condizione di standby

0,5 W

## Pannello display LCD

---

Modello da 86"

Pannello ADS da 86 pollici (retroilluminazione Direct LED), rapporto aspetto 16:9

Modello da 55"

Pannello VA da 55 pollici (retroilluminazione Direct LED), rapporto aspetto 16:9

Modello da 50"

Pannello VA da 50 pollici (retroilluminazione Direct LED), rapporto aspetto 16:9

Modello da 43"

Pannello ADS da 43 pollici (retroilluminazione Direct LED), rapporto aspetto 16:9

## Formato dello schermo

---

Modello da 86"

1 895,0 mm (L) × 1 065,9 mm (A) × 2 174,2 mm  
(diagonale) / 74,60" (L) × 41,96" (A) × 85,60"  
(diagonale)

Modello da 55"

1 209,6 mm (L) × 680,4 mm (A) × 1 387,8 mm  
(diagonale) / 47,62" (L) × 26,78" (A) × 54,63"  
(diagonale)

Modello da 50"

1 095,8 mm (L) × 616,4 mm (A) × 1 257,3 mm  
(diagonale) / 43,14" (L) × 24,26" (A) × 49,50"  
(diagonale)

Modello da 43"

941,1 mm (L) × 529,4 mm (A) × 1 079,8 mm  
(diagonale) / 37,05" (L) × 20,84" (A) × 42,51"  
(diagonale)

## N. di pixel

---

8 294 400

(3 840 (orizzontale) × 2 160 (verticale))

## Dimensioni (L × A × P)

---

### Modello da 86"

1 929 mm × 1 100 mm × 96 mm  
(maniglie escluse: 70 mm) /  
75,95" × 43,31" × 3,76"  
(maniglie escluse: 2,74")

### Modello da 55"

1 242 mm × 713 mm × 66 mm /  
48,89" × 28,06" × 2,60"

### Modello da 50"

1 129 mm × 649 mm × 66 mm /  
44,43" × 25,56" × 2,60"

### Modello da 43"

973 mm × 562 mm × 65 mm /  
38,31" × 22,10" × 2,56"

## Peso

---

### Modello da 86"

Circa 46,0 kg / 101,5 lb, netto

### Modello da 55"

circa 15,6 kg / 34,4 lb, netto

### Modello da 50"

Circa 13,5 kg / 29,8 lb, netto

### Modello da 43"

Circa 10,7 kg / 23,6 lb, netto

## Condizioni operative

---

### Temperatura

0 °C – 40 °C (32 °F – 104 °F)\*2

### Umidità

20 % – 80 % (senza condensa)

## Tempo di funzionamento

---

24 ore al giorno

## Terminali di collegamento

---

### HDMI IN 1

### HDMI IN 2

### HDMI IN 3

Connettore TIPO A\*3 × 3

Segnale audio:

PCM lineare (frequenze di campionamento:  
48 kHz, 44,1 kHz, 32 kHz)

---

### AUDIO IN

Mini jack stereo (M3) × 1, 0,5 Vrms

---

### PC IN

Mini D-sub 15 pin (compatibile con DDC2B) × 1

---

### AUDIO OUT

Jack RCA, 0,5 Vrms

Uscita: Variabile (-∞ – 0 dB)

(Ingresso 1 kHz 0 dB, carico 10 kΩ)

---

### SERIAL IN

Terminale di controllo esterno

D-sub 9 pin × 1:

Compatibilità con RS-232C

---

### LAN

Metodo di comunicazione:

RJ45, 10BASE-T / 100BASE-TX

---

### USB

Connettore USB × 1, TIPO A

5V CC / 2,0 A

---

## Audio

---

### Altoparlanti

φ 30 mm × 2 × 2 pezzi

### Uscita audio

20 W [10 W + 10 W] (10 % THD)

## Trasmittitore del telecomando

---

### Fonte di alimentazione

3 V CC (batteria (tipo AAA/R03/LR03) × 2)

### Intervallo operativo

Circa 7 m (22,9 piedi)

(se azionato direttamente davanti al sensore del telecomando)

### Peso

Circa 91 g / 3,21 oz (batterie incluse)

### Dimensioni (L × A × P)

48 mm × 27 mm × 190 mm / 1,89" × 1,06" × 7,48"

---

\*1: Condizioni di spedizione

\*2: Temperatura ambientale per l'utilizzo dell'unità ad altitudini elevate (oltre 1 400 m (4 593 piedi) e sotto i 2 800 m (9 186 piedi) sul livello del mare): da 0 °C a 35 °C (da 32 °F a 95 °F)

\*3: VIERA LINK non è supportato.

### Nota

- Dati tecnici e design sono soggetti a modifiche senza preavviso. Il peso e le dimensioni indicati sono approssimativi.



# Licenza software

---

Nel prodotto è incorporato il seguente software:

- (1) Software sviluppato in modo indipendente da o per conto di Panasonic Projector & Display Corporation,
- (2) Software di proprietà di terzi e concesso in licenza a Panasonic Projector & Display Corporation,
- (3) software concesso in licenza in base alla licenza GNU General Public License, versione 2.0 (GPL V2.0),
- (4) software concesso in licenza in base alla licenza GNU LESSER General Public License, versione 2.1 (LGPL V2.1) e/o
- (5) software open source diverso dal software concesso in base alla licenza GPL V2.0 e/o LGPL V2.1.

Il software classificato ai punti (3) - (5) viene distribuito con l'auspicio che possa essere utile ma **SENZA GARANZIA ALCUNA**, ivi compresa la garanzia implicita di **COMMERCIALIZZABILITÀ** o **IDONEITÀ PER SCOPI SPECIFICI**.

Per almeno tre (3) anni dalla data di consegna del presente prodotto, Panasonic Projector & Display Corporation fornirà a qualsiasi terza parte che la contatterà ai contatti riportati di seguito, a un prezzo non superiore al costo di distribuzione del codice sorgente, una copia completa leggibile su PC del corrispondente codice sorgente coperto dalla licenza GPL V2.0, LGPL V2.1 o altre licenze con obbligo di farlo, nonché l'avviso del corrispondente copyright.

Contatti:

oss-cd-request@gg.jp.panasonic.com

## **Avviso su AVC/VC-1/MPEG-4**

Questo prodotto è concesso in licenza ai sensi della AVC Patent Portfolio License, VC-1 Patent Portfolio License e MPEG-4 Visual Patent Portfolio License per uso personale e non commerciale di un consumatore ai fini della (i) codifica di video in conformità agli standard AVC, VC-1 e MPEG-4 Visual ("video AVC/VC-1/MPEG-4") e/o (ii) decodifica di video AVC/VC-1/MPEG-4 codificati da un consumatore per fini personali e/o ottenuti da un provider video autorizzato a fornire video AVC/VC-1/MPEG-4. Non viene concessa alcuna licenza, implicita o esplicita, per altro uso. Si possono ottenere informazioni aggiuntive da MPEG LA, LLC. Vedere <http://www.mpegla.com>.

## Smaltimento di vecchie apparecchiature e batterie usate

### Solo per Unione Europea e Nazioni con sistemi di raccolta e smaltimento



Questi simboli sui prodotti, sull'imballaggio e/o sulle documentazioni o manuali accompagnanti i prodotti indicano che i prodotti elettrici, elettronici e le batterie usate non devono essere smaltiti come rifiuti urbani ma deve essere effettuata una raccolta separata.

Per un trattamento adeguato, recupero e riciclaggio di vecchi prodotti e batterie usate vi invitiamo a consegnarli agli appositi punti di raccolta secondo la legislazione vigente nel vostro paese. Con uno smaltimento corretto, contribuirete a salvare importanti risorse e ad evitare i potenziali effetti negativi sulla salute umana e sull'ambiente.

Per ulteriori informazioni su raccolta e riciclaggio, vi invitiamo a contattare il vostro comune. Lo smaltimento non corretto di questi rifiuti potrebbe comportare sanzioni in accordo con la legislazione nazionale.



#### Note per il simbolo batterie (simbolo sotto)

Questo simbolo può essere usato in combinazione con un simbolo chimico. In questo caso è conforme ai requisiti indicati dalla Direttiva per il prodotto chimico in questione.

## Registrazione del cliente

Sul coperchio posteriore sono riportati il numero di modello e il numero di serie di questo prodotto. Le chiediamo di annotare questo numero di serie nello spazio sottostante e conservare questo manuale e la ricevuta di pagamento per registrarne l'acquisto, identificare il prodotto in caso di furto o perdita e convalidare il certificato di garanzia.

**Numero modello**

**Numero di serie**

Fabbricato da:

Panasonic Projector & Display Corporation  
2-15 Matsuba-cho, Kadoma City, Osaka 571-8503, Giappone

Importatore:

Panasonic Connect Europe GmbH  
Hagenauer Strasse 43, 65203 Wiesbaden, Germania

Rappresentante autorizzato nell'UE:

Panasonic Connect Europe GmbH  
Panasonic Testing Centre  
Winsbergring 15, 22525 Amburgo, Germania

**Panasonic Projector & Display Corporation**

2-15 Matsuba-cho, Kadoma City, Osaka 571-8503, Japan  
Web Site : <https://docs.connect.panasonic.com/prodisplays>

© Panasonic Projector & Display Corporation 2026

Italiano