

Panasonic®

Mode d'emploi Manuel des fonctions

Écran ACL ultra résolution

Pour une utilisation professionnelle

N° de modèle **TH-86SQ3W** (Modèle 86 pouces)
TH-55SQ3W (Modèle 55 pouces)
TH-50SQ3W (Modèle 50 pouces)
TH-43SQ3W (Modèle 43 pouces)

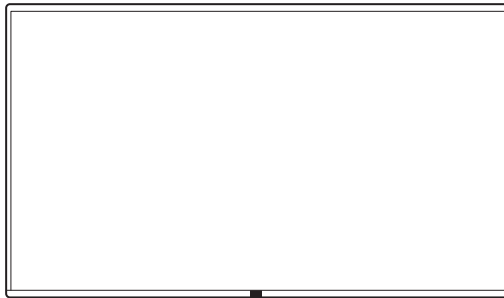

4K

PROFESSIONAL

*Résolution actuelle :
3840 × 2160p

HDMI™

* Ce manuel est commun à tous les modèles, peu importe les suffixes associés au numéro de modèle.

Français

Veillez lire ce mode d'emploi avant de vous servir de votre appareil, puis conservez-le en lieu sûr.

HC Advance™
Covered by patents at patentlis.access.panasonic.com



Cher Client Panasonic,

Bienvenue dans la famille des clients Panasonic. Nous espérons que vous profiterez de votre nouveau Écran ACL ultra résolution pendant de longues années.

Afin d'obtenir le maximum d'avantages de votre appareil, veuillez lire ces instructions avant d'effectuer les réglages, et conservez-les pour vous y référer dans le futur.

Conservez votre ticket d'achat, et notez le numéro de modèle et numéro de série de votre appareil dans l'espace prévu sur la couverture arrière de ces instructions.

Visitez notre site web Panasonic

<https://docs.connect.panasonic.com/prodisplays>

Table des matières

Avant utilisation

- Les illustrations et écrans de ce Mode d'emploi sont présentées à titre d'illustration, mais elles peuvent différer de la réalité.
- Les illustrations descriptives de ce Mode d'emploi correspondent principalement au modèle 55 pouces.

Consignes de sécurité importantes.....	5
Note de sécurité importante	7
Précautions de sécurité	8
Précautions d'emploi	11
Accessoires	14
Accessoires fournis	14
Piles de la télécommande	15
Précautions en cas de déplacement	15
Sécurité Kensington.....	16
Boulon à anneau	16
Raccordements.....	18
Raccordement et fixation du cordon CA / Fixation des câbles	18
Raccordement de l'équipement vidéo.....	20
Avant le raccordement	21
Connexion des bornes HDMI IN 1, HDMI IN 2 et HDMI IN 3.....	21
Connexion de borne PC IN	22
Connexion de la borne RS232	23
Connexion de borne AUDIO OUT	25
Connexion de borne USB	25
Identification des commandes	27
Écran	27
Télécommande	28
Commandes de base.....	29
Sélection du signal d'entrée	30
Confirmation du signal d'entrée, du mode écran, etc.....	31
Réglage du volume	31
Activation / désactivation de la coupure du son	31

Commandes ASPECT	32	Lecture des images	53
Affichages de menu à l'écran.....	33	Lecture de musique/vidéo	54
Réglages de l'image.....	35	Utilisation de la fonction HDMI-CEC.....	55
Réglage du son.....	36	Connexion	55
Menu Configuration.....	37	Réglage	55
Langue	37	Signaux prédéfinis	56
Date et Heure	37	Dépannage	58
Réglage de la minuterie	37	Spécifications	60
Configuration réseau	38	Licence de logiciel.....	63
Contrôle HDMI-CEC	40		
Paramètres PressIT	40		
Sélection EDID	41		
Position	41		
Mode économie d'énergie.....	42		
Gestion alimentation.....	42		
Lecture automatique(USB).....	42		
Verrouillage touche	43		
Verrou ctrl télécommande	43		
Voyant avant.....	43		
Démarrage rapide	43		
Informations.....	43		
Réinitialisation complète.....	43		
Utilisation de la fonction réseau	44		
Environnement requis pour les ordinateurs à connecter	44		
Exemple de connexion réseau	44		
Paramètres pour se connecter à un réseau local	45		
Accès à partir du navigateur web	45		
Contrôle de commande.....	47		
Commande de contrôle via un réseau local	47		
Protocole PJLink.....	49		
Multi Monitoring & Control Software	50		
Utilisation de la "fonction de lecture de fichier multimédia USB"	51		
Fichier de lecture	52		
Lecture automatique.....	52		

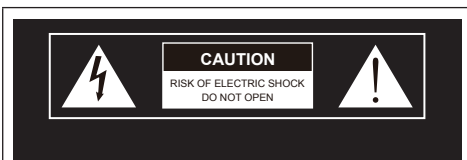

AVERTISSEMENT : Pour réduire les risques d'électrocution, ne retirez pas le couvercle ou le dos.

Aucune pièce réparable par l'utilisateur ne se trouve à l'intérieur. Confiez l'entretien à du personnel qualifié.



Les éclairs à tête de flèche dans un triangle indiquent à l'utilisateur que les pièces internes du produit présentent un risque de choc électrique.



Le point d'exclamation situé dans un triangle indique à l'utilisateur que les instructions d'utilisation et de maintenance importantes figurent dans les documents avec l'application.

AVERTISSEMENT :

Pour éviter tout dommage pouvant entraîner un risque d'incendie ou d'électrocution, n'exposez pas cet appareil à la pluie ou à l'humidité.

Ne placez pas de récipients contenant de l'eau (vase, coupes, produits cosmétiques, etc.) au-dessus de l'appareil.

(ceci comprend les étagères se trouvant au-dessus, etc.)

AVERTISSEMENT :

- 1) Pour empêcher toute électrocution, ne retirez pas le couvercle. Aucune pièce réparable par l'utilisateur ne se trouve à l'intérieur. Confiez l'entretien à du personnel qualifié.
- 2) Ne retirez pas la broche de terre de la fiche d'alimentation. Cet appareil est équipé d'une fiche d'alimentation de type mise à la terre à trois broches. Cette fiche s'adapte uniquement à une prise électrique de type mise à la terre. Il s'agit d'une fonction de sécurité. Si vous n'arrivez pas à insérer la fiche dans la prise, contactez un électricien.

N'entrez pas le but de la fiche de terre.

**AVERTISSEMENT :
CE PRODUIT CONTIENT UNE PILE
BOUTON**



- **DANGER D'INGESTION :** Ce produit contient une pile type bouton ou pièce de monnaie.
- La MORT ou des blessures graves peuvent survenir en 2 heures ou moins en cas d'ingestion ou d'insertion à l'intérieur d'une partie du corps.
- La pile est dangereuse, GARDEZ les piles neuves et usagées HORS DE PORTÉE DES ENFANTS.
- Consultez immédiatement un médecin si vous soupçonnez qu'une pile a été avalée ou insérée à l'intérieur d'une partie du corps.

Consignes de sécurité importantes

- 1) Lisez ces instructions.
- 2) Conservez ces instructions.
- 3) Respectez tous les avertissements.
- 4) Suivez toutes les instructions.
- 5) N'utilisez pas cet appareil près de l'eau.
- 6) Nettoyez-le uniquement avec un chiffon sec.
- 7) Ne bloquez aucune ouverture de ventilation. Procédez à l'installation conformément aux instructions du fabricant.
- 8) N'installez pas l'appareil à proximité de sources de chaleur telles que radiateurs, bouches de chaleur, cuisinières ou autres appareils (y compris les amplificateurs) produisant de la chaleur.
- 9) N'entrez pas la sécurité de la fiche polarisée ou de la terre. Une fiche polarisée possède deux broches dont l'une plus large que l'autre. Une fiche avec mise à la terre a deux broches et une troisième broche de mise à la terre. La broche large ou la troisième broche sont fournies pour votre sécurité. Si la fiche fournie ne rentre pas dans votre prise, consultez un électricien pour remplacer la prise obsolète.
- 10) Protégez le cordon d'alimentation contre tout risque de piétinement ou de pincement du cordon d'alimentation, en particulier au niveau des fiches, des prises de courant et du point de sortie de l'appareil.
- 11) Utilisez uniquement les accessoires spécifiés par le fabricant.
- 12) Utilisez uniquement le chariot, le trépied, le support ou la table spécifiés par le fabricant ou vendus avec l'appareil. Si vous utilisez un chariot, soyez vigilant lorsque vous déplacez la combinaison chariot/appareil afin d'éviter toute blessure due au renversement.
- 13) Débranchez cet appareil en cas d'orage ou pendant les longues périodes d'inutilisation.
- 14) Confiez toute réparation à un personnel qualifié. Un entretien est nécessaire lorsque l'appareil a été endommagé de quelque manière que ce soit, par exemple si le cordon d'alimentation ou la fiche est endommagé, si du liquide a été renversé ou si des objets sont tombés dans l'appareil, si l'appareil a été exposé à la pluie ou à l'humidité, s'il ne fonctionne pas normalement ou s'il est tombé.
- 15) Pour empêcher toute électrocution, vérifiez que la broche de terre de la fiche d'alimentation du cordon CA est correctement connectée.



Pour rester en conformité avec les réglementations de CEM, utilisez des câbles blindés pour connecter les bornes suivantes : Borne d'entrée HDMI, borne d'entrée D-sub et borne d'entrée RS-232C.

NOTICE CANADIENNE :

Cet appareil numérique de Classe A est conforme à la norme canadienne NMB-003.

AVERTISSEMENT :

- Ne doit pas être utilisé dans une salle comportant des ordinateurs telle que définie dans la Norme pour la protection des équipements électroniques de traitement des données/informatiques, ANSI/ NFPA 75.
- En cas d'équipement connecté de façon permanente, un dispositif de déconnexion facilement accessible devra être incorporé dans le câblage de l'installation du bâtiment.
- En cas d'équipement mobile, la prise secteur doit être installée près de l'équipement et doit être facilement accessible.

Pour les États-Unis-Californie uniquement

Ce produit contient une pile bouton au lithium qui contient du perchlorate - un maniement spécial peut être obligatoire. Voir www.dtsc.ca.gov/hazardouswaste/perchlorate

Pour l'Union européenne uniquement



Ce marquage CE couvre la (les) pile(s) fournie(s) avec le produit et indique que la (les) batterie(s) est (sont) conforme(s) aux exigences du règlement relatif aux batteries (UE) 2023/1542.

Remarque :

Une rétention d'image peut se produire. Si vous affichez une image fixe pendant une période prolongée, l'image pourrait rester sur l'écran. Cependant, elle disparaîtra lorsqu'un film sera affiché pendant un certain moment.

Remarques sur les marques déposées.

- PressIT est une marque commerciale de Panasonic Projector & Display Corporation.
- Microsoft, Windows, Internet Explorer et Microsoft Edge sont des marques déposées ou les marques commerciales de Microsoft Corporation aux États-Unis et/ou dans d'autres pays.
- Mac, macOS et Safari sont des marques d'Apple Inc. déposées aux États-Unis et dans d'autres pays.
- PJLink est une marque déposée ou en instance au Japon, aux États-Unis et dans d'autres pays et régions.
- Les termes HDMI, interface multimédia haute définition HDMI et habillage commercial HDMI, et les logos HDMI sont des marques commerciales et des marques déposées de HDMI Licensing Administrator, Inc.

Même si aucune mention n'a été faite de la société ou des produits de la marque, ces marques ont été pleinement respectées.

Note de sécurité importante

AVERTISSEMENT

- 1) Pour empêcher tout dommage pouvant entraîner un risque d'incendie ou d'électrocution, n'exposez pas cet appareil à des gouttes d'eau ou des éclaboussures.

Ne placez pas de récipients contenant de l'eau (vase, coupes, produits cosmétiques, etc.) au-dessus de l'appareil. (ceci comprend les étagères se trouvant au-dessus, etc.)

Ne placez aucune source de flamme nue, telle que des bougies allumées, sur/au-dessus de l'appareil.

- 2) Pour empêcher toute électrocution, ne retirez pas le couvercle. Aucune pièce réparable par l'utilisateur ne se trouve à l'intérieur. Confiez l'entretien à du personnel qualifié.
- 3) Ne retirez pas la broche de terre de la fiche d'alimentation. Cet appareil est équipé d'une fiche d'alimentation de type mise à la terre à trois broches. Cette fiche s'adapte uniquement à une prise électrique de type mise à la terre. Il s'agit d'une fonction de sécurité. Si vous n'arrivez pas à insérer la fiche dans la prise, contactez un électricien.

N'invalidez pas le but de la fiche de terre.

- 4) Pour empêcher toute électrocution, vérifiez que la broche de terre de la fiche d'alimentation du cordon CA est correctement connectée.

ATTENTION

Cet appareil est conçu pour des environnements qui sont relativement exempts de champs électromagnétiques.

L'utilisation de cet appareil près de champs électromagnétiques puissants ou lorsque le bruit électrique peut interférer avec les signaux d'entrée peut provoquer un tremblement de l'image et du son ou causer des interférences provoquant du bruit.

L'utilisation de cet appareil près de champs électromagnétiques puissants ou lorsque le bruit électrique peut interférer avec les signaux d'entrée peut provoquer un dysfonctionnement du capteur.

Afin d'éviter de possibles dommages sur cet appareil, gardez-le éloigné des sources de champs électromagnétiques forts.

AVERTISSEMENT :

Cet équipement est conforme à la classe A de EN55032/CISPR32. Dans un environnement résidentiel, cet équipement peut causer des interférences radio.

INFORMATIONS IMPORTANTES : Risque lié à la stabilité

Ne placez jamais d'écran sur une surface instable. L'écran pourrait tomber, ce qui peut entraîner des blessures graves ou la mort. Vous pouvez éviter de nombreuses blessures, en particulier pour les enfants, en prenant des précautions simples telles que :

- L'utilisation de boîtiers ou de supports recommandés par le fabricant de l'écran.
- Utiliser uniquement des meubles qui peuvent supporter l'écran en toute sécurité.
- Vous assurer que l'écran ne dépasse pas du bord du meuble sur lequel il se trouve.
- Ne pas placer l'écran sur un meuble élevé (par exemple, des placards ou des bibliothèques) sans ancrer aussi bien le meuble que l'écran sur un support approprié.
- Ne placez pas l'écran sur un tissu ou d'autres matériaux qui peuvent se trouver entre l'écran et le meuble support.
- Éduquer les enfants à propos des dangers de grimper sur un meuble pour atteindre l'écran ou ses commandes.

Si l'écran existant doit être conservé et déplacé, les mêmes considérations que ci-dessus doivent être appliquées.

Précautions de sécurité

AVERTISSEMENT

■ Installation

Cet écran LCD ne peut être utilisé qu'avec les accessoires optionnels suivants.

Une utilisation avec un autre type d'accessoire optionnel pourrait causer une instabilité provoquant d'éventuelles blessures.

Installez le piédestal et l'applique de support mural de façon sécurisée, des accessoires optionnels. Demandez un revendeur agréé pour l'installation.

Le nombre de personnes suivant est nécessaire pour l'installation.

(Modèle 86 pouces) : 4 ou plus

(Modèle 55 pouces) (Modèle 50 pouces) (Modèle 43 pouces) :

2 ou plus

• Pied

(Modèle 55 pouces) : TY-ST55PE9

(Modèle 50 pouces) (Modèle 43 pouces) : TY-ST43PE9

• Applique de support mural*

(Modèle 86 pouces) : TY-WK98PV1

* : Ce produit est commercialisé aux États-Unis et au Japon.

Remarque

• Le numéro de pièce des accessoires optionnels est sujet à modification sans préavis.

• (Modèle 86 pouces) :

Lors de la fixation de l'applique de support mural, veillez à retirer les 2 poignées inférieures.

Lors de l'installation du pied ou de l'applique de support mural, lisez attentivement les instructions de fonctionnement fournies et installez-le/la correctement. En outre, veillez à prendre une mesure de prévention contre la chute.

Nous ne sommes pas responsables de tout dommage subi par le produit, etc. causé par des défaillances dans l'environnement d'installation du pied ou de l'applique de support mural, même pendant la période de garantie.

Les petites pièces peuvent représenter un risque d'étouffement en cas d'ingestion accidentelle.

Conservez les petites pièces hors de portée des jeunes enfants. Jetez les petites pièces et autres objets inutiles, dont les matériaux d'emballage et les sacs/feuilles en plastique, afin d'éviter que de jeunes enfants jouent avec, entraînant un risque potentiel de suffocation.

Ne placez pas l'écran sur des surfaces en pente ou instables, et assurez-vous que l'écran ne soit pas en surplomb au-delà du bord de son support.

• L'écran pourrait tomber ou basculer.

Installez cette unité à un endroit comportant peu de vibrations et qui peut supporter son poids.

• La chute de l'appareil peut provoquer des blessures ou un dysfonctionnement.

Précautions - À utiliser uniquement avec un support de montage mural homologué UL supportant une charge minimum. (voir page 61)

Lorsque vous installez l'écran à la verticale, veillez à placer le témoin d'alimentation du côté supérieur.

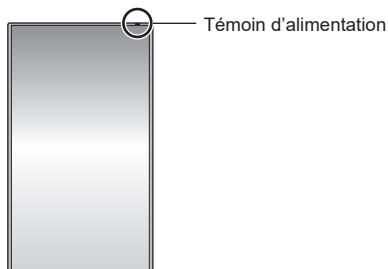

• S'il est installé dans une autre direction, de la chaleur est générée et cela peut provoquer un incendie ou des dommages sur l'écran.

Lorsque vous utilisez cette unité, veillez à prendre des mesures de sécurité afin d'éviter toute chute ou chute de l'unité.

• Si un tremblement de terre se produit ou si un enfant grimpe sur l'unité, celle-ci peut tomber ou s'effondrer et entraîner une blessure.

Ne placez pas l'unité avec le panneau à cristaux liquides face vers le haut.

• Il y a des conditions de montage, de température ambiante, de connexions et de réglages à respecter. En cas d'installation dans des conditions différentes, de la chaleur est générée et cela peut provoquer un incendie ou des dommages sur l'écran.

Précautions lors de l'installation murale ou du pied

- L'installation murale doit être effectuée par un professionnel. Une installation incorrecte de l'écran risque de provoquer un accident pouvant entraîner des blessures graves, voire mortelles. Utilisez le pied optionnel. (voir page 8)
- Lors d'une installation murale, il faut utiliser l'applique de support mural indiquée (accessoire optionnel) ou un support de suspension qui se conforme aux normes VESA.

Modèle 86 pouces : VESA 600 × 400

Modèle 55 pouces : VESA 400 × 400

Modèle 50 pouces : VESA 400 × 400

Modèle 43 pouces : VESA 200 × 200

(voir page 11)

- Avant d'installer, vérifiez si l'emplacement de montage est assez robuste pour supporter le poids de l'écran et le support de suspension mural pour éviter toute chute.
- Si vous terminez d'utiliser le produit, demandez à un professionnel de le retirer rapidement.
- Lorsque vous montez l'écran sur le mur, évitez que les vis de montage et le câble d'alimentation ne contactent les objets métalliques à l'intérieur du mur. Un choc électrique pourrait se produire s'ils entrent en contact avec des objets métalliques dans le mur.

■ Lorsque vous utilisez l'écran LCD

L'écran est conçu pour fonctionner sur
110 - 240 V ~, 50/60 Hz.

Si des problèmes ou des dysfonctionnements se produisent, arrêtez de l'utiliser immédiatement.

Si des problèmes surviennent, débranchez la prise d'alimentation.

- De la fumée ou une odeur anormale émanant de l'unité.
- Aucune image n'apparaît ou le son est coupé par moment.
- Du liquide tel que de l'eau ou des objets étrangers se sont introduits dans l'appareil.
- L'appareil comporte des pièces déformées ou cassées.

Si vous continuez à utiliser l'appareil dans cette condition, il peut résulter un incendie ou un choc électrique.

- Débranchez la prise d'alimentation de la prise secteur, et contactez le concessionnaire pour une réparation.
- Pour couper l'alimentation de cet écran immédiatement, vous devez débrancher la prise d'alimentation de la prise secteur.
- Il est dangereux d'essayer de réparer l'appareil vous-même, et vous ne devez pas le faire.
- Afin de pouvoir débrancher la prise d'alimentation immédiatement, utiliser une prise secteur que vous pouvez atteindre facilement.

Ne touchez pas cette unité directement avec la main lorsqu'elle est endommagée.

- Cela pourrait provoquer une électrocution.

Ne collez pas des objets étrangers sur l'écran.

- N'insérez pas d'objets métalliques ou inflammables dans les orifices de ventilation ni ne les faites tomber sur l'écran, car ceci pourrait provoquer un incendie ou un choc électrique.

Ne retirez pas ou ne modifiez pas le couvercle (armoire).

- De hautes tensions pouvant provoquer un incendie ou des chocs électriques sont présentes dans l'écran. Pour les inspections, les réglages et les travaux de réparations, veuillez contacter votre concessionnaire Panasonic.

Assurez-vous que la prise secteur est accessible.

La prise d'alimentation doit être branchée à une prise secteur comportant une connexion à la terre de protection.

N'utilisez aucun cordon d'alimentation électrique autre que celui fourni avec cette unité.

- Faire ceci peut causer un court-circuit, générer de la chaleur, etc. ce qui pourrait provoquer un choc électrique ou un incendie.

N'utilisez pas le cordon d'alimentation électrique avec d'autres appareils.

- Faire ceci peut causer un court-circuit, générer de la chaleur, etc. ce qui pourrait provoquer un choc électrique ou un incendie.

Nettoyez la prise d'alimentation régulièrement pour éviter qu'elle ne devienne poussiéreuse.

- Si l'air s'accumule et qu'il y a une accumulation de poussière sur la prise, l'humidité en résultant peut provoquer un court-circuit, ce qui pourrait provoquer un choc électrique ou un incendie. Débranchez la prise d'alimentation de la prise secteur et essuyez-la avec un chiffon sec.

Ne manipulez pas la prise d'alimentation électrique avec des mains mouillées.

- Cela pourrait provoquer des courts-circuits.

Insérez bien la prise d'alimentation (côté prise de courant) et le connecteur d'alimentation (côté de l'unité principale) le plus à fond possible.

- Si la prise n'est pas entièrement insérée, de la chaleur peut être générée et provoquer un incendie. Si la prise est endommagée ou si la prise murale est relâchée, elle ne doit pas être utilisée.
- **Modèle 86 pouces** : Assurez-vous que le connecteur est verrouillé à la fois à gauche et à droite.

Veuillez à ne rien faire qui pourrait endommager le cordon d'alimentation ou la prise d'alimentation.

- Évitez d'endommager le câble, de lui apporter des modifications, de placer des objets, de le chauffer, de le placer près d'objets chauds, de le tordre excessivement ou de le tirer. Cela pourrait provoquer un incendie ou une électrocution. Si le câble électrique est endommagé, faites-le réparer chez votre concessionnaire Panasonic local.

Ne touchez pas le cordon d'alimentation ou la prise directement avec la main lorsqu'ils présentent des dommages.

- Cela pourrait provoquer un choc électrique ou un incendie dus à un court-circuit.

Conservez les piles AAA/R03/LR03 fournies hors de portée des enfants. Si ces éléments sont avalés par accident, cela peut être dangereux pour le corps.

- Veuillez contacter un médecin immédiatement si vous avez l'impression qu'un enfant a pu en avaler une.

Afin d'éviter le déclenchement d'un incendie, gardez les bougies ou autres flammes nues à distance de ce produit à tout moment.



ATTENTION

Ne placez pas d'objets sur le dessus de l'écran.

La ventilation ne doit pas être obstruée en couvrant les ouvertures de ventilation avec des objets tels que des journaux, des nappes ou des rideaux.

- Ceci pourrait provoquer une surchauffe de l'écran, et causer un incendie ou des dommages à l'écran.

Pour assurer une ventilation suffisante, voyez la page 11.

Ne placez pas l'écran à un endroit où il pourrait être affecté par du sel ou un gaz corrosif.

- Cela pourrait provoquer une chute de l'écran en raison de la corrosion et provoquer des blessures. Un dysfonctionnement de l'unité peut également se produire.

Le nombre de personnes suivant est nécessaire pour porter ou débarrasser cet appareil.

(Modèle 86 pouces) : 4 ou plus

(Modèle 55 pouces) (Modèle 50 pouces) (Modèle 43 pouces) : 2 ou plus

- Si ceci n'est pas respecté, l'appareil peut tomber, et provoquer des blessures.

Lorsque vous débranchez le cordon d'alimentation, tirez toujours sur la prise (côté prise de courant) / le connecteur (côté de l'unité principale).

- Tirer sur le cordon pourrait endommager le cordon et pourrait provoquer un choc électrique ou un incendie dû à un court-circuit.

Veuillez à débrancher tous les câbles avant de déplacer l'écran.

- Si l'écran est déplacé tandis que certains des câbles sont toujours connectés, les câbles peuvent être endommagés et un incendie ou un choc électrique peuvent en résulter.

Déconnectez la prise d'alimentation électrique de la prise secteur comme précaution de sécurité avant de procéder à tout nettoyage.

- Les chocs électriques peuvent se produire si ceci n'est pas fait.

Ne marchez pas et ne vous suspendez pas à l'écran ou au pied.

- Ils peuvent basculer, ou pourraient être brisés et il peut en résulter des blessures. Accordez une attention spéciale aux enfants.

N'inversez pas la polarité (+ et -) de la pile lors de l'insertion.

- La mauvaise manipulation des piles peut provoquer leur explosion ou une fuite, entraînant un incendie, des blessures ou des dommages aux biens situés à proximité.
- Insérez la pile correctement selon les instructions. (voir page 15)

N'utilisez pas les piles si le revêtement extérieur se décolle ou est retiré.

- La mauvaise manipulation des piles peut provoquer un court-circuit des piles, entraînant un incendie, des blessures ou des dommages aux biens situés à proximité.

Si le liquide de pile fuit, ne le touchez pas à mains nues et prenez les mesures suivantes si nécessaire.

- La présence de liquide de pile sur la peau ou vos vêtements peut entraîner une inflammation de la peau ou des blessures. Rincez à l'eau claire et consultez immédiatement un médecin.
- Le contact du liquide de pile avec les yeux peut entraîner une perte de la vue. Dans ce cas, ne vous frottez pas les yeux. Rincez à l'eau claire et consultez immédiatement un médecin.

Retirez les piles de la télécommande lorsque vous ne l'utilisez pas pendant une longue période.

- La pile peut fuir, chauffer, s'enflammer ou exploser, provoquant un incendie ou des dommages aux biens environnants.

Retirez les piles épuisées de la télécommande immédiatement.

- Laisser les piles dedans pourrait entraîner une fuite, une surchauffe ou une explosion des piles.

Ne brûlez ni ne brisez les piles.

- Les piles ne doivent pas être exposées à une chaleur excessive telles que la lumière du soleil, un incendie ou autre.

Ne renversez pas l'écran de haut en bas.

Ne placez pas l'unité avec le panneau à cristaux liquides face vers le haut.

Précautions d'emploi

Précautions lors de l'installation

Installez cette unité à l'intérieur. Évitez les emplacements suivants lors de l'installation à l'intérieur.

- Emplacement exposé à la pluie ou au vent
- Emplacement présentant des variations rapides de température et d'humidité, par exemple à proximité d'un climatiseur
- Emplacement soumis à des vibrations ou des impacts
- À proximité d'un arroseur ou d'un capteur

Installez cette unité à un endroit qui peut supporter son poids.

- La chute de l'unité peut provoquer des blessures.

N'installez pas l'unité à proximité d'une ligne à haute tension ou d'une source d'énergie.

- L'installation de l'unité à proximité d'une ligne à haute tension ou d'une source d'énergie peut provoquer des interférences.

Installez l'unité loin des appareils de chauffage.

- Le non-respect de cette règle peut entraîner une déformation de l'armoire ou un dysfonctionnement.

Température ambiante lors de l'utilisation de cet appareil

- Lorsque vous utilisez l'unité lorsqu'elle est en dessous de 1 400 m (4 593 pi) au-dessus du niveau de la mer : 0 °C à 40 °C (32 °F à 104 °F)
- Lorsque vous utilisez l'unité à haute altitude (plus de 1 400 m (4 593 pi) et moins de 2 800 m (9 186 pi) au-dessus du niveau de la mer) : 0 °C à 35 °C (32 °F à 95 °F)

N'installez pas l'unité au-dessus de 2 800 m (9 186 pi) et au-delà au-dessus du niveau de la mer.

- Le non-respect de cette consigne peut raccourcir la durée de vie des pièces internes et entraîner des dysfonctionnements.

Nous ne sommes pas responsables de tout dommage subi par le produit, etc. causé par des défaillances dans l'environnement d'installation, même pendant la période de garantie.

Tous les déplacements doivent s'effectuer en position verticale !

- Le fait de transporter l'unité avec le panneau à cristaux liquides face vers le haut ou vers le bas peut endommager le circuit interne.

Ne saisissez pas le panneau à cristaux liquides.

- N'appuyez pas fortement sur le panneau à cristaux liquides ou n'appuyez pas dessus avec un objet pointu. Appliquer une grande force sur le panneau à cristaux liquides provoquera une irrégularité de l'affichage de l'écran, qui entraînera un dysfonctionnement.

N'installez pas le produit dans un endroit où le produit est exposé à la lumière directe du soleil.

- Si l'unité est exposée à la lumière directe du soleil, même à l'intérieur, l'augmentation de température du panneau à cristaux liquides peut provoquer un dysfonctionnement.

En cas de stockage, stockez l'unité dans une pièce sèche.

Espace requis pour la ventilation

- Le fonctionnement de cet appareil est garanti jusqu'à une température ambiante de 40 °C (104 °F). Lorsque vous installez l'appareil dans un boîtier ou un châssis, veillez à fournir une ventilation adéquate avec un ventilateur de refroidissement ou un orifice de ventilation, afin que la température environnante (à l'intérieur du boîtier ou du châssis), y compris la température de la surface avant du panneau à cristaux liquides, puisse être maintenue à 40 °C (104 °F) ou moins.

A propos des vis utilisées en cas de support de suspension au mur qui se conforme aux normes VESA

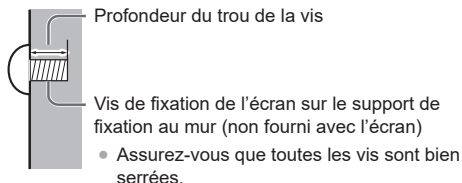

(Vue de côté)

Modèle en pouces	Inclinaison des vis pour l'installation	Profondeur du trou de la vis	Vis (quantité)
86	600 mm × 400 mm	20 mm	M8 (4)
55	400 mm × 400 mm	18 mm	M6 (4)
50	400 mm × 400 mm	20 mm	M6 (4)
43	200 mm × 200 mm	16 mm	M6 (4)

Remarque relative au branchement

Retrait et insertion du cordon d'alimentation et des câbles de connexion

- En cas d'installation murale, effectuez les branchements avant l'installation, puisque le cordon d'alimentation et les câbles de connexion sont difficiles à retirer et à insérer. Veillez à ce que les câbles ne s'emmêlent pas. Une fois l'installation terminée, insérez la fiche d'alimentation dans la prise.

Lors de l'utilisation

Une rétentio n d' image peut se produire.

- Si vous affichez une image fixe pendant une période prolongée, l'image pourrait rester sur l'écran. Cependant, elle disparaîtra lorsqu'un film sera affiché pendant un certain moment.

Si vous portez des lunettes de soleil à polarisation, l'affichage à l'écran peut être invisible.

- Ce phénomène se produit en raison des caractéristiques de déviation du panneau à cristaux liquides. Il ne s'agit pas d'un dysfonctionnement.

Les points rouges, bleus ou verts sur l'écran sont un phénomène spécifique au panneau à cristaux liquides. Il ne s'agit pas d'un dysfonctionnement.

- Bien que l'écran à cristaux liquides soit fabriqué avec une technologie de haute précision, des points lumineux ou non lumineux peuvent apparaître à l'écran. Il ne s'agit pas d'un dysfonctionnement.

Modèle en pouces	Taux d'omission de points*
86	0,00009% ou moins
55	0,00005% ou moins
50	0,00005% ou moins
43	0,00005% ou moins

* : Calculé en unités sous-pixel selon la norme ISO9241-307.

En fonction de la température ou des conditions d'humidité, il est possible que la luminosité observée soit inégale. Il ne s'agit pas d'un dysfonctionnement.

- Cette inégalité disparaîtra lorsque l'on applique un courant en continu. Sinon, consultez le distributeur.

Si l'écran ne doit pas être utilisé pendant une période de temps prolongée, débranchez la prise d'alimentation de la prise murale.

- Lorsque vous stockez le produit pendant de longues périodes sans alimentation électrique, ne le stockez pas dans un endroit exposé à la lumière directe du soleil.

Si l'alimentation est momentanément interrompue ou arrêtée, ou si la tension d'alimentation diminue momentanément, l'écran peut ne pas fonctionner normalement.

- Dans ce cas, éteignez une fois l'écran et les périphériques connectés puis remettez sous tension.

Des interférences d'image peuvent se produire si vous branchez / débranchez les câbles reliés aux terminaux d'entrée que vous ne regardez pas actuellement, ou si vous allumez / éteignez l'équipement vidéo, mais ce n'est pas un dysfonctionnement.

Notes sur l'utilisation d'un réseau local filaire

Lorsque vous réglez un écran dans un endroit où l'électricité statique est fréquente, prenez des mesures anti-statiques suffisantes avant de commencer à l'utiliser.

- Lorsque l'écran est utilisé dans un endroit où l'électricité statique est fréquente, tel que sur un tapis, la communication de réseau local filaire est plus souvent déconnectée. Dans ce cas, supprimez l'électricité statique et la source de bruit qui peut causer des problèmes avec un tapis anti-statique, et rebranchez le réseau local filaire.
- Dans de rares cas, la connexion de réseau local est due à de l'électricité statique ou du bruit. Dans ce cas, éteignez une fois l'écran et les périphériques connectés puis remettez sous tension.

Il se peut que l'écran ne fonctionne pas convenablement à cause de fortes ondes radio d'une station de diffusion ou d'une radio.

- S'il existe une installation ou un équipement qui émet de fortes ondes radio, près de l'emplacement d'installation, placez l'écran à un endroit suffisamment loin de la source de l'onde radio. Ou bien, enveloppez le câble de réseau local connecté à la borne LAN à l'aide d'un morceau de feuille métallique ou d'un tuyau métallique, qui sera mis à la terre aux deux extrémités.

Précautions concernant la sécurité

Lorsque vous utilisez cette unité, prenez des mesures de sécurité pour prévenir les incidents potentiels suivants.

- Fuite d'informations personnelles provenant de cette unité
- Utilisation non autorisée de cette unité par un tiers malveillant
- Interférence ou arrêt de cette unité par un tiers malveillant

Prenez des mesures de sécurité adéquates.

- Configurez un mot de passe pour la commande du réseau et restreignez l'utilisateur qui le contrôle.
- Choisissez un mot de passe difficile à deviner, dans la mesure du possible.
- Modifiez fréquemment votre mot de passe.
- Panasonic Projector & Display Corporation ou ses filiales ne vous demanderont jamais directement votre mot de passe. Ne révélez jamais votre mot de passe si vous recevez une telle demande.
- Le réseau de connexion doit être sécurisé par un pare-feu, etc.
- Lorsque vous éliminez le produit, effacez les données avant de l'éliminer.

Nettoyage et entretien

Commencez par retirer la fiche secteur de la prise secteur.

Essayez doucement la surface du panneau à cristaux liquides ou de l'armoire à l'aide d'un chiffon doux pour retirer la saleté.

- Pour enlever la saleté tenace ou les empreintes digitales de la surface du panneau à cristaux liquides, humidifiez un chiffon avec un détergent neutre dilué (1 volume de détergent pour 100 volumes d'eau), essorez bien le chiffon puis essuyez la saleté. Pour finir, essuyez toute l'humidité avec un chiffon sec.
- Si des gouttes d'eau pénètrent dans l'unité, cela pourrait entraîner des problèmes de fonctionnement.

Remarque

- La surface du panneau à cristaux liquides est spécialement traitée. N'utilisez pas de chiffon rêche ou ne frottez pas la surface trop fort, car cela pourrait rayer la surface.

Utilisation d'un chiffon chimique

- N'utilisez pas de chiffon avec produit chimique sur la surface du panneau à cristaux liquides.
- Suivez les instructions concernant les chiffons chimiques si vous les utilisez pour l'armoire.

Évitez tout contact avec des substances volatiles telles que des insecticides, des solvants et des diluants.

- Cela pourrait endommager l'armoire ou provoquer un écaillage de la peinture. De plus, ne laissez pas le produit en contact avec une substance en caoutchouc ou en PVC pendant une longue période.

Élimination de la poussière et de la saleté des orifices de ventilation.

- La poussière peut adhérer à proximité des orifices de ventilation selon l'environnement d'utilisation. Par conséquent, si le refroidissement interne de cette unité ou la circulation de la chaleur d'échappement se détériorent, il peut en résulter une diminution de la luminosité ou un dysfonctionnement. Nettoyez et dépoussiérez les orifices de ventilation.
- La quantité de poussière et de saleté qui adhère dépend du lieu d'installation et du temps d'utilisation.

Élimination

Lorsque vous éliminez un produit, demandez à vos autorités locales ou au revendeur quelle est la méthode correcte d'élimination.

Ne démontez pas le produit avant de l'éliminer.

Accessoires

Accessoires fournis

Vérifiez que vous disposez de tous les accessoires et éléments affichés.

Cordon d'alimentation

TH-86SQ3W

(Environ 2 m)

- 1JP155AF1U

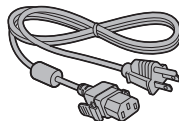

- 2JP155AF1W

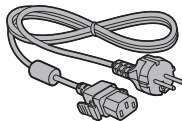

- 3JP155AF1W

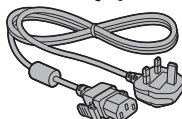

TH-55SQ3W, TH-50SQ3W, TH-43SQ3W

(Environ 2 m)

- 1JP143CQ2U

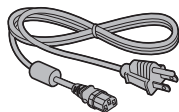

- 2JP143EQ2W

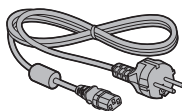

- 3JP143EQ2W

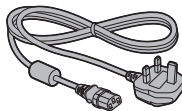

Télécommande × 1

- DPVF2599ZC/X1



Piles pour la télécommande × 2

(Type AAA/R03/LR03)

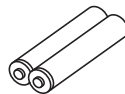

Attache-fils (grand) × 2

- DPVF1654ZA

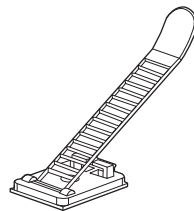

Attention

- Stockez de petites pièces d'une manière appropriée, et gardez-les à distance des jeunes enfants.
- Les numéros de pièce des accessoires sont sujets à modification sans préavis. (Le numéro de pièce réel peut différer de ceux indiqués ci-dessus.)
- Si vous avez perdu des accessoires, veuillez les acheter chez votre revendeur. (Disponibles auprès du service à la clientèle)
- Éliminez les matériaux d'emballage de façon appropriée après avoir retiré les éléments.

Piles de la télécommande

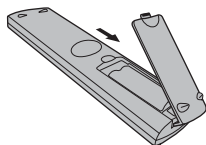

Ouvrez le couvercle de la pile.

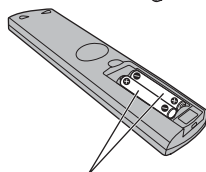

Insérez les piles et fermez le couvercle de la pile.

(Insérez en commençant par le côté )

Type AAA/R03/LR03

Remarque

- Une installation incorrecte des piles peut causer une fuite des piles et une corrosion qui endommageront la télécommande.
- L'élimination des piles doit se faire d'une manière respectueuse de l'environnement.

Prenez les précautions suivantes.

1. Les piles doivent toujours être remplacées par deux.
2. Ne combinez pas une pile usagée avec une neuve.
3. Ne mélangez pas les types de pile (exemple : pile au dioxyde de manganèse et pile alcaline, etc.).
4. Ne tentez pas de charger, démonter ou brûler des piles usagées.
5. Ne brûlez ni ne brisez les piles.

De plus, les piles ne doivent pas être exposées à une chaleur excessive telles que la lumière du soleil, un incendie ou autre.

Précautions en cas de déplacement

Modèle 86 pouces

L'écran dispose de poignées pour le porter. Tenez-les lors d'un déplacement.

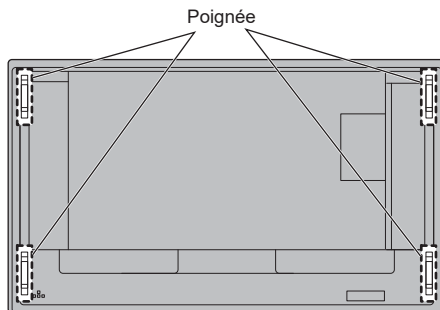

Remarque

- Ne tenez pas d'autres parties que les poignées.
- Le nombre de personnes suivant est nécessaire pour porter cette unité.

Modèle 86 pouces : 4 ou plus

Modèle 55 pouces Modèle 50 pouces Modèle 43 pouces :
2 ou plus

Si ceci n'est pas respecté, l'appareil peut tomber, et provoquer des blessures.

- Lorsque vous portez l'unité, maintenez le panneau à cristaux liquides vertical.
Le fait de porter l'unité avec la surface du panneau à cristaux liquides face vers le haut ou vers le bas peut causer une déformation du panneau, ou un dommage interne.
- Ne tenez pas l'unité par les cadres supérieurs, inférieurs, droit et gauche ou par les coins. Ne tenez pas la surface avant du panneau à cristaux liquides. Également, ne heurtez pas ces parties.
Cela pourrait endommager le panneau à cristaux liquides.
Également, le panneau peut se briser, provoquant une blessure.

Sécurité Kensington

La fente de sécurité de cette unité est compatible avec la fente de sécurité Kensington.

Modèle 86 pouces

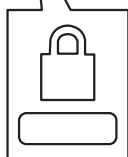
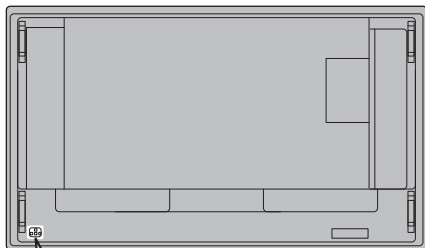

Modèle 55 pouces | Modèle 50 pouces | Modèle 43 pouces

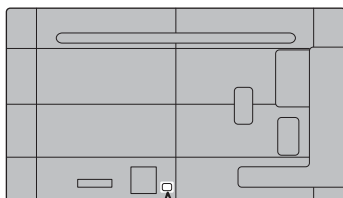

Boulon à anneau

Modèle 86 pouces

L'écran dispose d'orifices pour fixer des boulons à anneau (M10). Lors de l'installation, utilisez-les pour suspendre l'écran.

Utilisez le boulon à anneau uniquement pour une suspension ou un mouvement temporaire pour l'installation. Il ne peut pas être utilisé pour une installation suspendue permanente.

Positions de montage du boulon à anneau (disponible dans le commerce)

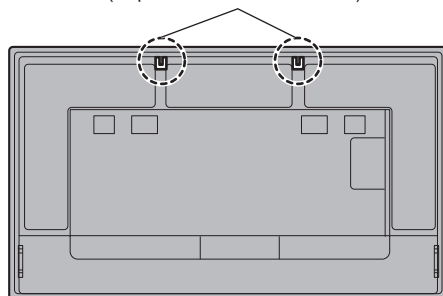

Fixez le boulon à œil sur la position de montage (deux emplacements).

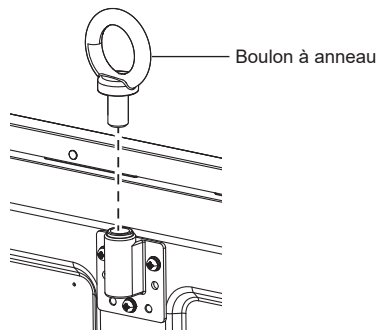

Remarque

- L'installation murale doit être effectuée par un professionnel.
- Ne suspendez pas en n'utilisant qu'un seul boulon à anneau.
- Utilisez les boulons à anneau M10 disponibles dans le commerce avec une tige d'une longueur de 12 mm à 40 mm qui satisfait aux conditions de charge de la qualité du produit.
- Utilisez des boulons à anneau conformes à la norme ISO 3266. Utilisez également des éléments conformes aux normes ISO (fil, etc.) pour la suspension.
- L'angle de suspension devrait être de 60 ° ou plus.

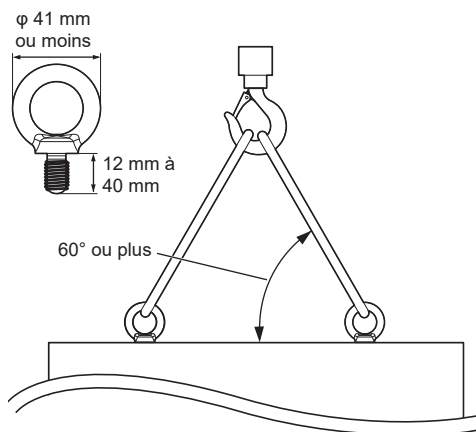

Raccordements

Raccordement et fixation du cordon CA / Fixation des câbles

Modèle 86 pouces

Arrière de l'unité



Fixation du cordon CA

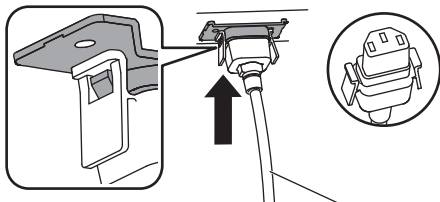

Cordon CA (fourni)

Branchez le connecteur dans l'écran.

Branchez le connecteur jusqu'à ce qu'un déclic se fasse entendre.

Remarque

- Assurez-vous que le connecteur est verrouillé à la fois à gauche et à droite.

Débrancher le cordon CA

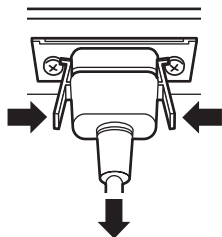

Débranchez le connecteur en appuyant sur les deux languettes.

Remarque

- N'utilisez pas de cordon CA dont les languettes sont endommagées. S'il est utilisé avec les languettes endommagées, cela peut provoquer une mauvaise connexion entre le connecteur du cordon CA et la borne AC IN. Pour la réparation du cordon CA, consultez le revendeur chez qui vous avez acheté le produit.
- Lorsque vous débranchez le cordon CA, assurez-vous de débrancher d'abord la fiche du cordon CA de la prise secteur.
- Le cordon CA fourni est exclusivement réservé à un usage avec cette unité. Ne l'utilisez pas à d'autres fins.

Modèle 55 pouces | Modèle 50 pouces | Modèle 43 pouces

Arrière de l'unité

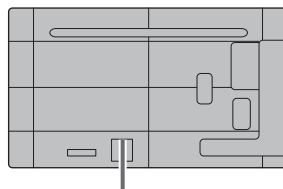

Insérez fermement le cordon CA à fond à l'arrière de l'appareil.

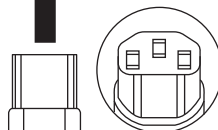
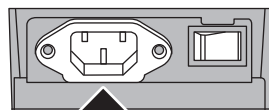

Cordon CA (fourni)

Remarque

- Lorsque vous débranchez le cordon CA, assurez-vous de débrancher d'abord la fiche du cordon CA de la prise secteur.
- Le cordon CA fourni est exclusivement réservé à un usage avec cette unité. Ne l'utilisez pas à d'autres fins.

Fixation des câbles

Remarque

- 2 attache-fils sont fournis avec cette unité. Fixez les câbles à leur emplacement comme indiqué ci-dessous.

Si vous avez besoin de plus d'attache-fils, achetez-les auprès de votre revendeur. (Disponibles auprès du service à la clientèle)

(Modèle 86 pouces)



1

(Modèle 55 pouces) (Modèle 50 pouces) (Modèle 43 pouces)

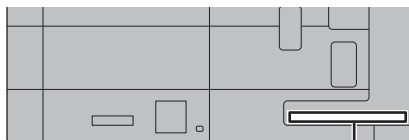

1

1 Pour le câble de signal : attache-fils

1. Fixation de l'attache-fils

Remarque

- Essuyez les saletés, telles que la poussière, l'eau et l'huile de la surface de fixation et fixez l'attache-fils sur la surface de fixation en le poussant fermement.
- Une fois l'attache-fils fixé, il ne peut pas être réutilisé. Veillez à confirmer la position de fixation avant de le fixer.

Retirez le ruban adhésif situé à l'arrière et fixez l'attache-fils sur la surface plate.

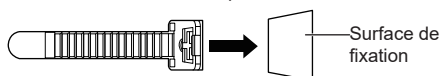

2. Regroupement des câbles

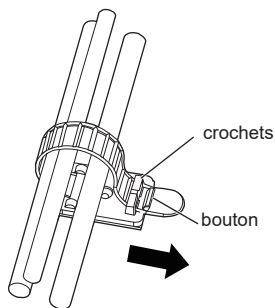

Pour desserrer :

Retirez la bande du bouton, et tirez sur l'extrémité de la bande.

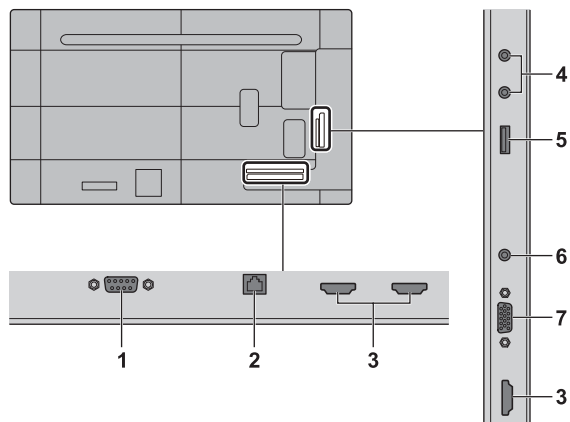

1 SERIAL IN : Borne d'entrée SERIE

Contrôlez l'écran en vous connectant au PC.
(voir page 23)

2 LAN : Borne LAN

Contrôlez l'écran en vous connectant au réseau.
(voir page 44)

3 HDMI IN 1, HDMI IN 2, HDMI IN 3 : Borne d'entrée HDMI

Connectez à un équipement vidéo tel qu'un magnétoscope ou un lecteur DVD, etc.
(voir page 21)

- Utilisez un câble HDMI disponible dans le commerce (conforme à la norme HDMI) prenant en charge 4K.

4 AUDIO OUT : Borne de sortie audio analogique

Connectez-vous à l'équipement audio avec une borne d'entrée audio analogique.
(voir page 25)

5 USB : Borne USB

Connectez la mémoire USB pour utiliser la "fonction de lecture de fichier multimédia USB". De plus, ceci peut être utilisé pour fournir une alimentation allant jusqu'à 5 V / 2 A à un périphérique externe lorsque l'image est affichée. (voir page 25)

6 AUDIO IN : Borne d'entrée audio

7 PC IN : Borne d'entrée PC

Branchez sur la borne vidéo du PC.
(voir page 22)

Avant le raccordement

- Avant de raccorder les câbles, veuillez lire avec attention le mode d'emploi du dispositif externe à raccorder.
- Mettez tous les dispositifs hors tension avant de raccorder les câbles.
- Veuillez noter les points suivants avant de raccorder les câbles. Tout manquement à cette instruction pourra provoquer des dysfonctionnements.
 - Si vous branchez un câble à l'unité ou à un périphérique connecté à l'unité elle-même, touchez un objet métallique proche pour éliminer l'électricité statique de votre corps avant de commencer.
 - N'utilisez pas des câbles trop longs pour raccorder un dispositif à l'unité ou au boîtier de l'unité. Plus le câble est long, plus il devient sensible au bruit. Puisque l'utilisation d'un câble enroulé le fait agir comme une antenne, il devient plus sensible au bruit.
 - Lors de la connexion des câbles, insérez-les bien droits dans la borne de connexion de l'appareil de connexion, de manière à ce que la terre soit connectée en premier.
- Acquérez tout câble nécessaire pour connecter le périphérique externe au système s'il n'est pas livré avec le périphérique ou s'il n'est pas disponible en option.
- Si la forme extérieure de la prise d'un câble de connexion est grande, elle peut entrer en contact avec un élément environnant, comme un couvercle arrière ou la prise d'un câble de connexion adjacent. Utilisez un câble de connexion avec la taille de prise appropriée à l'alignement de la borne.
- Lorsque vous connectez le câble LAN avec un couvercle de prise, veuillez noter que le couvercle peut entrer en contact avec le couvercle arrière et que la déconnexion peut être difficile.
- Certains modèles de PC ne sont pas compatibles avec l'unité.
- Utilisez un compensateur de câble lorsque vous connectez des dispositifs à l'unité à l'aide de câbles longs. Sinon, l'image peut ne pas s'afficher correctement.
- Reportez-vous à "Signaux prédéfinis" (voir page 56) pour les types de signaux vidéo pouvant être affichés avec l'unité.

Connexion des bornes HDMI IN 1, HDMI IN 2 et HDMI IN 3

Remarque

- L'équipement vidéo et le câble HDMI présentés ne sont pas fournis avec cette unité.
- Branchez l'équipement conforme à la norme HDMI.
- Il est possible que certains équipements HDMI ne puissent pas afficher l'image.
- Cet écran ne prend pas en charge VIERA LINK.

Attention

- Utilisez un câble HDMI haute vitesse conforme aux normes HDMI. Notez que lorsque vous entrez des signaux vidéo 4K dépassant la vitesse de transmission prise en charge par un câble HDMI haute vitesse, utilisez un câble HDMI prenant en charge une transmission haute vitesse de 18 Gbps telle que celle certifiée avec un câble HDMI Premium. Lorsque vous entrez des signaux vidéo dépassant la vitesse de transmission prise en charge par un câble HDMI haute vitesse, un dysfonctionnement tel que des images interrompues ou pas d'affichage à l'écran peuvent se produire.

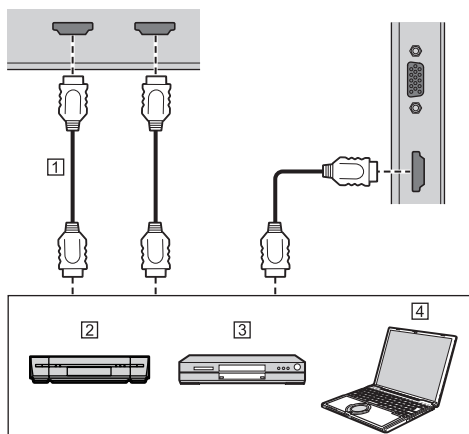

- 1 Câble HDMI (disponible dans le commerce)
- 2 Magnétoscope
- 3 Lecteur DVD
- 4 PC

Attributions de broches et noms de signaux pour la borne HDMI

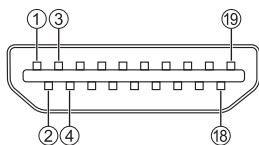

N° de broche	Nom de signal
①	Données 2 + TMDS
②	Écran de données 2 TMDS
③	Données 2 - TMDS
④	Données 1 + TMDS
⑤	Écran de données 1 TMDS
⑥	Données 1 - TMDS
⑦	Données 0 + TMDS
⑧	Écran de données 0 TMDS
⑨	Données 0 - TMDS
⑩	Horloge + TMDS
⑪	Écran d'horloge TMDS
⑫	Horloge - TMDS
⑬	CEC
⑭	
⑮	DDC SCL
⑯	DDC SDA
⑰	Terre DDC/CEC
⑱	+5 V CC
⑲	Capteur prise active

Connexion de borne PC IN

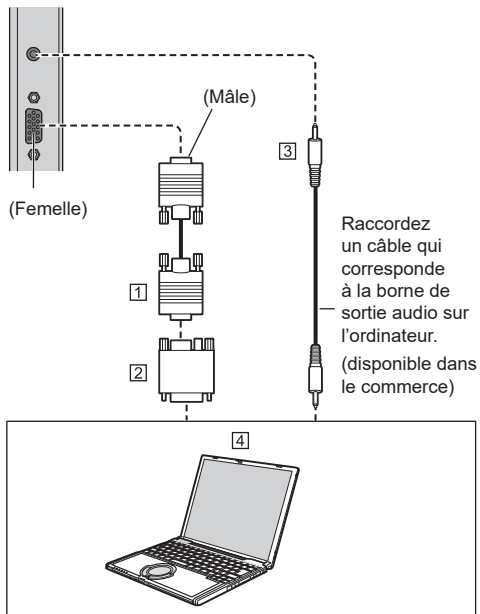

- ① Câble Mini D-sub 15 broches (disponible dans le commerce)
- ② Adaptateur de conversion (si nécessaire) (disponible dans le commerce)
- ③ Câble de mini prise stéréo (M3) (disponible dans le commerce)
- ④ PC

Type de signal d'ordinateur pouvant être connecté

- Concernant les signaux d'entrée PC typiques décrits dans "Signaux prédéfinis" (voir page 56), les valeurs d'ajustement telles que les tailles et positions d'image standard ont déjà été stockées dans cette unité.

(Les signaux d'ordinateur pouvant être entrés sont ceux ayant une fréquence de balayage horizontal de 31 à 83 kHz et une fréquence de balayage vertical de 56 à 76 Hz.)

- Si des signaux situés en dehors de la plage des fréquences prises en charge sont entrés, les images normales ne peuvent pas être affichées. Veuillez noter que certaines images peuvent ne pas être affichées correctement, même si les signaux se trouvent dans la plage.
- Si l'écran du PC n'est pas affiché, vérifiez si le signal d'image du PC correspond à "Signaux prédéfinis" (voir page 56), puis changez les réglages. Pour des raisons d'économie d'énergie, il est possible que la sortie d'image soit désactivée sur un ordinateur portable. Dans ce cas, elle peut être activée par l'utilisation d'une touche de fonction, etc. sur l'ordinateur. (Consultez le manuel de l'ordinateur.)

Remarque

- Le signal de synchronisation prend uniquement en charge l'entrée de signal HD/VD.
- Un ordinateur supplémentaire, les câbles et l'adaptateur de conversion présentés ne sont pas fournis avec cet appareil.
- Si l'ordinateur connecté n'est pas compatible avec DDC2B, vous devrez réaliser des changements de réglages sur l'ordinateur au moment de la connexion.
- Lors de la connexion d'un ordinateur équipée d'une borne D-sub 15 broches ou d'un Mac, utilisez un adaptateur de conversion disponible dans le commerce si nécessaire.
 - * Il n'est pas nécessaire d'utiliser un adaptateur pour les ordinateurs disposant d'une borne Mini D-sub 15P compatible DOS/V.
- Ne réglez pas les fréquences de balayage horizontales et verticales pour les signaux PC que se trouvent au-dessus ou en dessous de la plage de fréquences spécifiée.
- Pour l'audio, il est possible d'utiliser la borne AUDIO IN.

Attributions de broches et noms des signaux pour la borne d'entrée PC (Mini D-sub 15 broches)

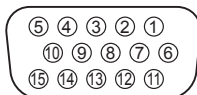

N° de broche	Nom de signal
①	Entrée de signal vidéo rouge
②	Entrée de signal vidéo vert
③	Entrée de signal vidéo bleu
④	NC (non connecté)
⑤	GND
⑥	GND pour signal vidéo rouge
⑦	GND pour signal vidéo vert
⑧	GND pour signal vidéo bleu
⑨	+5 V CC
⑩	GND (masse)
⑪	NC (non connecté)
⑫	DDC SDA
⑬	Signal d'entrée Hsync (HD)
⑭	Signal d'entrée Vsync (VD)
⑮	DDC SCL

Connexion de la borne RS232

La borne RS232 est conforme à la spécification d'interface RS-232C, de sorte que vous pouvez contrôler l'écran à l'aide d'un ordinateur connecté à cette borne.

Remarque

- L'ordinateur et les câbles supplémentaires présentés ne sont pas fournis avec cette unité.

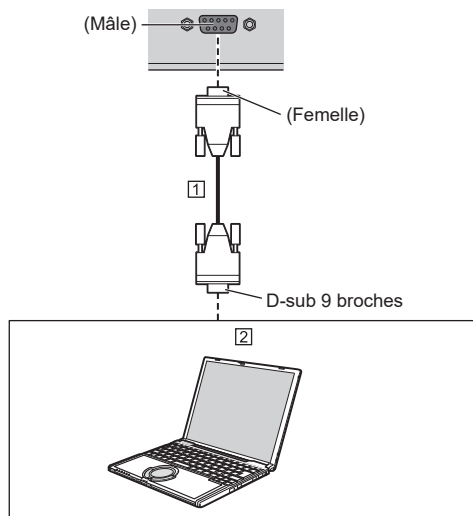

- 1 Câble droit RS-232C (disponible dans le commerce)
- 2 PC

Remarque

- Sélectionnez le câble droit RS-232C de communication utilisé pour connecter la borne RS232 à l'ordinateur selon l'ordinateur que vous utilisez.

Attributions de broches et noms de signaux pour la borne SERIAL

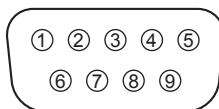

N° de broche	Nom de signal
①	NC (non connecté)
②	Données reçues
③	Données transmises
④	NC (non connecté)
⑤	GND (masse)
⑥	NC (non connecté)
⑦	NC (non connecté)
⑧	NC (non connecté)
⑨	NC (non connecté)

Ces noms de signaux sont ceux des spécifications de l'ordinateur.

Paramètres de communication

Niveau du signal : Compatible avec RS-232C

Méthode de synchronisation : Asynchrone

Débit en bauds : 9 600 bps

Parité : Aucun

Longueur en caractères : 8 bits

Bit d'arrêt : 1 bit

Contrôle de débit : Aucun

Format de base pour les données de contrôle

La transmission des données de contrôle commence par un signal STX, suivi de la commande, des paramètres et enfin d'un signal ETX dans cet ordre. En cas d'absence de paramètres, il n'est pas nécessaire d'envoyer les deux points “.”.

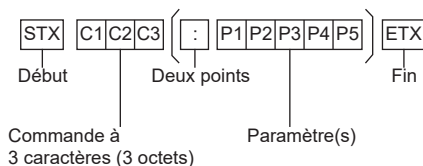

Commande

Commande	Paramètre	Détails de contrôle
PON	(aucun)	Sous tension
POF	(aucun)	Hors tension
AVL	***	VOLUME 000 - 100
AMT	0	Coupure audio désactivée
	1	Coupure audio activée
IMS	(aucun)	Sélection de l'entrée (bascule)
	HM1	Entrée HDMI IN 1 (HDMI1)
	HM2	Entrée HDMI IN 2 (HDMI2)
	HM3	Entrée HDMI IN 3 (HDMI3)
	PC1	Entrée PC IN (PC)
DAM	UD1	Entrée USB (USB)
	FULL	Pleine matrice
	NORM	Normal
	NATV	Natif
	ZOOM	Zoom

Intervalle de communication

Après avoir reçu les commentaires, vous pouvez continuer les commandes suivantes.

Suggérez la configuration d'un délai d'attente pour la réponse à la commande. (spécifiez 10 secondes ou plus)

Lorsque vous envoyez plusieurs commandes, assurez-vous de recevoir une réponse de cette unité, puis envoyez la commande suivante.

Remarque

- Si une commande incorrecte est envoyée, cette unité répondra une commande "ER401" à l'ordinateur.
 - Si la communication n'a pas été établie pour des raisons telles qu'une mauvaise connexion entre l'ordinateur et l'écran, rien n'est renvoyé (pas même le ER401).
 - "ER401" peut être renvoyé lorsqu'il est impossible de recevoir correctement une commande en raison d'interférences de l'environnement.
- Assurez-vous que le système ou le logiciel renvoie la commande si cela se produit.
- Lorsque vous envoyez une commande ne requérant aucun paramètre, aucun symbole de double point (:) n'est requis.
 - Consultez votre revendeur Panasonic local pour des instructions détaillées sur l'utilisation des commandes.

Pour de plus amples détails, visitez le site web suivant.

<https://docs.connect.panasonic.com/prodisplays/>

Connexion de borne AUDIO OUT

Remarque

- L'équipement vidéo et le câble présentés ne sont pas fournis avec cette unité.

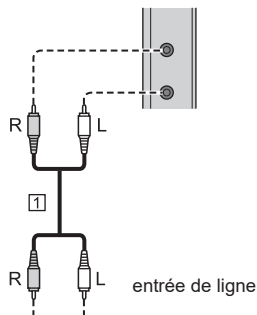

- 1 Câble audio stéréo (disponible dans le commerce)
2 Équipement audio

Connexion de borne USB

Connectez un périphérique de stockage USB au port USB.

Remarque

- Ne connectez pas de périphérique USB autre qu'un périphérique de stockage USB.
- Éteignez l'écran lors du retrait d'un périphérique de stockage USB.
- Si l'alimentation est coupée ou si le périphérique de mémoire USB est retiré pendant l'accès aux données sur le périphérique de mémoire USB, les données stockées peuvent être détruites. L'indicateur d'accès du périphérique de mémoire USB clignote pendant l'accès aux données.

■ Mémoire USB prise en charge

Système de fichiers	FAT32
Capacité	Jusqu'à 32 Go (taille maximale du fichier : 4 Go)

Remarque

- N'utilisez pas de clé USB avec une fonction de sécurité ou une protection contre l'écriture.
- Le partitionnement multiple n'est pas pris en charge.
- Utilisez un périphérique de stockage USB avec une forme pouvant être insérée dans le port USB. Certains dispositifs de mémoire USB avec des formes spéciales ne peuvent pas être insérés. N'insérez pas de force un périphérique de stockage USB. Cela pourrait endommager le connecteur et provoquer une panne.

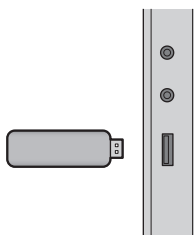

Attributions de broches et noms de signaux pour la borne USB

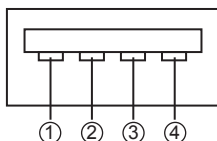

N° de broche	Nom de signal
①	+5 V CC
②	DATA -
③	DATA +
④	GND (masse)

Une alimentation allant jusqu'à 5 V / 2,0 A peut être fournie à un périphérique externe lorsque l'image est affichée.

Remarque

- Si la taille de la clé-PC, etc. empêche une connexion directe à cette unité, utilisez un câble d'extension disponible dans le commerce.
- Selon le type du périphérique de mémoire USB, il peut entrer en contact avec son environnement, comme le couvercle arrière, et ne peut pas être fixé. Utilisez un périphérique de mémoire USB pouvant être connecté à cette unité.
- Lors de la connexion du périphérique de mémoire USB, vérifiez l'orientation de la prise afin de ne pas endommager la borne.
- Lors du retrait du périphérique de mémoire USB, veuillez noter les points suivants.
 - Lorsque l'indicateur d'accès du périphérique de mémoire USB connecté clignote, cela indique que l'écran est en train de charger les données. Ne retirez pas le périphérique de mémoire USB tant qu'il clignote.
 - En fonction du périphérique de mémoire USB, l'indicateur d'accès peut continuer à clignoter même lorsqu'aucun accès n'est en cours ou lorsque le périphérique n'est pas équipé d'une fonction d'indicateur d'accès, etc. Dans ce cas, retirez le périphérique de mémoire USB après avoir confirmé les points ① ou ② suivants.
 - ① Commutez l'entrée sur une entrée autre que [USB], puis confirmez que les fonctions qui accèdent au périphérique de mémoire USB sont terminées.
 - ② Mettez l'unité hors tension.
- Ne répétez pas les opérations de connexion/déconnexion du périphérique de mémoire USB de manière fréquente. Attendez au moins 5 secondes après la connexion, puis retirez le périphérique de mémoire USB. Avant la reconnexion, attendez au moins 5 secondes. Un certain temps est nécessaire pour que l'écran puisse reconnaître que le périphérique de mémoire USB a été connecté ou déconnecté.

- Si l'alimentation de cette unité est coupée ou si le périphérique de mémoire USB est retiré accidentellement lors de l'accès aux données, les données seront susceptibles de ne pas être accessibles lors de la prochaine utilisation du périphérique de mémoire USB.

Dans ce cas, désactivez puis réactivez l'alimentation de l'unité principale.

Identification des commandes

Écran

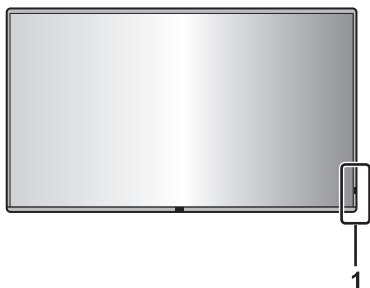

1 Témoin d'alimentation / Capteur de télécommande

Le témoin d'alimentation s'allume.

Lorsque l'alimentation de l'appareil est sur ON (Bouton d'alimentation (⏻/⏻) (L'appareil) : ON)

- L'image est affichée : Bleu
- Lorsque l'appareil entre en mode veille : Orange ou violet

Lorsque l'unité passe en état de veille avec les fonctions suivantes : Violet

- État de veille lorsque [Mode économie d'énergie] est réglé sur [Désactiver]
Pour plus de détails sur la fonction [Mode économie d'énergie] (voir page 42)
- État de veille lorsque la fonction [Gestion alimentation] est activée
Pour plus de détails sur la fonction [Gestion alimentation] (voir page 42)
- État de veille lorsque la fonction [Réglage de la minuterie] est en cours d'utilisation
Pour plus de détails sur la fonction [Réglage de la minuterie] (voir page 37)
- État de veille lorsque [Démarrage rapide] est réglé sur [Oui]

États de veille dans des conditions autres que celles ci-dessus : Orange

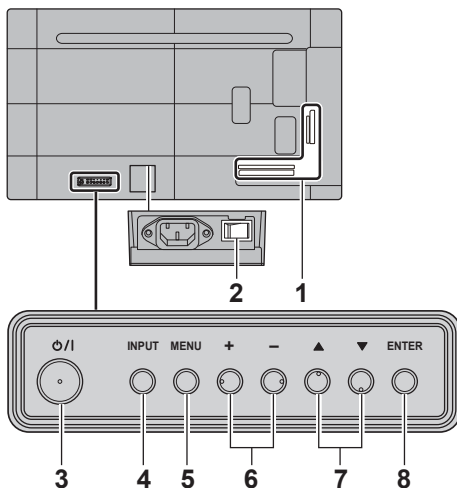

1 Borne d'entrée/sortie externe

Se connecte aux équipements vidéo, PC, etc. (voir page 20)

2 Commutateur de l'alimentation principale (⏻/⏻) (L'appareil)

Mettez hors tension (⏻) ou sous tension (⏻) l'alimentation principale.

Mettez sous tension et hors tension le <Commutateur de l'alimentation principale> revient au même que brancher et débrancher la fiche d'alimentation.

Mettez d'abord sous tension (⏻) l'alimentation principale, puis mettez hors tension ou sous tension l'alimentation à l'aide du bouton Marche/arrêt de la télécommande ou de l'unité.

3 Bouton d'alimentation (⏻/⏻) (L'appareil)

Lorsque le <Commutateur de l'alimentation principale> de l'écran est sous tension (⏻), utilisez ce bouton pour mettre sous tension l'alimentation ou laissez l'unité passer à l'état de veille. (voir page 30)

4 INPUT (L'appareil)

Sélectionne le périphérique connecté. (voir page 30)

5 MENU (L'appareil)

Affiche l'écran du menu. (voir page 33)

6 + (L'appareil) / - (L'appareil)

Règle le volume. (voir page 31)

Sur l'écran principal, change de réglage ou ajuste le niveau des réglages. (voir page 33)

7 ▲ (L'appareil) / ▼ (L'appareil)

Sélectionne l'élément de réglage sur l'écran du menu. (voir page 33)

8 ENTER (L'appareil)

Sélectionne l'élément sur l'écran du menu. (voir page 33)

Remarque

- Pour émettre un son depuis les haut-parleurs intégrés de cette unité, réglez [Haut-parleur] dans le menu [Son]. (voir page 36)

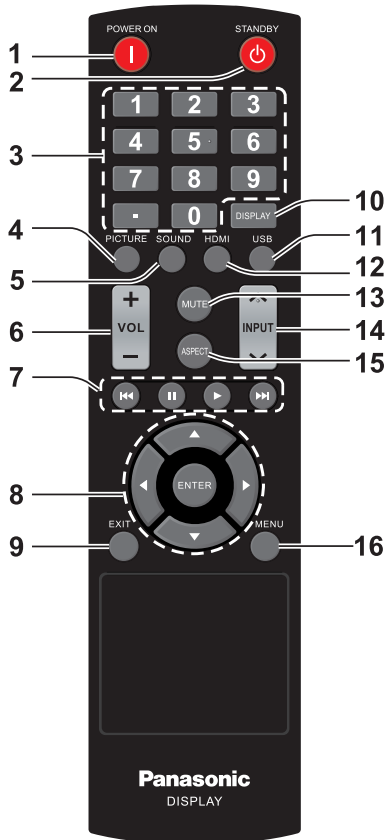

1 Touche POWER ON (I)

- Met l'appareil sous tension (l'image est affichée) lorsque l'écran est éteint (état de veille).

2 Touche STANDBY (⏻)

- Met l'appareil hors tension (état de veille) lorsque l'écran est allumé.

3 Touches numériques (0 - 9) / ·

- Entrez les numéros dans les paramètres LAN.

4 PICTURE

- Mode d'ajustement de l'image. (voir page 35)

5 SOUND

- Affiche un écran permettant de modifier la qualité sonore de l'écran. Chaque fois que vous appuyez sur <SOUND>, le réglage change comme suit.
Aigus → Graves

6 VOL + / VOL -

- Règle le niveau du volume du son. (voir page 31)

7 Touches de navigation (◀, II, ▶, ▶▶)

- Utilisées dans le menu USB et la fonction HDMI CEC.

8 ENTER / Touches de curseur (▲▼◀▶)

- Utilisé pour naviguer dans les écrans du menu. (voir page 33)

9 EXIT

- Désactive les écrans de menu. (voir page 33)

10 DISPLAY

- Affiche des informations concernant l'écran. (voir page 31)

11 USB

- Commute sur l'entrée USB.

12 HDMI

- Commute sur l'entrée HDMI.

13 MUTE

- Activation / désactivation de la coupure du son. (voir page 31)

14 INPUT ▲ / ▼

- Change l'entrée à afficher sur l'écran. (voir page 30)

15 ASPECT

- Permet de modifier le format d'image. (voir page 32)

16 MENU

- Appuyez pour ouvrir le menu OSD. (voir page 33)

Remarque

- Dans ce manuel, les boutons de la télécommande et de l'unité sont indiqués avec les symboles <>. (Exemple : <INPUT>.)

L'opération est principalement expliquée à l'aide des boutons de la télécommande, mais vous pouvez également utiliser les boutons de l'unité s'ils sont identiques.

Commandes de base

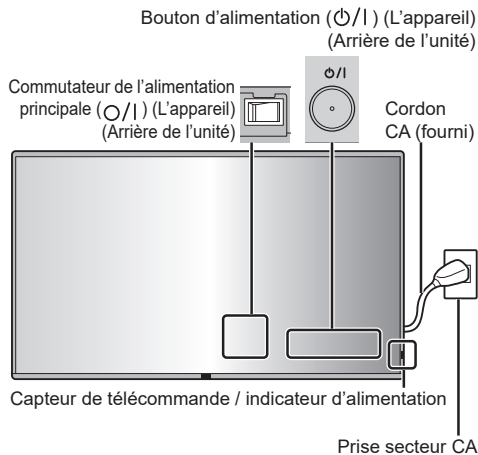

Pour l'utiliser, pointez la télécommande directement sur le capteur de la télécommande de l'unité.



Remarque

- Ne placez aucun obstacle entre le capteur de la télécommande de l'unité principale et la télécommande.
- Utilisez la télécommande devant le capteur de la télécommande ou depuis une zone où le capteur est visible.
- Lorsque l'on pointe directement la télécommande sur le contrôleur de télécommande de l'unité principale, la distance avec l'avant du contrôleur de télécommande doit être de 7 m au plus. Selon l'angle, la distance de fonctionnement peut être plus courte.
- Ne soumettez pas le capteur de la télécommande de l'unité principale à la lumière directe du soleil ou à une lumière fluorescente forte.

1 Branchez la prise du cordon CA sur l'écran.

(voir page 18)

2 Branchez la prise à la prise de courant.

Remarque

- Lorsque vous débranchez le cordon CA, assurez-vous de débrancher d'abord la fiche du cordon CA de la prise secteur.
- Il est possible que les réglages ne soient pas enregistrés si la prise d'alimentation est débranchée immédiatement après avoir modifié les réglages avec un menu à l'écran. Débranchez la prise d'alimentation après un délai suffisant. Ou bien débranchez la prise d'alimentation après avoir mis hors tension avec la télécommande, la commande RS-232C ou la commande du réseau local.

3 Mettez sous tension (I) le <Commutateur de l'alimentation principale (⏻/⏻)> sur l'unité.

4 Appuyez sur le <Bouton d'alimentation (⏻/⏻)> sur l'unité pour mettre l'unité sous tension.

- Témoin d'alimentation : bleu (L'image est affichée.)
- Lorsque <Commutateur de l'alimentation principale> est sous tension (I), le témoin d'alimentation s'allume et vous pouvez utiliser la télécommande.
- Lorsque le témoin d'alimentation est allumé, il n'est pas nécessaire d'appuyer sur le <Bouton d'alimentation (⏻/⏻) (L'appareil)> sur l'unité. Utilisez la télécommande pour que le témoin d'alimentation devienne bleu (l'image est affichée).

■ Pour mettre sous/hors tension avec la télécommande

Pour mettre sous tension

- Lorsque le <Commutateur de l'alimentation principale> est sous tension (|) (Témoin d'alimentation - orange ou violet), appuyez sur la touche <POWER ON (|)>, l'image est ensuite affichée.
- Témoin d'alimentation : bleu (L'image est affichée.)

Pour couper l'alimentation (état de veille)

- Lorsque le <Commutateur de l'alimentation principale> est sous tension (|) (Témoin d'alimentation - bleu), appuyez sur la touche <STANDBY (⏻)>, l'alimentation est ensuite coupée.
- Témoin d'alimentation : Orange ou violet (veille)
- L'écran s'éteint si le <Commutateur de l'alimentation principale> est hors tension (⊖) pendant que l'unité est sous tension (l'image est affichée) ou hors tension (état de veille).

Remarque

- Une fois la prise d'alimentation déconnectée, le témoin d'alimentation peut rester allumé pendant un moment. Il ne s'agit pas d'un dysfonctionnement.

■ Lorsque l'unité est mise sous tension pour la première fois

L'écran suivant est affiché.

Lors du réglage [Déarrage rapide], sélectionnez [Oui] avec ◀▶ et appuyez sur <ENTER>.

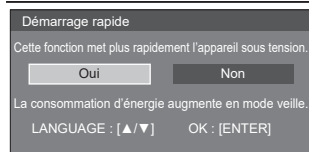

Remarque

- Placer le curseur sur [Oui] sur l'écran de réglage [Déarrage rapide] permet d'afficher le message suivant "La consommation d'énergie augmente en mode veille."
- Une fois les éléments réglés, les écrans ne seront pas affichés à la prochaine mise sous tension de l'unité. Chaque élément peut être réinitialisé dans les menus suivants.

[Déarrage rapide]

- La langue des OSD peut être modifiée avec ▲▼.

Sélection du signal d'entrée

Sélectionnez les signaux entrés sur l'unité.

Appuyez sur <INPUT> ou <INPUT (L'appareil)>.



Unité

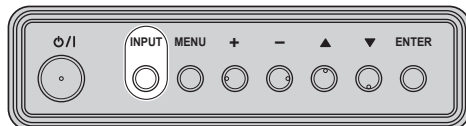

Entrée
HDMI1
HDMI2
HDMI3
PC
USB

[HDMI1] : Borne HDMI IN 1, entrée HDMI

[HDMI2] : Borne HDMI IN 2, entrée HDMI

[HDMI3] : Borne HDMI IN 3, entrée HDMI

[PC] : Borne d'entrée PC

[USB] : Borne USB, entrée USB

Confirmation du signal d'entrée, du mode écran, etc.

Affiche des informations concernant l'écran.

Press <DISPLAY>.

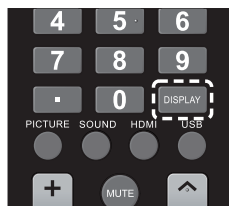

Chaque fois que vous appuyez sur <DISPLAY>, l'écran change.

Information1 → Information2 → Pas d'écran

Réglage du volume

Appuyez sur <VOL +> <VOL -> ou <+ (L'appareil)> <- (L'appareil)> pour régler le volume.



Unité

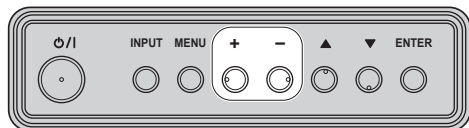

- Le niveau de volume sonore actuel est mémorisé, même si l'unité est hors tension.

Activation / désactivation de la coupure du son

Ceci est utile si vous souhaitez couper le son de manière temporaire, par exemple pour répondre à un appel ou aller ouvrir la porte.

Press <MUTE>.

-  apparaît à l'écran et le son est coupé. Appuyez à nouveau pour réactiver le son.



- Il est également réactivé lorsque l'unité est mise sous/hors tension ou lorsque le niveau du volume est modifié.

Commandes

ASPECT

Appuyez sur <ASPECT> pour parcourir les différentes options d'aspect :



[Normal] → [Zoom] → [Pleine matrice] → [Natif]

Remarque

- Le mode d'aspect est mémorisé séparément pour chaque borne d'entrée.

■ Liste des modes d'aspect

Mode d'aspect	Description
Normal	<p>Image → Écran élargi</p> <p>Les images s'affichent avec le ratio d'aspect des signaux d'entrée.</p>
Zoom	<p>Les images sont affichées en plein écran avec le rapport d'aspect des signaux d'entrée. Les bords des images peuvent ne pas être affichés.</p>
Pleine matrice	<p>Les images s'affichent en remplissant l'écran.</p>
Natif	<p>Réglage des signaux d'entrée pour afficher l'image. Reportez-vous à "Signaux prédéfinis" (voir page 56) pour le signal d'entrée applicable pouvant être affiché.</p>

Remarque

- [Natif] ne peut pas être utilisé pour les signaux vidéo dépassant la résolution 3 840 x 2 160 ni pour le signal entrelacé.
- [Zoom] ne peut pas être utilisé avec l'entrée PC.
- L'utilisation de la fonction de changement d'écran de ce produit pour compresser ou agrandir l'écran en vue d'un affichage commercial ou public dans des établissements tels que des cafés ou des hôtels peut porter atteinte aux droits des créateurs, tels que protégés par la loi sur le droit d'auteur. Soyez donc vigilant.
- L'apparence de la vidéo d'origine peut changer si vous sélectionnez une taille d'écran avec un format d'image différent de celui de l'image d'origine (par exemple, l'entrée vidéo d'un équipement externe).
- Lorsqu'une vidéo au format 4:3 est visionnée sur la totalité de l'écran à l'aide de la fonction de changement de taille d'écran de ce produit, le bord de la vidéo risque d'être perdu ou de paraître déformé. Si vous souhaitez respecter les intentions du créateur, réglez la taille de l'écran sur [Normal].
- Lors l'utilisation d'un logiciel commercial, des parties de l'image (telles que les sous-titres) peuvent être recadrées. Le cas échéant, sélectionnez la taille d'écran optimale à l'aide de la fonction de changement de taille d'écran de ce produit. Avec certains logiciels, du bruit ou une distorsion au niveau des bords de l'écran peuvent se produire. Cela est dû aux caractéristiques du logiciel et ne constitue pas un dysfonctionnement.
- Selon la taille de la vidéo d'origine, des bandes noires peuvent rester sur les bords de l'écran.

Affichages de menu à l'écran

1 Afficher l'écran de menu.

Télécommande

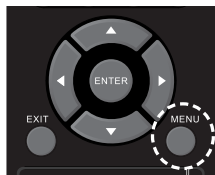

Appuyez pour sélectionner.

Unité

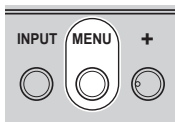

2 Sélectionner l'élément.



Appuyez pour sélectionner.

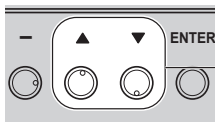

Appuyez pour sélectionner.

(Exemple : menu [Image])

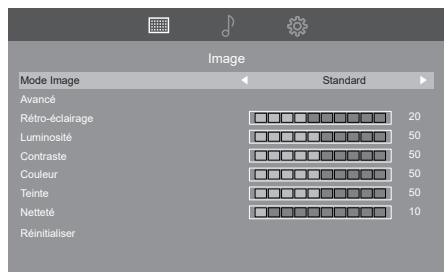

Pour afficher le sous-menu, appuyez sur <ENTER>.

3 Régler.

Appuyez pour régler.

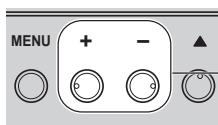

Appuyez pour régler.

4 Sortir du menu.

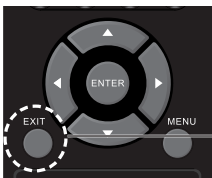

Appuyez pour quitter le menu.

Appuyez sur <MENU> pour revenir à l'écran précédent.

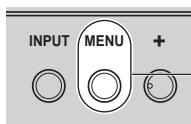

Appuyez

Remarque

- Lors de la modification des réglages de l'écran, l'image et le son peuvent être temporairement altérés. Il ne s'agit pas d'un dysfonctionnement.

Liste d'affichage du menu

- Un menu qui ne peut être réglé est grisé. Le menu réglable varie en fonction de la configuration du signal, de l'entrée et du menu.

Menu [Image]

(voir page 35)

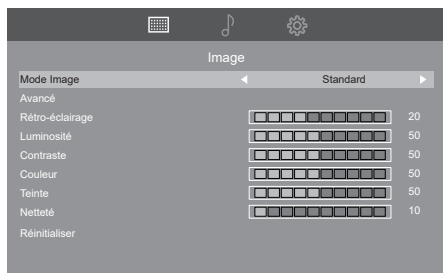

Menu [Son]

(voir page 36)

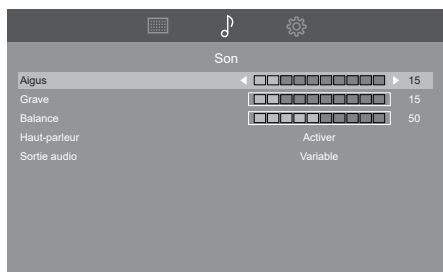

Menu [Configuration]

(voir page 37 – 43)

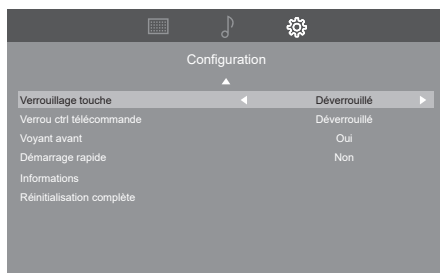

Réglages de l'image

1 Appuyez sur <MENU> pour afficher le menu [Image].

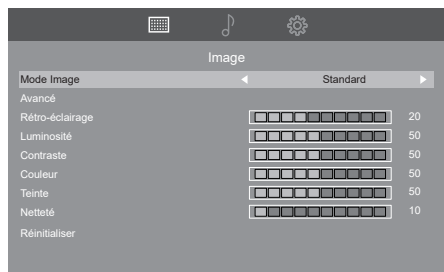

2 Sélectionnez l'élément à régler avec <▲▼>.

- Un menu qui ne peut être réglé est grisé.

3 Réglez avec <◀▶>.

4 Appuyez sur <EXIT> pour quitter le mode Adjuster.

■ Pour retourner à l'écran précédent

Press <MENU>.

[Mode Image]

Ce menu passe à des images faciles à voir, adaptées à la source d'image ou à l'environnement dans lequel cette unité est utilisée.

[Dynamique] :

Améliore le contraste et la netteté pour une visualisation dans une pièce lumineuse.

[Sports] :

Convient aux matchs sportifs.

[Graphique] :

Adapté à l'entrée du PC.

[Standard] :

Pour une visualisation dans des environnements standards (éclairage de nuit).

[Avancé]

Sélectionne les paramètres vidéo avancés.

[Réglage de l'aspect] :

Change le mode d'aspect. (voir page 32)

[Surbalayage] :

Règle le mode de balayage.

[Temp Couleur] :

Règle le ton de couleur.

[Préréglage] :

Il est possible de régler les températures de couleur prédéfinies (6500K/9300K/12000K/Native).

Remarque

- Plus la valeur [Préréglage] est petite, plus le rouge est mis en valeur. Plus la valeur [Préréglage] est grande, plus le bleu est mis en valeur.
- Lorsque [Natif] est sélectionné, la tonalité originale des couleurs de l'écran LCD est reproduite.

[Personnalisée] :

La température de couleur peut être réglée par l'utilisateur.

[Réduction du bruit] :

Permet de réduire le bruit vidéo.

Remarque

- Ce menu est grisé pour les signaux autres que le signal HDMI YUV.

[Contrôle dynamique du rétroéclairage] :

Optimise la luminosité du rétroéclairage pour améliorer le contraste et réduire la consommation totale d'énergie.

[Gamma] :

Sélectionne la courbe gamma.

[Plage du signal(HDMI/RGB)] :

Commute la plage dynamique en fonction du signal d'entrée de la borne HDMI.

Cette fonction est activée uniquement pour l'entrée du signal RGB.

[Vidéo(16-235)] :

Lorsque le signal d'entrée est dans la plage vidéo

[Complète(0-255)] :

Lorsque le signal d'entrée est dans la plage pleine

[Auto] :

Commute automatiquement la plage dynamique sur [Vidéo(16-235)] ou [Complète(0-255)] en fonction du signal d'entrée.

[Contraste dynamique] :

Ajuste automatiquement le contraste en déterminant les changements d'utilisation des couleurs pour les images en changement constant, comme les films.

- L'opération de réglage peut ne pas être fluide en fonction de l'image. Dans ce cas, sélectionnez [Non].

Remarque

- Ce menu est grisé pour les signaux autres que le signal HDMI YUV.

- [Rétro-éclairage]** Sélectionne la luminosité et la densité appropriées pour la pièce.
Moins ↔ Plus
- [Luminosité]** Ajuste toute la luminosité des signaux vidéo.
Moins ↔ Plus
- [Contraste]** Ajuste pour une visualisation plus facile des images sombres.
Moins ↔ Plus
- [Couleur]** Règle la saturation des couleurs.
Moins ↔ Plus
- [Teinte]** Ajuste la teinte de la couleur de peau.
Rougeâtre ↔ Verdâtre
- [Netteté]** Ajuste la netteté de l'image.
Moins ↔ Plus

Réglage du son

- 1 Appuyez sur <MENU> et <▶> pour afficher le menu [Son].

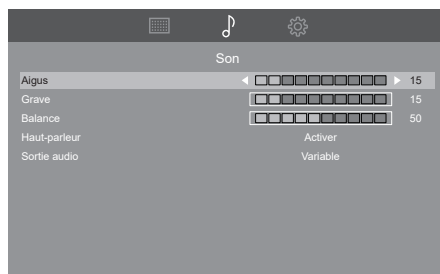

- 2 Sélectionnez l'élément à régler avec <▲▼>.

 - Un menu qui ne peut être réglé est grisé.

- 3 Réglez avec <◀▶>.
- 4 Appuyez sur <EXIT> pour quitter le mode Ajuster.

- [Aigus]** Ajuste les sons de tonalité aiguë.
- [Grave]** Ajuste les sons de tonalité grave.
- [Balance]** Règle les volumes de droite et de gauche.
- [Haut-parleur]** Haut-parleurs internes.
[Activer] :
Haut-parleurs internes activés.
[Désactiver] :
Haut-parleurs internes désactivés.
- [Sortie audio]** Sélectionne le volume du son émis par les bornes de sortie audio.
[Fixe] :
Fixe le son au même niveau que 100 dans [Variable].
[Variable] :
Ajuste le volume à l'aide de <VOL +><VOL -> sur la télécommande ou de <+><-> sur l'unité.

Menu Configuration

1 Appuyez sur <MENU> et <▶> pour afficher le menu [Configuration].

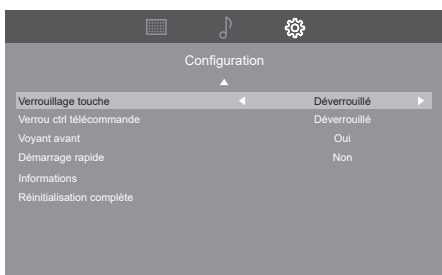

2 Sélectionnez l'élément à régler avec <▲▼>.

- Un menu qui ne peut être réglé est grisé.
Modifications du menu réglable en fonction de l'entrée du signal et de la configuration du menu.

3 Réglez avec <◀▶>.

4 Appuyez sur <EXIT> pour quitter le mode Ajuster.

■ Pour retourner à l'écran précédent

Press <MENU>.

Langue

Sélectionnez la langue par défaut.

Langues sélectionnables

English
Français
Español
日本語

Date et Heure

Définit la date et l'heure.

Réglage de la minuterie

Définit le programme pour qu'il mette l'appareil sous tension à l'entrée vidéo spécifiée et à l'heure spécifiée ou pour qu'il le mette hors tension à l'heure spécifiée. Il est possible de définir jusqu'à 7 programmes.

Remarque

- Définissez la date et l'heure correctement. (voir page 37)
- Vérifiez périodiquement si la date et l'heure définies sont correctes.

Écran de sous-menu [Réglage de la minuterie]

① Sélectionnez le numéro de programme pour régler la minuterie et appuyez sur <ENTER>



② Réglez les détails de la minuterie.

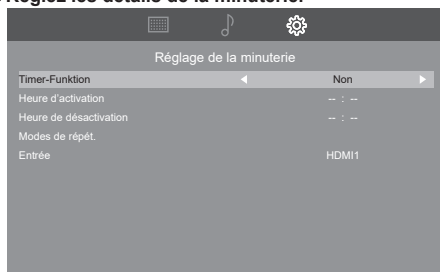

■ [Timer-Funktion]

[Oui] :

Le réglage de la minuterie est activé.

[Non] :

Le réglage de la minuterie est désactivé.

■ [Heure d'activation]

Définit l'heure de la mise sous tension.

■ [Heure de désactivation]

Définit l'heure de la mise hors tension.

■ [Modes de répét.]

Sélectionnez [Modes de répét.] et appuyez sur <ENTER> pour afficher l'écran de réglage du mode de répétition.

Sélectionnez le jour et appuyez sur <MENU> pour revenir à l'écran précédent.

[Pas de répét.] :

Exécute le programme une seule fois. Le réglage est supprimé après l'exécution.

[Le dimanche] à [Le samedi] :

Exécute le programme aux jours spécifiés.

Vous pouvez sélectionner plusieurs jours.

■ [Entrée]

Spécifie l'entrée lorsque l'alimentation est activée par des programmes.

Remarque

- Lorsque [Heure d'activation] ou [Heure de désactivation] n'est pas défini, l'écran affiche [--:--] (non défini).
- Lorsque [Heure d'activation] et [Heure de désactivation] sont définis simultanément, lorsque seul [Heure d'activation] est défini, l'alimentation est mise sous tension à l'heure définie.
- [Heure d'activation] et [Heure de désactivation] peuvent être définis de 00:00 à 23:59 à la même date. [Heure de désactivation] ne peut pas être défini avant l'heure définie pour [Heure d'activation].
- Lorsque l'unité est sous tension et que la minuterie active atteint le temps de mise sous tension, l'entrée passe à l'entrée définie dans [Entrée].
- Si vous utilisez plusieurs programmes, spécifiez [Heure de désactivation] et [Heure d'activation] à des intervalles d'une minute ou plus. Lorsque le temps de mise hors tension n'est pas nécessaire, réglez-le sur [--:--] (non défini).

Configuration réseau

Sélectionne la méthode de contrôle de l'écran à partir de l'ordinateur.

Le sous-menu [Configuration réseau] va s'afficher.

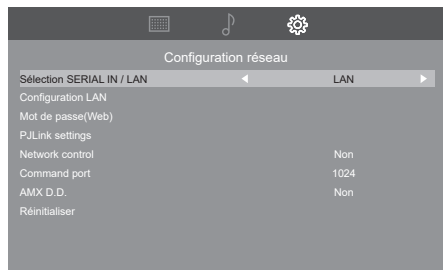

■ [Sélection SERIAL IN / LAN]

La fonction RS-232C ou réseau est activée. Pour contrôler l'écran via RS-232C, réglez [Sélection SERIAL IN / LAN] sur [SERIAL IN]. Pour contrôler l'écran via la fonction réseau, réglez sur [LAN].

Remarque

- Vous ne pouvez pas utiliser simultanément les commandes RS-232C et LAN.
- Comme la fonction réseau est en cours de préparation immédiatement après la mise sous tension, certains éléments peuvent être grisés et ne pas être sélectionnables. Dans ce cas, ces éléments s'affichent correctement en affichant à nouveau le menu au bout d'un certain temps. Pour réduire le temps de préparation de la fonction réseau, il est possible de définir [Démarrage rapide] sur [Oui] ou [Mode économie d'énergie] sur [Désactiver].

■ [Configuration LAN]

Commandes via LAN à l'aide de la borne LAN.

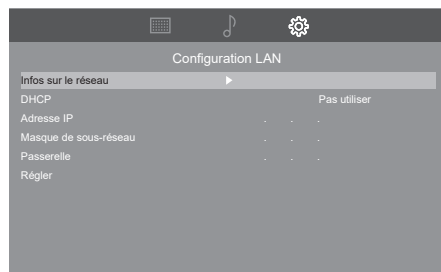

[Infos sur le réseau]

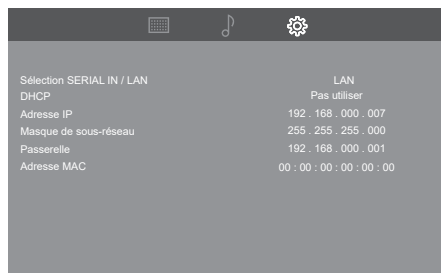

[DHCP], [Adresse IP], [Masque de sous-réseau], [Passerelle]

① Appuyez sur <◀▶> pour régler [Utiliser] / [Pas utiliser] de [DHCP].

Quand [Pas utiliser] est sélectionné, l'adresse IP et d'autres réglages peuvent être définis manuellement.

[DHCP] :

[Utiliser] : Utilisez une adresse IP dynamique.

[Pas utiliser] : Utilisez l'adresse IP statique, le masque de sous-réseau et la passerelle.

[Adresse IP] :

Entrez l'adresse IP lorsque [DHCP] est défini sur [Pas utiliser].

[Masque de sous-réseau] :

Entrez le masque de sous-réseau lorsque [DHCP] est défini sur [Pas utiliser].

[Passerelle] :

Entrez l'adresse de la passerelle lorsque [DHCP] est défini sur [Pas utiliser].

Remarque

- Lorsque [DHCP] est défini sur [Utiliser], les autres options s'affichent en gris.

Saisie de numéros

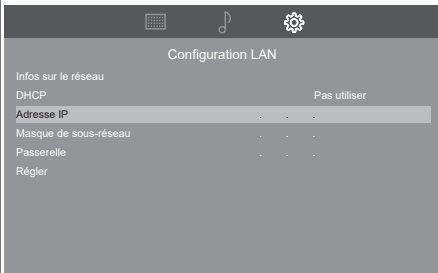

1. Sélectionnez l'adresse et appuyez sur <ENTER>.
2. Sélectionnez les chiffres avec les touches de curseur <◀/▶>.
3. Changez les numéros avec les touches de curseur <▲/▼> et les touches numériques <0 - 9>.
4. Appuyez sur <ENTER>.

② Sélectionnez [Régler] et appuyez sur <ENTER>.

Sauvegarder la configuration actuelle du réseau.

Remarque

- Pour utiliser un serveur DHCP, assurez-vous que le serveur DHCP est démarré.
- Contactez votre administrateur réseau pour plus de détails sur [Adresse IP], [Masque de sous-réseau] et [Passerelle].
- Conditions à l'expédition
[DHCP] : [Utiliser]

■ [Mot de passe(Web)]

La sélection de cet élément vous permet de définir le mot de passe PJLink à partir de la page web de cette unité. Pour plus de détails, reportez-vous à "Utilisation de la fonction réseau". (voir page 44)

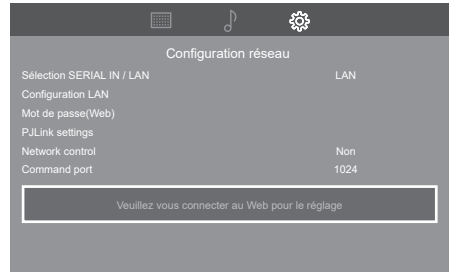

■ [PJLink settings]

Configurez ces réglages pour effectuer le contrôle PJLink.

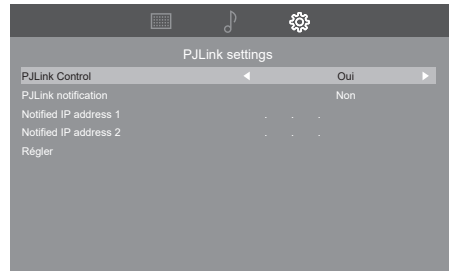

[PJLink Control]

Réglez cet élément pour établir la communication en utilisant PJLink.

[Non] : Désactive le contrôle PJLink.

[Oui] : Active le contrôle PJLink.

[PJLink notification]

Réglez cet élément pour utiliser la notification PJLink.

[Non] : Désactive la notification.

[Oui] : Active la notification.

[Notified IP address 1], [Notified IP address 2]

Configurez l'adresse IP du PC où l'état de cet appareil est notifié.

[Régler]

Enregistre le mot de passe défini ci-dessus sur l'unité d'affichage.

Remarque

- Le contrôle PJLink ne peut pas être effectué si [Mot de passe(Web)] n'est pas défini au moment de l'achat ou après [Réinitialisation complète].

■ [Network control]

Réglez cet élément pour qu'il soit contrôlé via la borne LAN de cette unité.

[Non] : Désactive le contrôle via la borne LAN. (Dans ce cas, la mise hors tension (veille) à l'aide de la télécommande réduit légèrement la consommation d'énergie.)

[Oui] : Effectue le contrôle LAN via la borne LAN. La mise hors tension (veille) à l'aide de la télécommande allume le témoin d'alimentation en violet.

■ [Command port]

Définissez le numéro de port à utiliser pour [Network control].

- La plage de réglage est de 1024 à 65535.

■ [AMX D.D.]

Définissez si vous souhaitez utiliser AMX Device Discovery pour la détection.

[Non] : Désactive la détection à l'aide de AMX Device Discovery.

[Oui] : Active la détection à l'aide de AMX Device Discovery.

- Pour de plus amples détails, visitez le site web suivant. <https://www.amx.com/>

Remarque

- Pour régler cet élément sur [Oui], le réglage [Mot de passe(Web)] est nécessaire.

■ [Réinitialiser]

Réinitialise les valeurs des éléments [Configuration réseau] aux paramètres d'usine.

Remarque

- Lorsque vous configurez à nouveau les réglages réseau après l'exécution de [Réinitialiser], faites-le quelques instants plus tard.

Contrôle HDMI-CEC

Réglez pour la fonction HDMI-CEC.

Pour des détails sur la fonction HDMI-CEC, reportez-vous à "Utilisation de la fonction HDMI-CEC". (voir page 55)

■ [Oui]

Lorsqu'elle est réglée sur [Oui], l'écran bascule automatiquement sur l'entrée HDMI appropriée chaque fois qu'un équipement HDMI connecté est déjà allumé et que le mode Lecture est sélectionné.

■ [Non]

Désactive Contrôle HDMI-CEC.

Remarque

- La fonction HDMI CEC de l'appareil compatible HDMI CEC connecté doit être activée.

Paramètres PressIT

Ce menu permet de configurer les réglages de connexion au système de présentation sans fil (PressIT).

Pour plus de détails, consultez le mode d'emploi sur le site d'assistance suivant.

(<https://docs.connect.panasonic.com/prodisplays/products/ty-wps2/>)

[Paramètres PressIT] - écran de sous-menu

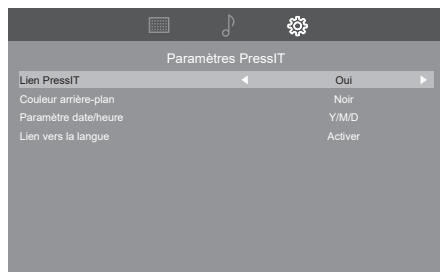

Sélection EDID

Le menu est affiché dans les entrées HDMI1, HDMI2 et HDMI3.

Les données EDID de chaque borne HDMI sont commutées.

[Sélection EDID] - écran de sous-menu

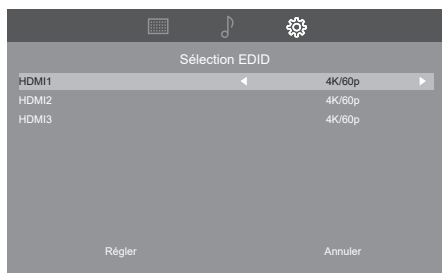

■ [4K/60p]

Règle l'EDID pour permettre une compatibilité avec les signaux vidéo 4K (Max. 4096 x 2160 points, fréquence d'utilisation verticale max. 60 Hz).

■ [4K/30p]

Règle l'EDID pour permettre une compatibilité avec les signaux vidéo 4K (Max. 4096 x 2160 points, fréquence d'utilisation verticale max. 30 Hz).

■ [Régler] :

Le contenu spécifié est défini. Redémarrez l'unité pour appliquer les réglages.

■ [Annuler] :

Le contenu spécifié est annulé.

Remarque

- Les réglages ne sont pas appliqués tant que l'unité n'est pas redémarrée après avoir sélectionné [Régler].

Position

Ajuste la position.

[Position] - écran de sous-menu

Remarque

- Dans certains cas, du bruit apparaît en dehors de la zone où l'image est affichée, mais ceci n'est pas un dysfonctionnement de l'image.
- Cette option est uniquement disponible pour l'entrée du PC.

[Position] - écran de sous-menu

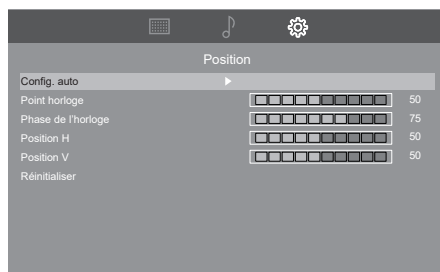

■ [Config. auto]

Règle le mode de fonctionnement du réglage automatique de la position.

Remarque

- Il est possible que [Config. auto] ne fonctionne pas lorsqu'une image recadrée ou sombre est entrée. Dans ce cas, passez à une image lumineuse avec des bordures et autres objets clairement affichés, puis essayez à nouveau de procéder à [Config. auto].

■ [Point horloge]

Des interférences de motif rayé périodiques (bruit) peuvent se produire lorsqu'un motif rayé est affiché. Si cela se produit, procédez au réglage de manière à minimiser ce type de bruit.

■ [Phase de l'horloge]

Ajuste l'horloge d'échantillonnage pour la vidéo applicable.

Utilise lorsque les petits caractères apparaissent avec un faible contraste et/ou en cas de présence de scintillements aux coins.

Lorsque vous utilisez le motif de réglage, effectuez les réglages nécessaires pour qu'aucun bruit de bande horizontale n'y apparaisse.

- Vous devriez le faire une fois que [Point horloge] a été correctement réglé.

■ [Position H]

Ajuste la position horizontale de l'image.

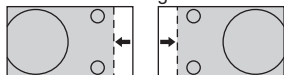

■ [Position V]

Ajuste la position verticale de l'image.

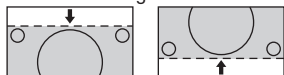

■ [Réinitialiser]

Réinitialise les valeurs des éléments [Position] aux paramètres d'usine.

Remarque

- Dans certains cas, du bruit apparaît en dehors de la zone où l'image est affichée, mais ceci n'est pas un dysfonctionnement.
- Cette option est uniquement disponible pour l'entrée du PC.
- Dans le cas où [Config. auto] ne fonctionne pas correctement, il est possible que [Config. auto] fonctionne correctement pour exécuter [Réinitialiser] avant [Config. auto].

Mode économie d'énergie

Lorsque cette fonction est réglée sur [Désactiver], le contrôle LAN est possible en mode veille, mais la consommation d'énergie est augmentée en mode veille.

Lorsque cette fonction est réglée sur [Activer], le contrôle LAN est impossible en mode veille, mais la consommation d'énergie peut être réduite en mode veille.

(La commande série permet la mise sous tension en mode veille indépendamment de [Désactiver] ou [Activer] sélectionné dans le réglage.)

Gestion alimentation

Cette fonction met l'alimentation hors tension (veille) lorsque les signaux vidéo ne sont pas détectés avec l'entrée HDMI ou PC, et la met sous tension lorsque les signaux vidéo sont détectés.

Remarque

- Si l'alimentation est mise hors tension (veille) à l'aide de la télécommande, cette fonction n'est pas activée.
- Les signaux vidéo peuvent être détectés uniquement avec les bornes d'entrée avec lesquelles les signaux vidéo ne sont pas détectés à la mise sous tension. Lorsque l'unité passe en état de veille avec cette fonction, le témoin d'alimentation s'allume en violet.

Par ex. Lorsque les signaux vidéo ne sont pas détectés avec l'entrée HDMI1 :

Hors tension (veille), le témoin d'alimentation s'allume en violet.

Lorsque les signaux vidéo sont détectés avec l'entrée HDMI1 plus tard :

Sous tension, le témoin d'alimentation s'allume en bleu.

Lecture automatique(USB)

Définit le type de fichier à lire automatiquement à partir d'un périphérique de stockage USB.

■ [Désactiver]

Désactive la fonction de lecture automatique.

■ [Photo]

Les photos stockées sur un périphérique de stockage USB peuvent être lues automatiquement. (*fichier .jpg seulement)

■ [Vidéo]

La vidéo sur un périphérique de stockage USB peut être lue automatiquement. (*fichier .mp4 seulement)

Remarque

- Les photos et les vidéos ne peuvent pas être lues automatiquement en même temps. (voir page 52)

Verrouillage touche

Désactive les touches de l'écran.

■ [Déverrouillé]

Toutes les touches de l'unité principale peuvent être utilisées.

■ [Verrouiller tout]

Vous ne pouvez utiliser aucune des touches de l'unité principale.

■ [Verrouiller tout sauf vol]

Désactivation de toutes les opérations des touches sur l'unité principale à l'exception de <+> et <->.

■ [Verrouiller tout sauf alim]

Désactivation de toutes les opérations des touches sur l'unité principale à l'exception de <Bouton d'alimentation (⏻/⏻)>.

Pour annuler [Verrouillage touche]

- Appuyez sur <Play (▶)> jusqu'à ce que "L" apparaisse à l'écran pour désactiver [Verrouillage touche]. Avant que le "L" ne disparaisse, appuyez sur les touches de curseur de séquence suivantes <▲▼◀▶>
- Vous pouvez également débrancher la fiche d'alimentation de la prise d'alimentation, puis la rebrancher en appuyant sur le <Bouton d'alimentation (⏻/⏻) (L'appareil)> sur l'écran.

Verrou ctrl télécommande

Désactive les touches de la télécommande.

■ [Déverrouillé]

Vous pouvez utiliser toutes les touches de la télécommande.

■ [Verrouiller tout]

Vous ne pouvez utiliser aucune des touches de la télécommande.

■ [Verrouiller tout sauf vol]

Désactivation de toutes les commandes de la télécommande sauf <VOL +> et <VOL ->.

■ [Verrouiller tout sauf alim]

Désactivation de toutes les commandes de la télécommande, à l'exception des touches <POWER ON (I)> / <STANDBY (⏻)>.

Pour annuler [Verrou ctrl télécommande]

- Appuyez sur <Play (▶)> jusqu'à ce que "L" apparaisse à l'écran pour désactiver [Verrou ctrl télécommande]. Avant que le "L" ne disparaisse, appuyez sur les touches de curseur de séquence suivantes <▲▼◀▶>
- Vous pouvez également débrancher la fiche d'alimentation de la prise d'alimentation, puis la rebrancher en appuyant sur le <Bouton d'alimentation (⏻/⏻) (L'appareil)> sur l'écran.

Voyant avant

Active/désactive le voyant d'alimentation.

Démarrage rapide

Cette fonction allume l'appareil rapidement lors de la mise sous tension.

■ [Oui]

Allume l'appareil rapidement lors de la mise sous tension.

■ [Non]

Allume l'appareil de manière habituelle lors de la mise sous tension.

Remarque

- Lorsque cette fonction est réglée sur [Oui], la consommation d'énergie augmente en mode veille.

Informations

Affiche les informations d'affichage.

Réinitialisation complète

Il est possible de réinitialiser les données aux réglages d'usine.

Utilisation de la fonction réseau

Cette unité dispose d'une fonction réseau et vous pouvez contrôler l'écran connecté au réseau grâce à votre ordinateur.

Environnement requis pour les ordinateurs à connecter

Tout d'abord, vérifiez que votre ordinateur est connecté à un réseau local.

Avant de connecter l'écran à l'ordinateur, veuillez à vérifier les réglages suivants.

Vérification 1 : À propos du câble de réseau local

- Branchez le câble correctement.
- Utilisez un câble de réseau local compatible avec la catégorie 5e ou supérieure.

Vérification 2 : Réglages du réseau local filaire

Ordinateur avec fonction intégrée de réseau local filaire

- Activez le réseau local filaire.

Ordinateur sans fonction intégrée de réseau local filaire

- Vérifiez que votre adaptateur de réseau local filaire est correctement reconnu et activé.
- Installez le pilote de l'adaptateur de réseau local filaire au préalable.

Pour plus de détails sur l'installation du pilote, reportez-vous aux instructions fournies avec l'adaptateur de réseau local filaire.

Exemple de connexion réseau

Remarque

- Lorsque [Mode économie d'énergie] est réglé sur [Activer], la commande est désactivée en mode veille.
- Pour utiliser la fonction réseau, paramétrez chaque élément dans [Configuration réseau] et veuillez à sélectionner [LAN].
(voir page 38)
- Vous ne pouvez pas utiliser simultanément les commandes RS-232C et LAN.
- Étant donné que la fonction réseau est en cours de préparation immédiatement après la mise sous tension, certains éléments des réglages réseau peuvent être grisés et ne pas être sélectionnables, ou les informations réseau de Information2 peuvent ne pas s'afficher correctement. Ces éléments s'affichent correctement en affichant à nouveau le menu au bout d'un certain temps.

■ Connexion de borne LAN

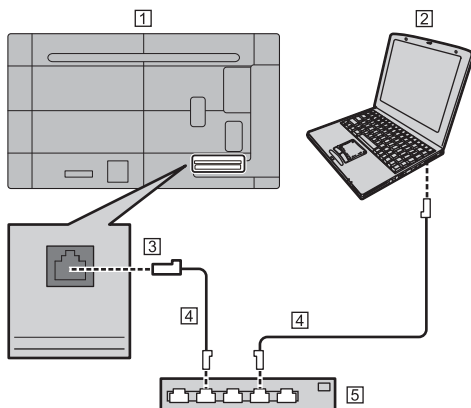

- 1 Écran (arrière de l'unité)
- 2 PC
- 3 Borne LAN
- 4 Câble LAN (disponible dans le commerce)
- 5 Hub ou routeur large bande

Remarque

- Pour le câble réseau local, utilisez un câble blindé, sinon cela pourrait provoquer du bruit sur l'image.
- Veillez à ce que le concentrateur ou le routeur à haut débit soit compatible avec 10BASE-T / 100BASE-TX.
- Le fait de toucher la borne LAN avec une main (corps) chargée de manière statique peut endommager l'appareil en raison de sa décharge.
Ne touchez pas la borne LAN ni la partie métallique du câble LAN.

Paramètres pour se connecter à un réseau local

[Important]

Lors de la commande via LAN, l'environnement réseau doit être physiquement isolé du réseau extérieur ou non illégalement connecté/contrôlé par un équipement inconnu avec le pare-feu.

Les paramètres dépendent de la configuration de votre réseau local. Pour obtenir des instructions sur la connexion, consultez votre administrateur réseau.

Pour régler sur l'écran

Réglez [Sélection SERIAL IN / LAN] de [Configuration réseau] dans le menu [Configuration] sur [LAN], et réglez les options [Configuration LAN]. (voir page 38)

Après avoir réglé chaque élément, sélectionnez [Régler] et appuyez sur <ENTER>.

■ Infos sur le réseau

Affiche les informations de réglage du réseau local. (voir page 38)

Accès à partir du navigateur web

Pour effectuer le contrôle LAN, connectez-vous au réseau pour la première fois après l'achat ou après [Redémarrage chronométré], affichez la page web de cette unité sur le navigateur du PC, et assurez-vous de définir le mot de passe.

Les réglages sur la page web prennent effet pendant 3 minutes après avoir sélectionné [Configuration réseau] - [Configuration LAN] - [Mot de passe(Web)].

Une fois la période de validité expirée, la connexion est interrompue et les réglages de la page web et la mise à jour du contenu de l'écran ne sont pas disponibles. Sélectionnez de nouveau "Mot de passe(Web)" pour la reconnexion.

■ Restriction de l'accès à la page web

Le nom d'utilisateur et le mot de passe sont nécessaires pour accéder à la page web.

Nom d'utilisateur : disadmin (fixe)

Mot de passe initial : @Panasonic

Il est également nécessaire de définir ce mot de passe pour la première fois après l'achat ou après [Redémarrage chronométré].

1 Connectez cette unité et le PC au réseau.

(voir page 44)

2 Sélectionnez [Configuration réseau] - [Configuration LAN] - [Mot de passe(Web)].

(voir page 39)

3 Démarrez le navigateur web sur le PC.

4 Saisissez l'adresse IP qui a été définie pour [Configuration LAN] de cette unité dans la barre d'adresse sur le navigateur web.

5 Lorsque l'écran d'authentification s'affiche, saisissez le nom d'utilisateur et le mot de passe.

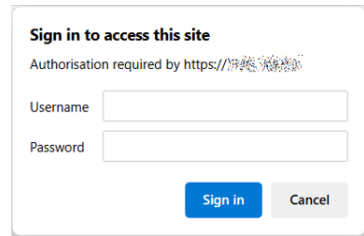

Remarque

- Lorsque vous accédez à la page web de ce produit, le message "Votre connexion n'est pas privée" peut s'afficher à l'écran. Dans ce cas, cliquez sur "Réglages avancés" en bas de l'écran, puis cliquez sur "Accès ***.***.***.***" (Adresse IP définie sur cette unité).
- En fonction du navigateur web à utiliser, les opérations affichées peuvent changer.
- Lorsqu'un écran de configuration du mot de passe s'affiche, définissez un mot de passe pour accéder à cette page web (saisissez le même mot de passe deux fois pour le confirmer). Un mot de passe PLink peut être défini en même temps. La définition d'un mot de passe PLink peut être ignorée.

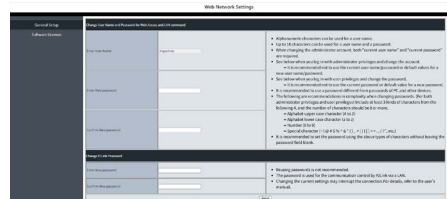

Lors de la modification du nom d'utilisateur et du mot de passe pour accéder à cette page web ainsi que du mot de passe PJLink

Connectez cette unité et le PC au réseau, et configurez le réglage sur le navigateur. Saisissez les valeurs actuelles des réglages, puis définissez de nouvelles valeurs (saisissez deux fois le même mot de passe : le nouveau mot de passe et le mot de passe de confirmation).

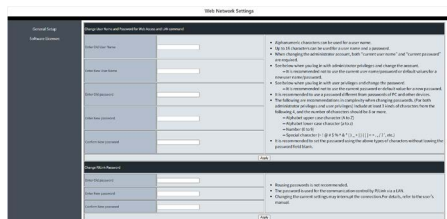

Remarque

- La page web s'affiche uniquement en anglais.

Mot de passe pour restreindre l'accès à la page web

Utilisation d'un mot de passe pour restreindre l'accès à la page web.

Changez d'abord le mot de passe.

- Lorsque [Redémarrage chronométré] est exécuté, le mot de passe revient à sa valeur d'origine.
- Le nombre de caractères pouvant être utilisés pour un mot de passe est de 8 caractères ou plus et de 16 caractères ou moins.
- Les éléments suivants sont des recommandations pour changer le mot de passe.

Incluez au moins trois types parmi les quatre types de caractères suivants.

- 1) Caractère alphabétique en majuscule (A à Z)
- 2) Caractère alphabétique en minuscule (a à z)
- 3) Numéro (0 à 9)
- 4) Caractère spécial (~!@#\$\$%&*()_+{|[]}<>.,/?)

Authentification de sécurité PJLink

Utilisez un mot de passe pour l'authentification de la sécurité PJLink.

Changez d'abord le mot de passe.

- Le réglage [Redémarrage chronométré] rétablira le mot de passe à sa valeur par défaut.
- Le nombre maximal de caractères pouvant être utilisés pour un mot de passe est de 32 caractères.
- Mot de passe recommandé

Nombre de caractères : 8 à 32

Incluez au moins 3 types de caractères parmi les suivants.

- 1) Caractère alphabétique en majuscule (A-Z)
- 2) Caractère alphabétique en minuscule (a-z)
- 3) Numéro (0-9)
- 4) Caractère spécial (~!@#\$\$%&*()_+{|[]}<>.,/?)

En cas d'utilisation sans authentification, laissez le mot de passe vide.

Remarque

- Il est recommandé de ne pas définir le même mot de passe que le mot de passe actuel ou la même valeur que le réglage d'usine comme nouveau mot de passe.
- Pour connaître les spécifications de PJLink, consultez le site web de Japan Business Machine and Information System Industries Association (JBMA) : <https://pjlink.jbma.or.jp/english/index.html>
- Aucun membre de Panasonic Projector & Display Corporation ou de ses sociétés affiliées ne vous demandera jamais directement votre nouveau mot de passe.
Ne divulguez jamais votre mot de passe si vous recevez une telle demande.

[Web secure setting]

Lorsque vous accédez à l'écran de contrôle web, définissez une méthode de communication entre le PC et cette unité.

[HTTPS] :

Utilisez HTTPS (Hypertext Transfer Protocol Secure) chiffré par le protocole SSL/TLS.

[HTTP] :

Utilisez la communication http.

Remarque

- Lorsqu'une adresse http est accessible avec cet élément défini sur [HTTPS], la sortie est automatiquement redirigée vers l'adresse https.
- Lorsque ce réglage est modifié de [HTTPS] à [HTTP], l'écran peut ne pas s'afficher lors de l'utilisation ou de la mise à jour de l'écran de contrôle web. Dans ce cas, effacez le cache du navigateur web.

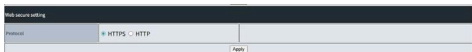

[Command Protect]

Définissez un algorithme de chiffrement pour l'envoi de commandes de contrôle.

[SHA-256] : Utilisez l'algorithme SHA-256.

[MD5] : Utilisez l'algorithme MD5.

Remarque

- Pour le réglage Command Protect, utilisez un algorithme conforme à l'algorithme de hachage de la communication chiffrée utilisé dans votre outil de contrôle des commandes, etc.
- Comme le chiffrement utilisant MD5 peut être déchiffré, il est recommandé de régler [Command Protect] sur [SHA-256] et d'utiliser la communication chiffrée avec SHA-256 pour un niveau de sécurité plus élevé.

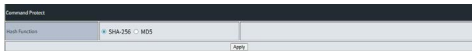

[Software Licenses]

Cliquez sur cet élément pour afficher la licence du logiciel libre utilisé dans cette unité.

Contrôle de commande

La fonction réseau de l'unité peut contrôler l'unité de la même manière que le contrôle série depuis un réseau.

Commandes prises en charge

Les commandes utilisées dans le contrôle série sont prises en charge. (voir page 24)

Commande de contrôle via un réseau local

Méthode de connexion

1 Obtenez l'adresse IP de l'écran et le numéro de port (1024 par défaut) et demandez la connexion à l'écran. L'adresse IP et le numéro de port peuvent être obtenus à partir des menus suivants.

- Adresse IP :
[Configuration] → [Configuration réseau] → [Configuration LAN]
- Numéro de port :
[Configuration] → [Configuration réseau] → [Command port]
- Pour plus de détails sur les réglages, voir page 38.

2 Vérifiez la réponse sur l'écran.

	Partie des données	Vide	Mode	Vide	Nombre aléatoire	Dernier symbole de borne
Exemple de commande	"NTCONTROL" (chaîne de caractères ASCII)	" " 0x20	"1" 0x31	" " 0x20	"ZZZZZZZ" (Numéro hexadécimal de code ASCII)	(CR) 0x0d
Longueur des données	9 octets	1 octet	1 octet	1 octet	8 octets	1 octet

- Mode : 1 = mode de protection dans lequel [Command Protect] est réglé sur [MD5]
- Mode : 2 = mode de protection dans lequel [Command Protect] est réglé sur [SHA-256]
- par exemple : Réponse en mode de protection (mode : 1) (la partie du nombre aléatoire est une valeur indéfinie.)
"NTCONTROL 1 23181e1e" (CR)

3 Hachez les données suivantes en utilisant l'algorithme MD5 ou SHA-256, et générez une valeur de hachage à 32 octets (pour MD5) ou 64 octets (pour SHA-256).

- "xxxxxx:yyyy:zzzzzzz"

xxxxxx	Nom d'utilisateur pour accéder à la page web
yyyyy	Mot de passe pour accéder à la page web
zzzzzzz	Numéro aléatoire à 8 octets obtenu à l'étape 2

Méthode de transmission de commande

Transmettez dans le format de commande suivant

Données transmises

	En-tête			Partie des données	Dernier symbole de borne
Exemple de commande	Valeur de hachage (Voir "Méthode de connexion" (page 47).)	"0" 0x30	"0" 0x30	Commande de contrôle (chaîne de caractères ASCII)	(CR) 0x0d
Longueur des données	32 octets ou 64 octets	1 octet	1 octet	Non défini	1 octet

- par exemple : Lorsque la commande de mise sous tension est envoyée (la valeur de hachage est calculée à partir du nom d'utilisateur et du mot de passe définis pour le compte administrateur, ainsi que du nombre aléatoire obtenu.)

"dbdd2dabd3d4d68c5dd970ec0c29fa6400PON" (CR)

Données reçues

	En-tête		Partie des données	Dernier symbole de borne
Exemple de commande	"0" 0x30	"0" 0x30	Commande de contrôle (chaîne de caractères ASCII)	(CR) 0x0d
Longueur des données	1 octet	1 octet	Non défini	1 octet

- par exemple : Lorsque la commande de mise sous tension fonctionne normalement

"00PON" (CR)

Réponse d'erreur

	Chaîne de caractères	Contenu	Dernier symbole de borne
Message	"ERR1"	Commande de contrôle non définie	(CR) 0x0d
	"ERR2"	En dehors de la plage de paramètres	
	"ERR3"	État occupé ou période invalide de réception	
	"ERR4"	Délai d'attente ou période invalide de réception	
	"ERR5"	Longueur de données invalide	
Longueur des données	4 octets	—	1 octet

Remarque

- Avec certaines commandes, une partie de la chaîne de caractères des données transmises peut ne pas être incluse dans les données reçues.
- Consultez votre revendeur Panasonic local pour des instructions détaillées sur l'utilisation des commandes.

Pour de plus amples détails, visitez le site web suivant.

<https://docs.connect.panasonic.com/prodisplays/>

Protocole PJLink

La fonction réseau de l'unité est compatible avec PJLink classe 2. Les opérations suivantes peuvent être effectuées depuis un ordinateur lorsque le protocole PJLink est utilisé.

- Réglage de l'écran
- Demande de l'état d'écran

Remarque

- Cet appareil est conforme aux spécifications PJLink version 2.10. Utiliser une communication cryptée qui utilise l'algorithme de hachage SHA-256 est recommandé afin d'améliorer le niveau de sécurité de la communication.

Commandes prises en charge

Les commandes permettant de contrôler l'unité avec le protocole PJLink sont les suivantes.

Classe	Commande	Contrôle
1	POWR	Contrôle d'alimentation 0 : Veille 1 : Sous tension
1	POWR ?	Requête de statut d'alimentation 0 : Veille 1 : Sous tension
1,2	INPT	Commutation d'entrée * Se référer aux paramètres de l'INST?.
1,2	INPT ?	Requête de commutation d'entrée * Se référer aux paramètres de l'INST?.
1	AVMT	Contrôle d'obturation 10 : Image activée (suppression d'image désactivée) 11 : Image désactivée (suppression d'image) 20 : Audio activé (coupure audio désactivée) 21 : Audio désactivé (coupure audio) 30 : Mode d'obturation désactivé (suppression d'image et coupure audio désactivées) 31 : Mode d'obturation activé (suppression d'image et coupure audio)
1	AVMT ?	Requête de contrôle d'obturation 11 : Image désactivée (suppression d'image) 21 : Audio désactivé (coupure audio) 30 : Mode d'obturation désactivé (suppression d'image et coupure audio désactivées) 31 : Mode d'obturation activé (suppression d'image et coupure audio)

Classe	Commande	Contrôle
1	ERST ?	Requête de statut d'erreur Retourne "000000".
1,2	INST ?	Requête de liste de commutation d'entrée 11 : Entrée PC IN (PC) 31 : Entrée HDMI IN 1 (HDMI1) 32 : Entrée HDMI IN 2 (HDMI2) 33 : Entrée HDMI IN 3 (HDMI3) 41 : Entrée USB (USB)
1	NAME ?	Requête de nom d'écran Renvoie "55SQ3W". (Exemple : modèle SQ3W 55 pouces)
1	INF1 ?	Requête de nom du fabricant Retourne "Panasonic".
1	INF2 ?	Requête de nom de modèle Renvoie "55SQ3W". (Exemple : modèle SQ3W 55 pouces)
1	INFO ?	Requête d'autre information Retourne le numéro de version.
1	CLSS ?	Requête d'information de classe Retourne "2".
2	SNUM ?	Demande du numéro de série Retourne le numéro de version.
2	SVER ?	Demande la version du logiciel Renvoie la version du logiciel.
2	INNM ?	Demande du nom de la borne d'entrée Renvoie le nom de la borne d'entrée. 11 : PC 31 : HDMI1 32 : HDMI2 33 : HDMI3 41 : USB
2	IRES ?	Demande de résolution du signal d'entrée Renvoie la résolution du signal d'entrée.
2	RRES ?	Requête de résolution recommandée Renvoie la résolution recommandée.
2	SVOL	Volume des enceintes 0 : Baisse le volume. 1 : Augmente le volume.
2	LKUP	Notification de mise en liaison Indique l'adresse MAC lorsque la communication PJLink devient disponible.

Classe	Commande	Contrôle
2	POWR	Notification de modification de l'état d'alimentation Indique l'état lorsque l'état d'alimentation a changé. 0 : Veille 1 : Sous tension
2	INPT	Notification de modification d'entrée Indique l'entrée après modification lorsque l'entrée a changé. * Reportez-vous aux réglages de la commande INST ?.

Remarque

Référez-vous au tableau suivant pour les réponses aux erreurs pendant la communication.

Message d'erreur	
"ERR1"	: Commande de contrôle non définie
"ERR2"	: En dehors de la plage de paramètres
"ERR3"	: État occupé ou période invalide de réception
"ERR4"	: Défaillance d'écran

Multi Monitoring & Control Software

Cette unité prend en charge le logiciel de pré-alerte "Multi Monitoring & Control Software" qui surveille et contrôle les périphériques (projecteurs ou écrans) connectés à un intranet.

- Pour de plus amples détails, visitez le site web suivant.
<https://docs.connect.panasonic.com/prodisplays/>

Utilisation de la “fonction de lecture de fichier multimédia USB”

Elle vous permet de profiter de photos, de musique et de vidéos enregistrées sur un périphérique de stockage USB. Vous pouvez également lire un fichier de musique pendant l’affichage du fichier photo.

Pour plus d’informations sur le périphérique de stockage USB, reportez-vous à la page 25.

■ Formats pris en charge

La fonction de lecture de fichier multimédia de l’appareil prend en charge les formats ci-dessous. Enregistrez immédiatement à la racine dans la mémoire USB.

Images immobiles

Codec	Extension	Format	Espace colorimétrique	Taille
JPEG	jpg/jpeg	Base	YUV, RGB,	Max. 15 360 x 8 640

Films (les fichiers de film sans audio ne peuvent pas être lus).

Type de support	Extension	Conteneur	Vidéo				
			Codec	Résolution maximale	Fréquence d’image maximale	Bitrate maximal	Profil
	mp4	MP4	HEVC/H.265	4 096 x 2 176	60	100 M	Profil Main/Main10, High Tier au Niveau 5.1
	mp4	MP4	H.264	4 096 x 2 160	60	135 M	Profil Main et profil High au niveau 5.0
	mp4	MP4	MPEG4	1 920 x 1 080	30	40 M	Profil Simple, profil Advanced Simple au niveau 5 GMC non pris en charge
	mpg	MPEG	MPEG1	1 920 x 1 080	30	20 M	Profil Main
	mpg	MPEG	MPEG2	1 920 x 1 080	30	20 M	Profil Main
	mpg	MPEG	MPEG4	1 920 x 1 080	30	40 M	Profil Simple, profil Advanced Simple au niveau 5 GMC non pris en charge
	avi	AVI	MPEG2	1 920 x 1 080	30	20 M	MP@HL
	avi	AVI	MPEG4	1 920 x 1 080	30	40 M	Profil Simple, profil Advanced Simple au niveau 5 GMC non pris en charge
	avi	AVI	H.264	4 096 x 2 160	60	135 M	Profil Main et profil High au niveau 5.0
	avi	Motion JPEG	JPEG	640 x 480		10 M	
avi	Motion JPEG	JPEG	640 x 480		10 M		

Audio			
	Codec	Fréquence d’échantillonnage	Bitrate
MP3	MPEG-1 Layer2	16 kHz – 48 kHz	8 Kbps – 384 Kbps
	MPEG-1 Layer3	16 kHz – 48 kHz	8 Kbps – 320 Kbps
	MPEG-2 Layer3	16 kHz – 48 kHz	8 Kbps – 320 Kbps
LPCM		8 kHz – 48 kHz	64 Kbps – 1,5 Mbps
ADPCM		8 kHz – 48 kHz	384 Kbps

Fichier de musique

Extension	Conteneur	Codec	Fréquence d’échantillonnage	Bitrate
mp3	MP3	MPEG-1 Layer2	16 kHz – 48 kHz	8 Kbps – 384 Kbps
		MPEG-1 Layer3		8 Kbps – 320 Kbps
		MPEG-2 Layer3		8 Kbps – 320 Kbps

Remarque

- Il est possible que certains fichiers ne soient pas lus, même si leur format fait partie de ceux pris en charge ci-dessus.
- Si des fichiers non pris en charge sont stockés dans une mémoire USB, le fonctionnement peut être plus lent.

Fichier de lecture

Remarque

- Les fichiers sont affichés/lus en fonction de l'ordre dans lequel vous les copiez sur un périphérique de stockage USB. Copiez les fichiers sur un périphérique de stockage USB selon l'ordre que vous souhaitez lire.
- Des fichiers photo ou vidéo peuvent être lus automatiquement lorsqu'un périphérique de stockage USB est connecté ou allumé. (voir page 52)

■ Sélectionnez le support à lire

1. Insérez la mémoire USB pour la lecture de fichier multimédia dans la borne USB sur le côté de l'écran.

Remarque

- Selon le type de périphérique de mémoire USB, il peut entrer en contact avec son environnement, comme le couvercle arrière, et ne peut pas être fixé. Utilisez un périphérique de mémoire USB pouvant être connecté à cette unité.

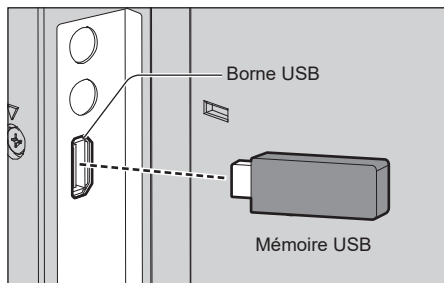

2. Modifiez ENTREE à [USB].
3. Sélectionnez le type de support à lire avec les touches de curseur <◀/▶>, et appuyez sur <ENTER>.

■ Lecture de fichiers

1. Affiche le fichier à lire.

Sélectionnez le dossier avec les touches de curseur <▲▼◀▶> et appuyez sur <ENTER> pour afficher les fichiers du dossier.

2. Sélectionnez le fichier que vous souhaitez lire et appuyez sur <ENTER>.

Le fichier est sélectionné.

Vous pouvez sélectionner plusieurs fichiers. Vous pouvez également sélectionner des fichiers dans différents dossiers.

3. Appuyez sur <Play (▶)>.

Les fichiers sélectionnés sont lus.

Remarque

- Le mode d'aspect lu est [Normal].
- Si vous appuyez sur <Play (▶)> sans sélectionner de fichier, tous les fichiers du dossier seront lus.
- Sélectionnez le dossier [Nombre de lignes de la portée] pour revenir au dossier racine, sélectionnez le dossier [Taille du carnet à lignes horizontales] pour revenir au dossier supérieur suivant.
- Vous pouvez régler le volume à l'aide de <VOL +> / <VOL -> et <MUTE> sur la télécommande.
- Pour les opérations en cours de lecture, voir page 53, 54.

■ Pour arrêter la lecture

Press <EXIT>.

Lecture automatique

Les photos ou les vidéos stockées sur un périphérique de stockage USB peuvent être lues automatiquement. (30 fichiers MAX.)

■ Préparations

Préparez les fichiers. Nommez le fichier à lire "001-030", par exemple "001.jpg" - "030.jpg".

1. Crée un dossier nommé "AUTO_PLAYBACK" dans le dossier racine d'un périphérique de stockage USB et copie les fichiers à lire automatiquement dans le dossier.
2. Stockez les fichiers préparés dans le dossier [AUTO_PLAYBACK].

Sélectionnez le type de fichier.

1. Appuyez sur <MENU>, et sélectionnez [Configuration] avec les touches de curseur <◀/▶>.
2. Sélectionnez [Lecture automatique(USB)] avec les touches de curseur <▲/▼>.
3. Sélectionnez le type de fichier avec les touches de curseur <◀/▶>.

■ Lecture automatique de fichiers

Connectez un périphérique de stockage USB (voir page 25) et allumez l'écran.

La lecture automatique commence.

Vous pouvez connecter un périphérique de stockage USB (voir page 25) après avoir allumé l'écran.

La lecture automatique commence.

Remarque

- Les photos et les vidéos ne peuvent pas être lues automatiquement en même temps.
- Pour la lecture automatique, les fichiers sont lus dans l'ordre des noms de fichiers.
- Sélectionnez la durée de lecture des photos dans "Intervalle" sur la barre de commande.
- Lorsque les films sont lus à la suite, un écran noir est inséré entre les films pendant 1 à 2 secondes.
- Pendant la lecture automatique, seules les opérations des touches <VOL +> / <VOL -> et <EXIT> sont activées.

■ Pour arrêter la lecture automatique Press <EXIT>.

Lecture des images

1 Appuyez sur <◀/▶> pour sélectionner le support à lire, et appuyez sur <ENTER>.



2 Appuyez sur <▲▼◀▶> pour sélectionner le fichier que vous souhaitez lire.

- [▶]** : Pour lire le fichier sélectionné
- [ENTER]** : Fichier sélectionné. (Vous pouvez sélectionner plusieurs fichiers.)
- [EXIT]** : Pour revenir à la page de sélection du type de média.



3 Appuyez sur <Play> ▶.

L'image sélectionnée sera affichée en plein écran.

Barre de commande

Appuyez sur <ENTER> pour afficher la barre de commande au bas de l'écran

Utilisez <◀/▶> pour sélectionner les opérations suivantes, et appuyez sur <ENTER> pour l'exécution.



- [Lire/PAUSE]** Pour lire le diaporama d'images.
Pour mettre en pause l'image en cours de lecture.
- [Précédent]** Pour accéder à l'image précédente.
- [Suiv.]** Pour accéder à l'image suivante.
- [ARRÊT]** Pour arrêter le diaporama d'images en cours de lecture.
- [Répéter tout] / [Répéter tout] -**
[Ne pas répéter] / [Ne pas répéter] -
[Répéter 1] / [Répéter 1] -
Les fichiers du dossier ou tous les fichiers sélectionnés (sélection de fichiers et création d'une liste de lecture) sont lus plusieurs fois.
Après avoir commencé à lire les fichiers sélectionnés dans le menu, chaque fichier du même dossier est lu une fois dans l'ordre, jusqu'au dernier.
- [Aléatoire act.] / [Aléatoire désact.] / [Aléatoire désact.] -**
Lorsque [Aléatoire act.] est sélectionné, tous les fichiers sont lus plusieurs fois et aléatoirement.
- [Musique désact.] / [Musique act.] / [Musique act.] -**
En sélectionnant [Musique act.], les fichiers photo et musicaux du même dossier sont lus en même temps.
- [Liste de lecture]** Afficher la liste de lecture.
- [Informations]** Afficher les informations sur le fichier.
- [Rotation]** Faites pivoter l'image temporairement de 90 degrés dans le sens des aiguilles d'une montre.
(dans le sens des aiguilles d'une montre)
- [Rotation]** Faites pivoter temporairement l'image de 90 degrés dans le sens inverse des aiguilles d'une montre.
(dans le sens inverse des aiguilles d'une montre)
- [Zoom avant]** Pour zoomer en avant sur l'image.
- [Zoom arrière]** Pour zoomer en arrière sur l'image.
- [Déplacer]** Sélectionnez la zone d'affichage dans le zoom.
- [Intervalle]** Sélectionnez l'heure du diaporama.

Lecture de musique/vidéo

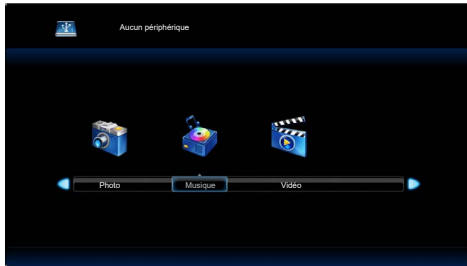
- 1 Appuyez sur < ◀ / ▶ > pour sélectionner le support à lire, et appuyez sur < ENTER >.



- 2 Appuyez sur < ▲ ▼ ◀ ▶ > pour sélectionner le fichier que vous souhaitez lire.

-  : Pour lire le fichier sélectionné
-  : Fichier sélectionné. (Vous pouvez sélectionner plusieurs fichiers.)
-  : Pour revenir à la page de sélection du type de média.

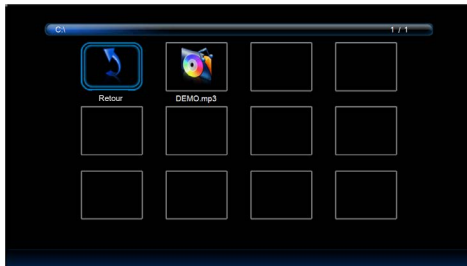

- 3 Appuyez sur < Play > ▶.

La vidéo sélectionnée sera affichée en plein écran.

Remarque

- L'icône de musique est affichée sur l'écran pour la lecture de musique.

Barre de commande

Appuyez sur < ENTER > pour afficher la barre de commande au bas de l'écran

Utilisez < ◀ / ▶ > pour sélectionner les opérations suivantes, et appuyez sur < ENTER > pour l'exécution.

- [Lire/PAUSE] Pour lire la musique/vidéo.
Pour mettre en pause l'image en cours de lecture.
- [RetRap] Pour lire le fichier rapidement en arrière.
RetRap2X / RetRap4X / RetRap8X / RetRap16X / (film uniquement) FB32X
- [AvRap] Pour lire le fichier en avance rapide.
AvRap2X / AvRap4X / AvRap8X / AvRap16X / (film uniquement) FF32X
- [Précédent] Pour accéder au fichier précédent.
Lorsque vous lisez une vidéo, appuyez une fois sur cette touche pour la lire depuis le début.
- [Suiv.] Pour accéder au fichier suivant.
- [ARRÊT] Pour arrêter le fichier en cours de lecture.
- [Répéter tout] / [Répéter tout] -
[Ne pas répéter] / [Répéter 1]
[Répéter 1] -
Les fichiers du dossier ou tous les fichiers sélectionnés (sélection de fichiers et création d'une liste de lecture) sont lus plusieurs fois.
[Ne pas répéter] -
Après avoir commencé à lire les fichiers sélectionnés dans le menu, chaque fichier du dossier est lu une fois dans l'ordre, jusqu'au dernier.
- [Aléatoire act.] Lorsque [Aléatoire act.] est sélectionné, tous les fichiers sont lus plusieurs fois et aléatoirement.
- [Paramétrer A] / [Paramétrer A] -
[Paramétrer B] / [Paramétrer B] -
[Aucun] Définissez l'intervalle du point de départ.
[Paramétrer B] - Définissez l'intervalle du point final.
- [Liste de lecture] Afficher la liste de lecture.
- [Informations] Afficher les informations sur le fichier.

Vous pouvez également exploiter le fichier à l'aide des touches de navigation < ◀◀, II, ▶, ▶▶ > et des touches de curseur < ◀ / ▶ > de la télécommande.

Utilisation de la fonction HDMI-CEC

La fonction HDMI-CEC permet le contrôle à distance de cette unité seule, afin d'utiliser les fonctions basiques des appareils compatibles avec HDMI-CEC, grâce au contrôle de verrouillage entre cette unité et ces appareils. Cette fonction permet également le contrôle à distance (ou grâce aux boutons de l'unité principale) d'un appareil compatible avec HDMI-CEC seul, afin de mettre cette unité sous/hors tension et de commuter l'entrée.

Connexion

Connectez l'appareil compatible HDMI-CEC à la borne HDMI IN 1, HDMI IN 2 ou HDMI IN 3.

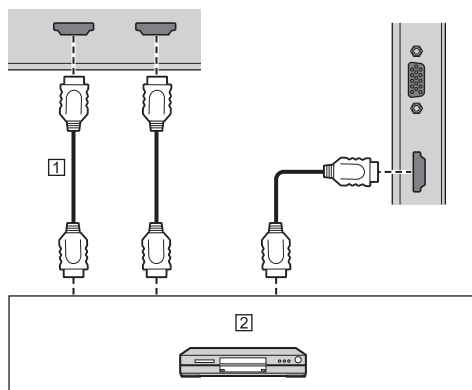

- 1 Câble HDMI (disponible dans le commerce)
- 2 Enregistreur DVD / lecteur DVD, enregistreur Blu-ray / lecteur Blu-ray

Réglage

- 1 Effectuez le réglage sur l'appareil connecté (appareil compatible avec HDMI-CEC), pour que cette fonction puisse être utilisée.
- 2 Réglez [Contrôle HDMI-CEC] sur [Paramètres PressIT]. (voir page 40)
- 3 Mettez tous les appareils sous tension, et mettez cette unité hors puis sous tension. Vérifiez ensuite si les images peuvent être correctement visualisées avec l'entrée HDMI1, HDMI2 ou HDMI3.

Signaux prédéfinis

Cet appareil peut afficher les signaux vidéo repris dans le tableau ci-dessous.

- Les contenus du signal HDMI dans la colonne des signaux compatibles avec Plug and Play sont comme suit.
1 : 4K/60p, 2 : 4K/30p

Signal correspondant	Résolution (point)	Fréquence de balayage		Fréquence d'horloge à point (MHz)	Format*2	Signaux compatibles avec Plug and Play*4		
		Horizontal (kHz)	Vertical (Hz)			HDMI		PC*5
						EDID 1	EDID 2	
480/60i	720 (1 440) x 480i*1	15,73	59,94	27,00	H	o	o	—
576/50i	720 (1 440) x 576i*1	15,63	50,00	27,00	H	o	o	—
480/60p	720 x 480	31,47	59,94	27,00	H	o	o	—
576/50p	720 x 576	31,25	50,00	27,00	H	o	o	—
720/60p	1 280 x 720	45,00	60,00	74,25	H	o	o	—
720/50p	1 280 x 720	37,50	50,00	74,25	H	o	o	—
1080/60i	1 920 x 1 080i	33,75	60,00	74,25	H	o	o	—
1080/50i	1 920 x 1 080i	28,13	50,00	74,25	H	o	o	—
1080/24p	1 920 x 1 080	27,00	24,00	74,25	H	o	o	—
1080/25p	1 920 x 1 080	28,13	25,00	74,25	H	o	o	—
1080/30p	1 920 x 1 080	33,75	30,00	74,25	H	o	o	—
1080/60p	1 920 x 1 080	67,50	60,00	148,50	H	o	o	—
1080/50p	1 920 x 1 080	56,25	50,00	148,50	H	o	o	—
3840 x 2 160/24p	3 840 x 2 160	54,00	24,00	297,00	H	o	o	—
3840 x 2 160/25p	3 840 x 2 160	56,25	25,00	297,00	H	o	o	—
3840 x 2 160/30p	3 840 x 2 160	67,50	30,00	297,00	H	o	o	—
3840 x 2 160/60p	3 840 x 2 160	135,00	60,00	594,00	H	o	—	—
3840 x 2 160/50p	3 840 x 2 160	112,50	50,00	594,00	H	o	—	—
4096 x 2 160/24p	4 096 x 2 160	54,00	24,00	297,00	H	o	o	—
4096 x 2 160/25p	4 096 x 2 160	56,25	25,00	297,00	H	o	o	—
4096 x 2 160/30p	4 096 x 2 160	67,50	30,00	297,00	H	o	o	—
4096 x 2 160/60p	4 096 x 2 160	135,00	60,00	594,00	H	o	—	—
4096 x 2 160/50p	4 096 x 2 160	112,50	50,00	594,00	H	o	—	—
640 x 480/60	640 x 480	31,47	59,94	25,18	R/H	o	o	o
800 x 600/60	800 x 600	37,88	60,32	40,00	R/H	o	o	o
1024 x 768/60	1 024 x 768	48,36	60,00	65,00	R/H	o	o	o
1280 x 720/60	1 280 x 720	44,76	60,00	74,48	R/H	o	o	o
1280 x 800/60	1 280 x 800	49,70	59,81	83,50	R/H	o	o	o
1280 x 960/60	1 280 x 960	60,00	60,00	108,00	H	o	o	—
1280 x 1024/60	1 280 x 1 024	63,98	60,02	108,00	R/H	o	o	o
1280 x 1024/75	1 280 x 1 024	79,98	75,02	135,00	R/H	o	o	o
1360 x 768/60	1 360 x 768	47,71	60,02	85,50	H	—	o	—
1400 x 1050/60	1 400 x 1 050	65,32	59,98	121,75	H	o	o	—
1440 x 900/60	1 440 x 900	55,94	59,89	106,50	R/H	o	o	o
1600 x 900/60	1 600 x 900*3	60,00	60,00	108,00	H	o	o	—
1600 x 1200/60	1 600 x 1 200	75,00	60,00	162,00	R/H	o	o	o
1680 x 1050/60	1 680 x 1 050	65,29	59,95	146,25	H	o	o	—
1920 x 1080/60	1 920 x 1 080	67,50	60,00	148,50	R/H	o	o	o
1920 x 1200/60	1 920 x 1 200*3	74,04	59,95	154,00	R/H	o	o	o
720 x 400/70	720 x 400	31,50	70,00	28,30	R/H	o	o	o











- *1 : Signal de répétition de pixels (fréquence d'horloge à point 27,0 MHz) uniquement
- *2 : Les signaux pour représenter les formats sont les suivants.
 - R : D-sub RGB (PC IN)
 - H : HDMI (HDMI IN 1, HDMI IN 2, HDMI IN 3)
- *3 : En fonction de la norme VESA CVT-RB (Réduction réduite)
- *4 : Les signaux avec ◦ dans la colonne des signaux compatibles avec Plug and Play sont ceux écrits au format EDID (Extended Display Identification Data) de cette unité.
Pour les signaux sans ◦ dans la colonne des signaux compatibles avec Plug and Play, les résolutions ne peuvent pas être sélectionnées sur le PC même si cette unité prend en charge ces signaux.
- *5 : Le signal de synchronisation prend uniquement en charge l'entrée de signal HD/VD.

Remarque

- Un format de signal détecté automatiquement peut être affiché de manière différente au signal d'entrée réel.
- [i] affiché après le nombre de points de la résolution correspond au signal d'entrelacement.

Dépannage

Avant d'appeler pour la maintenance, déterminez les symptômes et effectuez quelques vérifications simples, comme indiqué ci-dessous.

Symptômes		Vérifications
Image	Son	
 Interférence	 Son bruyant	Appareils électriques Voitures / Motos Lumière fluorescente
 Image normale	 Pas de son	Volume (Vérifiez si la fonction de sourdine a été activée sur la télécommande.) Assurez-vous que le volume n'est pas réglé au minimum.
 Pas d'image	 Pas de son	Pas branché dans une prise secteur Pas allumé Réglage d'image et luminosité/volume (Vérifiez en appuyant sur le bouton POWER ON (I) ou STANDBY (Ⓟ).)
 Pas d'image	 Son normal	En cas d'entrée d'un signal avec une fréquence ou un format de système de couleur non applicable, seule l'indication de la borne d'entrée est affichée.
 Pas de couleur	 Son normal	Contrôles de couleur réglés au niveau minimum (voir page 35)
Une erreur d'affichage telle que "pas d'image" se produit, ou la télécommande est soudain désactivée.		Les bruits de chargement provenant de l'extérieur peuvent interférer avec le fonctionnement normal. Éteignez l'appareil et allumez-le après avoir attendu au moins 5 secondes, puis vérifiez le fonctionnement.
L'écran s'éteint automatiquement.		Vérifiez s'il est possible que les réglages [Gestion alimentation] soient configurés sur [Oui]. (voir page 42)
Le témoin d'alimentation clignote en orange.		Une erreur de température (température élevée) a été détectée. Examinez le milieu environnant.
Aucune opération sur la télécommande ne peut être réalisée.		Les piles insérées respectent-elles la polarité (+, -)? (voir page 15) Les piles sont-elles épuisées ? Orientez la télécommande vers le capteur de télécommande de l'écran. (voir page 27) Vérifiez si l'option autre que [Déverrouillé] est sélectionnée dans [Verrou ctrl télécommande]. (voir page 43)
Aucune opération de touche sur l'unité ne peut être réalisée.		Vérifiez si l'option autre que [Déverrouillé] est sélectionnée dans [Verrouillage touche]. (voir page 43)
Vidéo instable		Il est possible que le signal ne soit pas compatible. Essayez le réglage automatique de l'écran par entrée PC.
L'image n'est pas affichée sur certaines zones du haut et du bas de l'écran.		Lors de l'utilisation d'un programme logiciel vidéo (tel qu'un programme de format cinéma) avec un écran plus large que celui du mode 16:9, des zones vides séparées des images se forment en haut et en bas de l'écran.
Des pièces de l'unité deviennent chaudes.		Même lorsque la température des pièces des panneaux avant, supérieur et arrière a augmenté, ces augmentations de température ne posent pas de problème en termes de performance ou de qualité.

Symptômes	Vérifications
L'image de l'entrée HDMI est anormale.	<p>Vérifiez le support du câble HDMI 4K et vérifiez qu'il est conforme à la norme HDMI.</p> <p>Vérifiez le signal d'entrée compatible avec cet écran. (voir page 56 - 57)</p> <p>Pour régler [Sélection EDID] sur [4K/30p] lorsque le périphérique connecté ne prend pas en charge 4K.</p>
L'image de l'entrée PC est anormale.	<p>Vérifiez si le réglage du PC est correct.</p> <p>Vérifiez le signal d'entrée compatible avec cet écran. (voir page 56 - 57)</p>
Les commandes série ne sont pas contrôlables.	<p>Vérifiez que [Sélection SERIAL IN / LAN] est sélectionné [SERIAL IN]. (voir page 38)</p> <p>Vérifiez que la connexion a été faite correctement. (voir page 23)</p>
Le réseau local est incontrôlable.	<p>Vérifiez que [Sélection SERIAL IN / LAN] est sélectionné [LAN]. (voir page 38)</p> <p>Vérifiez que la connexion a été faite correctement. (voir page 44)</p> <p>Vérifiez que [Configuration LAN] est réglé correctement. (voir page 38)</p> <p>Vérifiez que [PLink Control] est réglé sur [Oui]. Pour régler sur [Oui], le réglage [Mot de passe(Web)] est nécessaire. (voir page 39)</p>
L'appareil n'est pas mis sous tension, même si la commande de mise sous tension est envoyée avec la commande du réseau.	<p>Si [Mode économie d'énergie] est réglé sur [Activer], réglez-le sur [Désactiver]. (voir page 42)</p>
Le son n'est pas diffusé immédiatement après le début de la lecture du contenu.	<p>Lors de l'utilisation de contenus qui diffusent de l'audio dès la première seconde de lecture, il se peut que l'audio immédiatement après le début de la lecture ne soit pas émis selon l'équipement utilisé. Ce symptôme peut être atténué en remplaçant l'équipement de lecture ou en retardant le démarrage de la lecture audio du contenu de 300 ms.</p>

Spécifications

N° de modèle

Modèle 86 pouces : TH-86SQ3W

Modèle 55 pouces : TH-55SQ3W

Modèle 50 pouces : TH-50SQ3W

Modèle 43 pouces : TH-43SQ3W

Alimentation

Modèle 86 pouces

110 – 240 V ~ (courant alternatif 110 – 240 V),
50/60 Hz, 4,5 – 2,2 A

Modèle 55 pouces

110 – 240 V ~ (courant alternatif 110 – 240 V),
50/60 Hz, 1,9 – 1,0 A

Modèle 50 pouces

110 – 240 V ~ (courant alternatif 110 – 240 V),
50/60 Hz, 1,6 – 0,8 A

Modèle 43 pouces

110 – 240 V ~ (courant alternatif 110 – 240 V),
50/60 Hz, 1,3 – 0,7 A

Consommation d'énergie*1

Modèle 86 pouces

336 W

Modèle 55 pouces

142 W

Modèle 50 pouces

119 W

Modèle 43 pouces

93 W

Condition de veille

0,5 W

Panneau de l'écran LCD

Modèle 86 pouces

Panneau ADS 86 pouces (rétroéclairage à Direct LED), rapport d'aspect 16:9

Modèle 55 pouces

Panneau VA 55 pouces (rétroéclairage à Direct LED), rapport d'aspect 16:9

Modèle 50 pouces

Panneau VA 50 pouces (rétroéclairage à Direct LED), rapport d'aspect 16:9

Modèle 43 pouces

Panneau ADS 43 pouces (rétroéclairage à Direct LED), rapport d'aspect 16:9

Taille de l'écran

Modèle 86 pouces

1 895,0 mm (L) × 1 065,9 mm (H) × 2 174,2 mm
(diagonale) / 74,60" (L) × 41,96" (H) × 85,60"
(diagonale)

Modèle 55 pouces

1 209,6 mm (L) × 680,4 mm (H) × 1 387,8 mm
(diagonale) / 47,62" (L) × 26,78" (H) × 54,63"
(diagonale)

Modèle 50 pouces

1 095,8 mm (L) × 616,4 mm (H) × 1 257,3 mm
(diagonale) / 43,14" (L) × 24,26" (H) × 49,50"
(diagonale)

Modèle 43 pouces

941,1 mm (L) × 529,4 mm (H) × 1 079,8 mm
(diagonale) / 37,05" (L) × 20,84" (H) × 42,51"
(diagonale)

Nombre de pixels

8 294 400

(3 840 (Horizontal) × 2 160 (Vertical))

Dimensions (L × H × P)

Modèle 86 pouces

1 929 mm × 1 100 mm × 96 mm
(à l'exclusion des poignées : 70 mm) /
75,95" × 43,31" × 3,76"
(à l'exclusion des poignées : 2,74")

Modèle 55 pouces

1 242 mm × 713 mm × 66 mm /
48,89" × 28,06" × 2,60"

Modèle 50 pouces

1 129 mm × 649 mm × 66 mm /
44,43" × 25,56" × 2,60"

Modèle 43 pouces

973 mm × 562 mm × 65 mm /
38,31" × 22,10" × 2,56"

Masse

Modèle 86 pouces

Environ 46,0 kg / 101,5 lbs net

Modèle 55 pouces

Environ 15,6 kg / 34,4 lbs net

Modèle 50 pouces

Environ 13,5 kg / 29,8 lbs net

Modèle 43 pouces

Environ 10,7 kg / 23,6 lbs net

Conditions de fonctionnement

Température

0 °C – 40 °C (32 °F – 104 °F)*2

Humidité

20 % – 80 % (sans condensation)

Temps de fonctionnement

24 heures/jour

Bornes de connexion

HDMI IN 1

HDMI IN 2

HDMI IN 3

Connecteur de TYPE A*3 × 3

Signal audio :

Linear PCM (fréquences d'échantillonnage :
48 kHz, 44,1 kHz, 32 kHz)

AUDIO IN

Mini prise stéréo (M3) × 1, 0,5 Vrms

PC IN

Mini D-sub 15 broches
(Compatible avec DDC2B) × 1

AUDIO OUT

Prise RCA, 0,5 Vrms

Sortie : Variable (-∞ – 0 dB)

(entrée 1 kHz 0 dB, charge 10 kΩ)

SERIAL IN

Borne de contrôle externe

Broche D-sub 9 × 1 :

Compatible avec RS-232C

LAN

Méthode de communication :

RJ45, 10BASE-T / 100BASE-TX

USB

Connecteur USB × 1, TYPE A

5 V C.C. / 2,0 A

Son

Haut-parleurs

φ 30 mm × 2 × 2 pièces

Sortie audio

20 W [10 W + 10 W] (10 % THD)

Télécommande

Source d'alimentation

3 V CC (piles (type AAA/R03/LR03) × 2)

Plage de fonctionnement

Environ 7 m (22,9 pi)

(lors d'une utilisation directement devant le capteur de la télécommande)

Masse

Environ 91 g / 3,21 oz (y compris les piles)

Dimensions (L × H × P)

48 mm × 27 mm × 190 mm / 1,89" × 1,06" × 7,48"

*1 : Conditions à l'expédition

*2 : Température ambiante pour utiliser cette unité à haute altitude (plus de 1 400 m (4 593 pi) et moins de 2 800 m (9 186 pi) au-dessus du niveau de la mer) : 0 °C à 35 °C (32 °F à 95 °F)

*3 : VIERA LINK n'est pas pris en charge.

Remarque

- La conception et les spécifications sont sujettes à modification sans préavis. Les masses et dimensions indiquées sont approximatives.

Licence de logiciel

Ce produit contient le logiciel suivant :

- (1) le logiciel développé indépendamment par ou pour Panasonic Projector & Display Corporation,
- (2) le logiciel appartenant à un tiers et dont la licence est accordée à Panasonic Projector & Display Corporation,
- (3) le logiciel sous licence GNU General Public License, Version 2.0 (GPL V2.0),
- (4) le logiciel sous licence GNU LESSER General Public License, Version 2.1 (LGPL V2.1) et/ou
- (5) le logiciel libre autre que le logiciel sous licence GPL V2.0 et/ou LGPL V2.1.

Les logiciels catégorisés de (3) à (5) sont distribués dans l'espoir qu'ils seront utilisés, mais SANS AUCUNE GARANTIE, sans même la garantie implicite de QUALITE MARCHANDE ou d'ADAPTATION A UNE UTILISATION PARTICULIERE.

Pendant au moins trois (3) ans à compter de la livraison de ce produit, Panasonic Projector & Display Corporation donnera à tout tiers qui le contactera aux coordonnées fournies ci-dessous, pour un tarif n'excédant pas le coût de réalisation physique de la distribution du code source, un exemplaire complet lisible par ordinateur du code source correspondant couvert par la GPL V2.0, LGPL V2.1 ou par les autres licences impliquant une telle obligation, ainsi que les mentions du copyright associées respectives.

Coordonnées :

oss-cd-request@gg.jp.panasonic.com

Avis concernant AVC/VC-1/MPEG-4

Ce produit est utilisé en vertu de la licence de portefeuille de brevets d'AVC, de VC-1 et de MPEG-4 Visual pour l'usage personnel d'un consommateur ou d'autres usages pour lesquels il/elle ne reçoit aucune rémunération pour (i) encoder de la vidéo conformément à la norme AVC, à la norme VC-1 et à la norme MPEG-4 Visual ("AVC/VC-1/MPEG-4 Video"), et/ou (ii) décoder la vidéo AVC/VC-1/MPEG-4 encodée par un consommateur dans le cadre d'une activité personnelle et/ou obtenue d'un fournisseur de contenu vidéo, détenteur d'une licence AVC/VC-1/MPEG-4 Video. Aucune licence n'est ni ne sera accordée implicitement pour tout autre usage. Des informations supplémentaires sont disponibles auprès de MPEG LA, LLC. Consultez <http://www.mpegla.com>.

L'élimination des équipements et des piles/batteries usagés

Applicable uniquement dans les pays membres de l'Union européenne et les pays disposant de systèmes de recyclage.



Apposé sur le produit lui-même, sur son emballage, ou figurant dans la documentation qui l'accompagne, ce pictogramme indique que les piles/batteries, appareils électriques et électroniques usagés, doivent être séparés des ordures ménagères.

Afin de permettre le traitement, la valorisation et le recyclage adéquats des piles/batteries et des appareils usagés, veuillez les porter à l'un des points de collecte prévus, conformément à la législation nationale en vigueur.

En les éliminant conformément à la réglementation en vigueur, vous contribuez à éviter le gaspillage de ressources précieuses ainsi qu'à protéger la santé humaine et l'environnement. Pour de plus amples renseignements sur la collecte et le recyclage, veuillez vous renseigner auprès des collectivités locales.

Le non-respect de la réglementation relative à l'élimination des déchets est passible d'une peine d'amende.



Note relative au pictogramme à apposer sur les piles/batteries (pictogramme du bas)

Si ce pictogramme est combiné avec un symbole chimique, il répond également aux exigences posées par la Directive relative au produit chimique concerné.

Confirmation du client

Le numéro de modèle et le numéro de série de ce produit sont indiqués sur son panneau arrière. Vous devriez noter ce numéro de série sur l'espace fourni ci-dessous et conserver ce livret, accompagné de votre ticket de caisse, comme confirmation de votre achat pour aider à l'identification en cas de vol ou de perte, et aux fins du service de garantie.

Numéro de modèle

Numéro de série

Panasonic Projector & Display Americas LLC

Two Riverfront Plaza, Newark, New Jersey 07102

TÉL. : +1-201-348-7000

Fabriqué par :

Panasonic Projector & Display Corporation

2-15 Matsuba-cho, Kadoma City, Osaka 571-8503, Japon

Importateur :

Panasonic Connect Europe GmbH

Hagenauer Strasse 43, 65203 Wiesbaden, Allemagne

Représentant autorisé dans l'UE :

Panasonic Connect Europe GmbH

Panasonic Testing Centre

Winsbergring 15, 22525 Hambourg, Allemagne

Panasonic Projector & Display Corporation

2-15 Matsuba-cho, Kadoma City, Osaka 571-8503, Japan

Web Site : <https://docs.connect.panasonic.com/prodisplays>

© Panasonic Projector & Display Corporation 2026

Français