

Инструкции за работа Кратък наръчник

Прожектор DLP™

Търговско приложение

Модел №

PT-RQ45K
PT-RZ44K

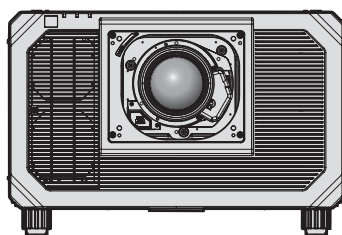

Прожекционният обектив се продава отделно.

Прочетете преди употреба

За повече информация относно работата с този продукт вижте документа „Инструкции за работа – Функционално ръководство“.

За да изтеглите документа „Инструкции за работа – Функционално ръководство“, посетете следния уебсайт.

<https://docs.connect.panasonic.com/projector>



- На вашия език са предоставени само „Инструкции за работа – Кратък наръчник“ (този документ). За подробности прочетете „Инструкции за работа – Функционално ръководство“ на други езици.

Благодарим ви за покупката на този продукт на Panasonic.

- Преди да работите с този продукт, прочетете инструкциите внимателно и запазете това ръководство за бъдеща справка.
- Преди да използвате този продукт, прочетете „Прочетете първо това!“ (➔ страници 2 до 10).

HDMI™
HIGH-DEFINITION MULTIMEDIA INTERFACE



REAL D 3D
Само за PT-RZ44K

4K*
PROFESSIONAL

* Само за PT-RQ45K
Разделителната способност е 3 840 x 2 400 точки
(QUAD PIXEL DRIVE: ON)



BULGARIAN
DPQP1742ZA/X1

Прочетете първо това!

ПРЕДУПРЕЖДЕНИЕ: ТОЗИ АПАРАТ ТРЯБВА ДА БЪДЕ ЗАЗЕМЕН.

ПРЕДУПРЕЖДЕНИЕ: За да предотвратите щетите, които могат да доведат до опасност от пожар или токов удар, не излагайте този уред на дъжд или влага.
Това устройство не е предназначено за използване в директно зрително поле на работни места с визуални дисплеи. За да се избегнат смущаващи отражения на работни места с визуални дисплеи, това устройство не трябва да се поставя в директното зрително поле.
Оборудването не е предназначено за използване на видео работни станции в съответствие с BildscharbV.

Нивото на звуково налягане при позицията на оператора е равно на 70 dB (A) или по-малко според ISO 7779.

ПРЕДУПРЕЖДЕНИЕ:

1. Извадете щепсела от контакта, когато не използвате този уред за продължителен период от време.
2. За да предотвратите токов удар, не отстранявайте капака. В уреда няма части, които се обслужват от потребителя. За обслужване се обърнете към квалифициран сервизен персонал.
3. Не премахвайте заземителния щифт на щепсела за електрическата мрежа. Този апарат е оборудван с три-щифтов заземителен щепсел за електрическата мрежа. Този щепсел може да бъде поставен само в заземен контакт. Това е обезопасителна функция. Ако не можете да поставите щепсела в контакта, се свържете с електротехник. Не анулирайте предназначението на заземителния щепсел.

ПРЕДУПРЕЖДЕНИЕ:

Това оборудване съответства на клас A на CISPR32.
В жилищна среда това оборудване може да причини радио смущения.

ВНИМАНИЕ: За да осигурите непрекъснато съответствие, следвайте приложените инструкции за монтаж. Това включва използването на предоставения захранващ кабел и екранирани интерфейсни кабели при свързване с компютър или периферни устройства. Освен това, всички неупълномощени промени или модификации по това оборудване ще анулират правото на потребителя да работи с това устройство.

Това е устройство за прожектиране на изображения върху екран и други и не е предназначено за използване като вътрешно осветление в домашна среда.

Директива 2009/125/ЕО

ПРЕДУПРЕЖДЕНИЕ: ЗА ДА НАМАЛИТЕ РИСКА ОТ ПОЖАР ИЛИ ТОКОВ УДАР, НЕ ИЗЛАГАЙТЕ ТОЗИ ПРОДУКТ НА ДЪЖДОВНИ КАПКИ ИЛИ ВЛАГА.

ПРЕДУПРЕЖДЕНИЕ: РИСК ОТ ТОКОВ УДАР. НЕ ОТВАРЯЙТЕ



Указано на прожектора



Символът със светкавица със стрелка в равностранен триъгълник има за цел да уведоми потребителя за присъствието на неизолирано „опасно напрежение“ в структурата на продукта, което може да е достатъчно силно да представлява риск от токов удар за хората.



Удивителният знак в равностранен триъгълник има за цел да уведоми потребителя за присъствието на важни инструкции за работа и поддръжка (обслужване) в литературата, придружаваща продукта.

Само за ЕС



Тази CE маркировка покрива батериите, предоставени с продукта, и показва, че батериите отговарят на изискванията на Регламент (ЕС) 2023/1542 за батериите.

Декларация за съответствие на ЕС за Директивата за радиооборудването

Това устройство отговаря на съществените изисквания и останалите приложими разпоредби на Директива 2014/53/ЕС.

За отстраняване на батерията

Батерия на дистанционното управление

1. Натиснете водача и повдигнете капака.
2. Извадете батериите.

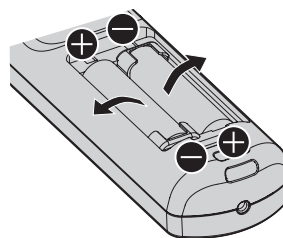
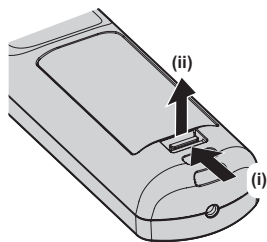

Предупреждение за оптично и лазерно лъчение

Този прожектор е лазерен продукт от клас 1, който отговаря на IEC 60825-1:2014.

1

CLASS 1 LASER PRODUCT



ОПАСНОСТ: ИЗБЯГВАЙТЕ ИЗЛАГАНЕ НА ОЧИТЕ НА ПРЯКО ИЛИ РАЗСЕЯНО ЛЪЧЕНИЕ.
Има лазерно лъчение от клас 4, когато панелът за достъп е отворен.

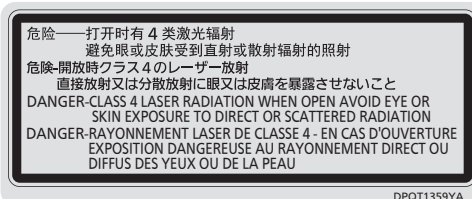

Вътрешност на продукта

ВНИМАНИЕ: Използването на контролни средства или настройки или изпълнението на процедури, различни от посочените тук, може да доведе до опасно излагане на радиация.

ПРЕДУПРЕЖДЕНИЕ: Не гледайте към светлината, излъчена от обектива, докато прожекторът се използва.

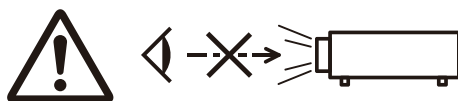

2

ПРЕДУПРЕЖДЕНИЕ: Не гледайте в лъча. Не е позволено никакво пряко излагане на очите на лъча, RG3 IEC 62471-5:2015.
 Възможно е излъчването на опасно оптично лъчение от продукта.
 Опасно разстояние: Вижте „Опасно разстояние (IEC 62471-5:2015)“
 (➔ страница 5)

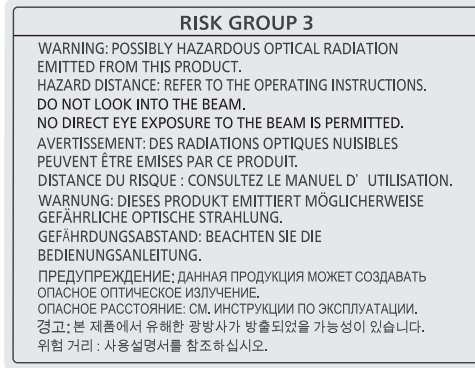
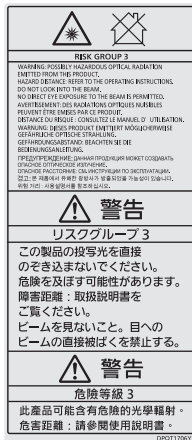

3



Предупредителен символ за оптично лъчение

3

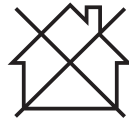

Символ за „Не е за използване от потребителите“
 Този проектор е предназначен за търговска употреба и не е предвиден за жилищни райони.

3

Местоположение на етикетите и символите за безопасност при оптично и лазерно лъчение

Видовете етикети може да варира в зависимост от държавата.

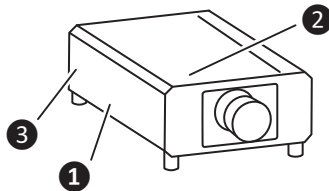

■ Опасно разстояние (IEC 62471-5:2015)

Разстоянието от повърхността на проекционната леща, при което емисията достига границата на достъпни емисии (AEL) от RG2 (рискова група 2), е известно като опасно разстояние (HD) или безопасно разстояние. Районът, в който емисиите надвишават границата на достъпни емисии на рискова група 2 от RG2 се нарича зона на опасност (HZ).

В рамките на зоната на опасност никога не гледайте към светлината, излъчвана от проектора. Очите могат да бъдат увредени от директното облъчване, дори ако погледнете светлината само за момент. Ако сте извън зоната на опасност, това се счита за безопасно при всякакви обстоятелства, освен при умишлено виждане в светлината, излъчвана от проектора.

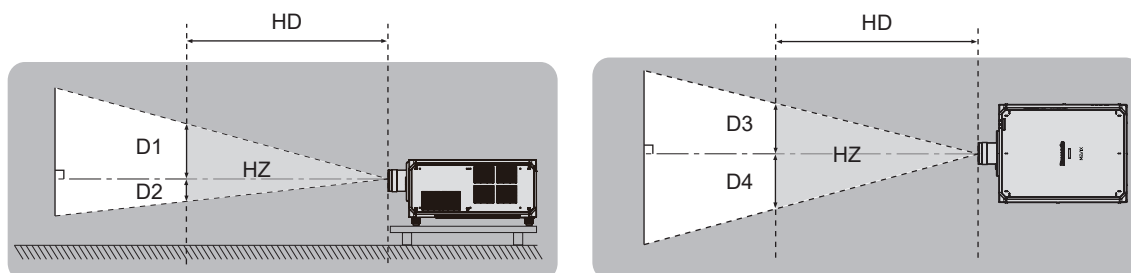

Пример за използване на ET-D3LES250

■ Рискова група

Комбинацията от проектора и проекционната леща се категоризира като RG2, когато опасното разстояние е 1 m (39-3/8") или по-малко. Категоризира се като RG3 (рискова група 3) когато опасното разстояние надвишава 1 m (39-3/8") и ще е за професионална употреба вместо за потребителска употреба.

В случай на RG3 има възможност за увреждане на очите чрез директно облъчване при гледане дори за момент в проекционната светлина от вътрешността на зоната на опасност.

В случай на RG2, е възможно безопасно използване без увреждане на очите във всички случаи, освен ако нарочно не се гледа вторачено във светлината, прожектирана от проектора.

Комбинациите с които и да е прожекционни лещи се категоризират като RG3 за този проектор.

Всеки размер в зоната на опасност за комбинация с проекционна леща, чието опасно разстояние надвишава 1 m (39-3/8"), е както следва.

(Единица: m)

Модел № на прожекционен обектив	HD ^{*1}	D1 ^{*2}	D2 ^{*2}	D3 ^{*2}	D4 ^{*2}
ET-D3LEW10	1,5	0,57	0,57	0,61	0,61
ET-D3LES20 ET-D3LES250	2,1	0,59	0,59	0,62	0,62
ET-D3LET30	4,3	0,60	0,60	0,64	0,64
ET-D3LET40	6,7	0,59	0,59	0,63	0,63
ET-D3LET80	11,1	0,53	0,53	0,56	0,56

*1 HD: Опасно разстояние

*2 Стойностите на от D1 до D4 ще се променят в съответствие със степента на регулиране на обектива. Всяка стойност в таблицата е максималната стойност.

Забележка

- Стойността в таблицата е базирана на IEC 62471-5:2015.
- Проекционните лещи, съвместими с проектора, могат да бъдат добавяни или променяни без предварително уведомление. За актуална информация посетете следния уебсайт.
<https://docs.connect.panasonic.com/projector>

Внимание

- Ако светлината, излъчвана от проектора, попадне директно в очите, докато сте в зоната на опасност, ретините могат да бъдат увредени. Не влизайте в зоната на опасност по време на употреба. Или инсталирайте проектора на място, където излъчваната светлина няма да влиза директно в очите.

ПРЕДУПРЕЖДЕНИЕ:

■ ЗАХРАНВАНЕ

Стенният контакт или прекъсвачът на веригата трябва да бъдат монтирани близо до оборудването и лесно достъпни при възникване на проблеми. Ако възникнат следните проблеми, прекъснете електрозахранването незабавно.

Употребата на прожектора при тези условия ще доведе до пожар или токов удар или ще причини зрително увреждане.

- Ако в прожектора попаднат чужди предмети или вода, прекъснете електрозахранването.
- Ако прожекторът бъде изпуснат или шкафтът бъде счупен, прекъснете електрозахранването.
- Ако забележите пушек, необичаен мирис или шум, излизащи от прожектора, прекъснете електрозахранването.

Свържете се с оторизиран сервизен център за ремонт и не опитвайте сами да ремонтирате прожектора.

По време на гръмотевична буря не докосвайте прожектора или кабела.

Това може да причини токов удар.

Не правете нищо, което може да повреди захранващия кабел, щепсела или захранващия конектор.

Ако захранващият кабел се използва, докато е повреден, това ще предизвика токов удар, късо съединение или пожар.

- Не повреждайте захранващия кабел, не правете никакви промени по него, не го разглобявайте, не го поставяйте близо до горещи предмети, не го огъвайте прекалено, не го усуквайте, дърпайте, не поставяйте тежки предмети върху него и не го навивайте на възел.

Свързвайте се с оторизиран сервизен център за всякакви ремонти на захранващия кабел, щепсела или захранващия конектор, които може да са необходими.

Не използвайте нищо друго освен предоставения захранващ кабел.

Неспазването на тази инструкция ще доведе до токов удар или пожар. Вземете под внимание, че ако не използвате предоставения захранващ кабел за заземяване на устройството от страна на контакта, това може да доведе до токов удар.

Пъхнете напълно щепсела на захранващия кабел в стенния контакт.

Ако щепселът не бъде поставен правилно, това ще доведе до токов удар или прегряване.

- Не използвайте щепсели, които са повредени, нито стенни контакти, които не са здраво фиксирани към стената.

Вкарайте изцяло захранващия конектор (отстрани на прожектора) в <AC IN> клемата.

Конектор, който не е изцяло вкаран, може да доведе до пожар, причинен от токов удар или генериране на топлина.

Не пипайте щепсела и захранващия конектор с мокри ръце.

Неспазването на тази инструкция ще доведе до токов удар.

Използвайте контакт, поддържащ 30 А независимо, когато използвате прожектора с 200 V до 240 V променлив ток.

Използвайте контакт, поддържащ 15 А независимо, когато използвате прожектора със 100 V до 120 V променлив ток.

Използването на контакт заедно с друго устройство може да доведе до пожар вследствие на генериране на топлина.

Не претоварвайте стенния контакт.

Ако претоварите електрозахранването (напр. чрез използване на прекалено много адаптери), може да възникне прегряване, което да доведе до пожар.

Почиствайте щепсела редовно, за да предотвратите покриването му с прах.

Неспазването на тази инструкция ще предизвика пожар.

- Ако по щепсела се натрупа прах, получената влажност може да повреди изолацията.
- Ако не използвате прожектора за продължителен период от време, извадете щепсела от стенния контакт.

Изваждайте щепсела от стенния контакт и го избърсвайте редовно със суха кърпа.

ПРЕДУПРЕЖДЕНИЕ:

■ ПРИ УПОТРЕБА/МОНТАЖ

Не поставяйте прожектора върху меки материали като килими или гъбести подложки.

Това ще накара прожектора да прегрее, което може да причини изгаряния, пожар или повреда на прожектора.

Не поставяйте прожектора на влажни или прашни места или на места, където прожекторът може да влезе в контакт с мазен пушек или пара.

Използването на прожектора при такива условия ще доведе до пожар, токов удар или влошаване на компонентите. Пластмасата може също да се изкриви от масло и прожекторът може да падне, както когато е монтиран за тавана.

Не поставяйте прожектора на място, което не е достатъчно здраво да издържи пълното тегло на прожектора или върху повърхност, която е наклонена или нестабилна.

Неспазването на тази инструкция ще накара прожектора да падне или да се препънете в него, което може да доведе до сериозно нараняване или повреда.

Не монтирайте проектора на място, където преминават много хора.

Преминаващите хора могат да се сблъскат с проектора или да се препънат в захранващия кабел, което може да доведе до пожар, токов удар или физическо нараняване.

Монтирайте прожектора на достатъчно отдалечено от околни стени и обекти място, така че да не се възпрепятства въздушната вентилация.

Неспазването на това ще накара прожектора да прегрее, което може да причини пожар или повреда на прожектора.

- Не поставяйте прожектора на тесни и недостатъчно проветриви места.
За подробности вижте „Точки за внимание при разполагане на прожектора“ (➔ страница 13).
- Не поставяйте прожектора върху кърпи или хартия, тъй като тези материали могат да бъдат засмукани във вентилационния отвор за въвеждане на въздух.

Не гледайте и не поставяйте кожата си в светлината, излъчвана от обектива, докато прожекторът се използва.

Не навлизайте в светлинния поток на прожекцията, използвайки оптично устройство (като лупа или огледало).

Това може да причини изгаряния или загуба на зрение.

- От обектива на прожектора се излъчва силна светлина. Не гледайте и не поставяйте ръцете си директно в тази светлина.
- Бъдете особено внимателни да не допуснете деца да гледат в обектива. В допълнение, изключвайте захранването и електроснабдяването, когато сте далеч от прожектора.

Не прожектирайте изображение с прикрепена капачка на обектива.

Това може да предизвика пожар.

Никога не опитвайте да премоделирате или разглобявате прожектора.

Високото напрежение може да предизвика пожар или токов удар.

- За всякакви проверки, настройки или ремонти се свързвайте с оторизиран сервизен център.

Не допускате навлизането на метални предмети, запалими предмети или течности във вътрешността на прожектора. Не допускате намокрянето на прожектора.

Това може да предизвика късо съединение или прегряване и да доведе до пожар, токов удар или повреда на прожектора.

- Не поставяйте контейнери с течност или метални предмети близо до прожектора.
- Ако в прожектора попадне течност, се консултирайте със своя търговец.
- Обръщайте специално внимание на децата.

Монтажната работа, като поставянето на проектора на високо място, трябва да се извършва само от квалифициран техник.

Ако монтажът не бъде извършен и обезопасен правилно, това може да причини злополуки като например токов удар.

ПРЕДУПРЕЖДЕНИЕ:

■ ПРИНАДЛЕЖНОСТИ

Не използвайте и не боравете с батериите неправилно и спазвайте следните инструкции.

Неспазването на инструкциите ще причини изгаряния, изтичане на батериите, прегряване, експлодиране или запалване.

- Не използвайте батерии без спецификация.
- Не зареждайте сухи батерии.
- Не разглобявайте сухи батерии.
- Не нагрявайте батериите и не ги поставяйте във вода или огън.
- Не позволявайте на клемите + и – на батериите да влязат в контакт с метални предмети като огърлици или фиби за коса.
- Не съхранявайте и не носете батериите заедно с метални предмети.
- Съхранявайте батериите в найлонова торбичка и ги дръжте далеч от метални предмети.
- Уверете се в правилната полярна ориентация (+ и –) при поставяне на батериите.
- Не използвайте нова батерия заедно със стара батерия и не смесвайте различни видове батерии.
- Не използвайте батерии с белеща се или отстранена външна обвивка.

Ако батерийната течност изтече, не я докосвайте с голи ръце и предприемете следните мерки, ако е необходимо.

- Батерийната течност по вашата кожа или дрехи може да доведе до кожно възпаление или нараняване.
Изплакнете с чиста вода и незабавно потърсете медицинска помощ.
- Батерийната течност, навлязла в контакт с очите ви, може да доведе до загуба на зрение.
В този случай не търкайте очите си. Изплакнете с чиста вода и незабавно потърсете медицинска помощ.

Не позволявайте на деца да имат досег с фиксиращия винт за обектив и фиксиращите винтове за фиксираната приставка за обектив.

Неволното им поглъщане може да причини физическо нараняване.

- Ако бъдат погълнати, незабавно потърсете медицинска помощ.

Отстранявайте своевременно изчерпаните батерии от дистанционното управление.

- Оставянето им в уреда може да доведе до изтичане на течност, прегряване или експлодиране на батериите.

ВНИМАНИЕ:

■ ЗАХРАНВАНЕ

При изваждане на захранващия кабел хванете щепсела и захранващия конектор.

Ако издърпате самия захранващ кабел, жиците ще се повредят, което ще доведе до пожар, късо съединение или сериозен токов удар.

Когато не използвате прожектора за продължителен период от време, извадете щепсела от стенния контакт.

В противен случай съществува риск от пожар или токов удар.

Преди да подмените прожекционния обектив, изключете захранването и извадете щепсела от стенния контакт.

- Неочакваното прожектиране на светлина може да доведе до нараняване на очите.
- Замяната на прожекционния обектив без изваждане на щепсела може да доведе до токов удар.

Изключете захранващия кабел от контакта на стената преди прикрепяне или сваляне на функционалното табло (опция), извършване на техническо обслужване и смяна на филтрите.

В противен случай съществува риск от токов удар.

Не свързвайте захранващия кабел към прожектора, докато протича ток.

Не изваждайте захранващия конектор (отстрани на прожектора), докато протича ток.

Свързването или изваждането на захранващия конектор, докато протича ток, може да доведе до пожари, причинени от искри.

■ ПРИ УПОТРЕБА/МОНТАЖ

Не поставяйте тежки предмети върху прожектора.

Неспазването на тази инструкция ще накара прожектора да изгуби равновесие и да падне, което може да доведе до повреда или нараняване. Прожекторът ще бъде повреден или деформиран.

Не поставяйте своето собствено тегло върху този прожектор.

Може да паднете или прожекторът може да се счупи, което да доведе до нараняване.

- Бъдете особено внимателни да не допускате деца да седат върху прожектора.

Не поставяйте прожектора на изключително горещи места.

Това може да предизвика влошаване на външния кожух или вътрешните компоненти или да предизвика пожар.

- Бъдете особено внимателни на места, изложени на директна слънчева светлина или близо до отоплителни уреди.

Не поставяйте ръцете си в отворите до оптичния обектив, докато премествате обектива.

Неспазването на тази инструкция ще предизвика нараняване.

Не монтирайте прожектора на места, където може да възникне солно замърсяване или корозивен газ.

Това може да доведе до падане поради корозия. Освен това може да предизвика повреда.

Не стойте пред обектива, докато прожекторът се използва.

Това може да причини повреда и изгаряния по дрехите.

- От обектива на прожектора се излъчва силна светлина.

Не поставяйте предмети пред обектива, докато прожекторът се използва.

Не блокирайте прожектираното съдържание, поставяйки предмети пред обектива на проектора.

Това може да предизвика пожар, повреда на предмет или неизправност в прожектора.

- От обектива на прожектора се излъчва силна светлина.

Прожекторът трябва да се носи или монтира от двама или повече човека.

Неспазването на тази инструкция може да предизвика злополуки от падане на прожектора.

Винаги разкачвайте всички кабели, преди да преместите прожектора.

Преместването на прожектора с неразкачени кабели може да повреди кабелите, което да предизвика пожар или токов удар.

ВНИМАНИЕ:

■ ПРИНАДЛЕЖНОСТИ

Когато не използвате прожектора за продължителен период от време, извадете батериите от дистанционното управление.

Неспазването на тази инструкция ще причини теч в батериите, прегряване, запалване или експлодиране, което може да доведе до пожар или замърсяване на заобикалящата среда.

■ ТЕХНИЧЕСКА ПОДДРЪЖКА

Консултирайте се със своя търговец относно почистването на вътрешността на прожектора на всеки 20 000 часа употреба като преценена продължителност.

Използването на прожектора с натрупан прах във вътрешността му може да доведе до пожар.

- Консултирайте се със своя търговец относно почистването.

■ ГЛЕДАНЕ НА 3D ВИДЕО (само за PT-RZ44K)

Лицата с медицинска анамнеза за свръхчувствителност към светлина, сърдечни проблеми или влошено физическо здраве, не трябва да гледат 3D изображения.

Това може да доведе до задълбочаване на тяхното медицинско състояние.

Ако почувствате умора или дискомфорт или друго необичайно състояние, докато гледате с очила за 3D изображения, спрете да гледате.

Ако продължите да гледате, това може да причини здравни усложнения. Починете си, ако е необходимо.

Когато гледате 3D филми, стремете се да гледате само един филм в даден момент и си почивайте, когато е необходимо.

Когато гледате 3D изображения, например при игра на 3D игри или използване на компютър с възможност за двупосочно взаимодействие, правете почивки на всеки 30 до 60 минути.

Гледането за продължителни периоди от време може да причини умора на очите.

Когато подготвяте съдържание, използвайте съдържание, създадено с цел използване за 3D.

Това може да причини умора на очите или здравни усложнения.

Когато гледате 3D изображения, обърнете специално внимание на хора и предмети в близост.

3D видеото може да бъде погрешно възприето като действителни обекти и свързаните движения на тялото могат да доведат до повреда на предмети и да предизвикат наранявания.

Използвайте 3D очила при гледане на 3D видеоклипове.

Не накланяйте главата си, когато гледате с 3D очила.

Лицата с късогледство или далекогледство, тези с по-слабо зрение в едното око или тези с астигматизъм трябва да използват коригиращи очила и други при използване на 3D очила.

Ако изображението изглежда видимо двойно при гледане на 3D видео, спрете да гледате.

Гледането за продължителни периоди от време може да причини умора на очите.

Гледайте от разстояние поне три пъти ефективната височина на екрана.

Гледането от разстояние, по-малко от препоръчаното, може да причини умора на очите. Както с филмите, ако над и под видео изображението има черни ивици, гледайте от разстояние 3 метра или повече от височината на видео отрязъка.

Деца под 5 или 6-годишна възраст не трябва да използват 3D очила.

Тъй като е трудно да се прецени реакцията на децата към умора и дискомфорт, тяхното състояние може да се влоши внезапно.

Ако дете използва 3D очила, настойниците трябва да наблюдават за умора на очите на детето.

■ Търговски марки

- MEVIX и SOLID SHINE са търговски марки или регистрирани търговски марки на Panasonic Projector & Display Corporation в Япония и други страни.
- DLP и фирмената емблема на DLP са регистрирани търговски марки или търговски марки на Texas Instruments.
- Термините HDMI, HDMI High-Definition Multimedia Interface, Търговски облик HDMI и логотипите на HDMI са търговски или регистрирани марки на HDMI Licensing Administrator, Inc.
- Intel и логото на Intel са търговски марки на Intel Corporation или дъщерни дружества.
- DisplayPort™ е търговска марка, притежавана от Video Electronics Standards Association (VESA®) в Съединените щати и други държави.
- Търговската марка PJLink е търговска марка със заявление за права върху търговска марка в Япония, Съединените американски щати и други държави и области.

• За потребители в Съединените щати:

Crestron®, Crestron Connected®, логото Crestron Connected и XiO Cloud® са търговски марки или регистрирани търговски марки на Crestron Electronics, Inc. в САЩ и/или други държави. Софтуерът Crestron Connected® е собственост на Crestron Electronics, Inc. и е съвместим с Crestron XiO Cloud® Service.

За потребители извън Съединените щати:

Crestron, Crestron Connected, логото Crestron Connected и XiO Cloud са търговски марки или регистрирани търговски марки на Crestron Electronics, Inc. в САЩ и/или други държави.

Софтуерът Crestron Connected е собственост на Crestron Electronics, Inc. и е съвместим с Crestron XiO Cloud Service.

- etherCON е регистрирана търговска марка на Neutrik AG.
 - Windows и Microsoft Edge са регистрирани търговски марки или търговски марки на Microsoft Corporation в САЩ и други държави.
 - Mac, macOS, iPadOS, Safari, iPhone и Lightning са търговски марки на Apple Inc., регистрирани в САЩ и други държави и региони.
 - IOS е търговска марка или регистрирана търговска марка на Cisco в САЩ и други държави и се използва с лиценз.
 - Android и Google Chrome са търговски марки на Google LLC.
 - QR Code е регистрирана търговска марка на DENSO WAVE INCORPORATED в Япония и в други държави.
 - RealD 3D е търговска марка на RealD Inc.
 - Някои от използваните шрифтове в екранното меню са Ricoh битмап шрифтове, които се произвеждат и продават от Ricoh Company, Ltd.
 - Всички други наименования, имена на компании и имена на продукти, упоменати в това ръководство, са търговски марки или регистрирани търговски марки на съответните им собственици.
- Вземете под внимание, че символите ® и ™ не са уточнени в това ръководство.

Софтуерна информация относно този продукт

Този продукт включва следния софтуер:

- (1) софтуера, разработен независимо от или за Panasonic Projector & Display Corporation,
- (2) софтуера, притежаван от трета страна и лицензиран за Panasonic Projector & Display Corporation,
- (3) софтуера, лицензиран според GNU General Public License, версия 2.0 (GPL V2.0),
- (4) софтуера, лицензиран според GNU General Public License, версия 3.0 (GPL V3.0),
- (5) софтуера, лицензиран според GNU LESSER General Public License, версия 2.1 (LGPL V2.1), и/или
- (6) софтуер с отворен код вместо софтуера, лицензиран според GPL V2.0, GPL V3.0 и/или LGPL V2.1.

Софтуерът, категоризиран като (3) - (6), се разпространява с надеждата, че ще е полезен, но БЕЗ НИКАКВА ГАРАНЦИЯ, без дори косвената гаранция за ПРОДАВАЕМОСТ или ПРИГОДНОСТ ЗА ОПРЕДЕЛЕНА ЦЕЛ.

За подробности вижте общите лицензионни условия на всеки софтуер с отворен код.

Лицензът за софтуер с отворен код се съхранява във фирмуера на този продукт и може да бъде изтеглен чрез достъп до този прожектор от уеб браузър. За подробности вижте „Using the web control function” (➔ Инструкции за работа – Функционално ръководство).

За поне три (3) години от доставката на този продукт Panasonic Projector & Display Corporation ще даде на всяка трета страна, която се свърже с нас посредством предоставената по-долу информация за контакт, срещу такса не по-висока от нашите разходи за физическо извършване на разпространението на изходния код, пълно машинно читаемо копие на съответния изходен код според GPL V2.0, GPL V3.0, LGPL V2.1 или другите лицензи със задължението това да бъде направено, както и съответните сведения за авторските права на същите.

Информация за контакт: oss-cd-request@gg.jp.panasonic.com

Предпазни мерки при употреба

Предназначение на продукта

Целта на прожектора е да прожектира сигнал на изображение от оборудване за изобразяване или компютър на екран или друга повърхност като статично или подвижно изображение.

Точки за внимание при транспортиране

- Транспортирането на прожектора трябва да се извършва от двама или повече души. В противен случай прожекторът може да бъде изпуснат, което да доведе до повреда или деформация на прожектора, както и физическо нараняване.
- При транспортиране на прожектора го дръжте сигурно за долната му част и избягвайте прекалени вибрации и удари. Неспазването на тази инструкция може да причини неизправност поради повредени вътрешни компоненти.
- Не транспортирайте прожектора с разгънати регулируеми крачета. Това може да повреди регулируемите крачета.

Точки за внимание при монтаж

■ Не разполагайте прожектора на открито.

Прожекторът е предназначен само за употреба на закрито.

■ Не разполагайте прожектора на следните места.

- Места, където могат да възникнат вибрации и удари, като например в автомобил или друго превозно средство: това може да причини повреда на вътрешните компоненти или неизправност.
- Места, близо до морето или където може да възникне корозивен газ: прожекторът може да падне поради корозия. Освен това, неспазването на тази инструкция може да съкрати живота на компонентите и да доведе до неизправности.
- Близо до изпускателната част на климатик: в зависимост от условията на употреба в редки случаи в екрана могат да възникнат колебания поради нагрятия въздух от вентилационния отвор за извеждане на въздух или поради горещия или хладен въздух от климатика. Уверете се, че извежданият въздух от прожектора или друго оборудване, или въздухът от климатика не духа към предната част на прожектора.
- Места с остри температурни колебания, като например близо до светлини (студии лампи): това може да съкрати живота на източника на светлина или да доведе до деформация на прожектора поради топлина, което може да предизвика неизправности.
Спазвайте температурните ограничения за работна среда на прожектора.
- Близо до електроснабдителни линии под високо напрежение или близо до двигатели: това може да наруши работата на прожектора.
- Места, изложени директно на светлина с висока мощност: Насочването на лазерен лъч с висока мощност или лъч на прожектор върху повърхността на прожекционния обектив поврежда DLP чиповете.

■ Обърнете се към квалифициран техник или вашия търговец за монтажни дейности като монтаж за таван и други.

За да осигурите ефективност и сигурност на прожектора, се обърнете към квалифициран техник или вашия търговец при монтиране на прожектора по метод, различен от монтаж на пода или при монтиране на прожектора на високо място.

■ Не монтирайте прожектора на надморска височина 4 200 m (13 780') или по-голяма над морското равнище. (Надморска височина 4 200 m (13 780') над морското равнище е максималната височина, на която се гарантира работата на този прожектор.)

■ Не използвайте прожектора на място, където околната температура надвишава 45 °C (113 °F).

Използването на прожектора на място, където надморската височина е твърде голяма или околната температура е твърде висока, може да намали живота на компонентите или да доведе до неизправности.

Точки за внимание при разполагане на прожектора

- Монтирайте прожектора на място или със скоба, която може да издържи в достатъчна степен теглото. Позицията на проектираното изображение може да се измести, ако силата не е достатъчна.
- Използвайте регулируемите крачета при монтаж в изправено положение на пода и за регулиране на ъгъла. Използването им за други цели може да повреди прожектора.
- Регулируемите крачета могат да бъдат отстранени, ако това е необходимо за монтажа. Въпреки това, не използвайте резбовите отвори, когато регулируемите крачета са били отстранени по каквато и да е причина, като например фиксиране на прожектора за стойка.
Освен това не прикрепвайте никакви винтове, които не са дадени в инструкциите за работа на принадлежностите по избор, в резбовите отвори, където се отстраняват регулируемите крачета. Това може да повреди прожектора.
- При монтиране и използване на прожектора по метод, различен от монтаж на пода, използвайки регулируемите крачета, отстранете регулируемите крачета (на 4 места) и използвайте шестте резбови отвори, за да фиксирате прожектора за скоба (както е показано на фигурата).
В такъв случай се уверете, че няма луфт между отворите за фиксиращите винтове от долната страна на прожектора и повърхността за поставяне, като поставите шайби (метални) между тях.
- Използвайте динамометрична отвертка или шестограмен динамометричен ключ за затягане на фиксиращите винтове до техните посочени въртящи моменти на затягане. Не използвайте електрически отвертки или ударни отвертки.
За винтовете за фиксиране на прожектора използвайте предлагани се в търговската мрежа стандартни винтове ISO 898-1 (изработени от въглеродна стомана или легирана стомана).
(Диаметър на винтовете: M6, дълбочина на проникване в прожектора: 20 mm (25/32"), въртящ момент за затягане на винтовете: $4 \pm 0,5 \text{ N}\cdot\text{m}$)

Единица: mm

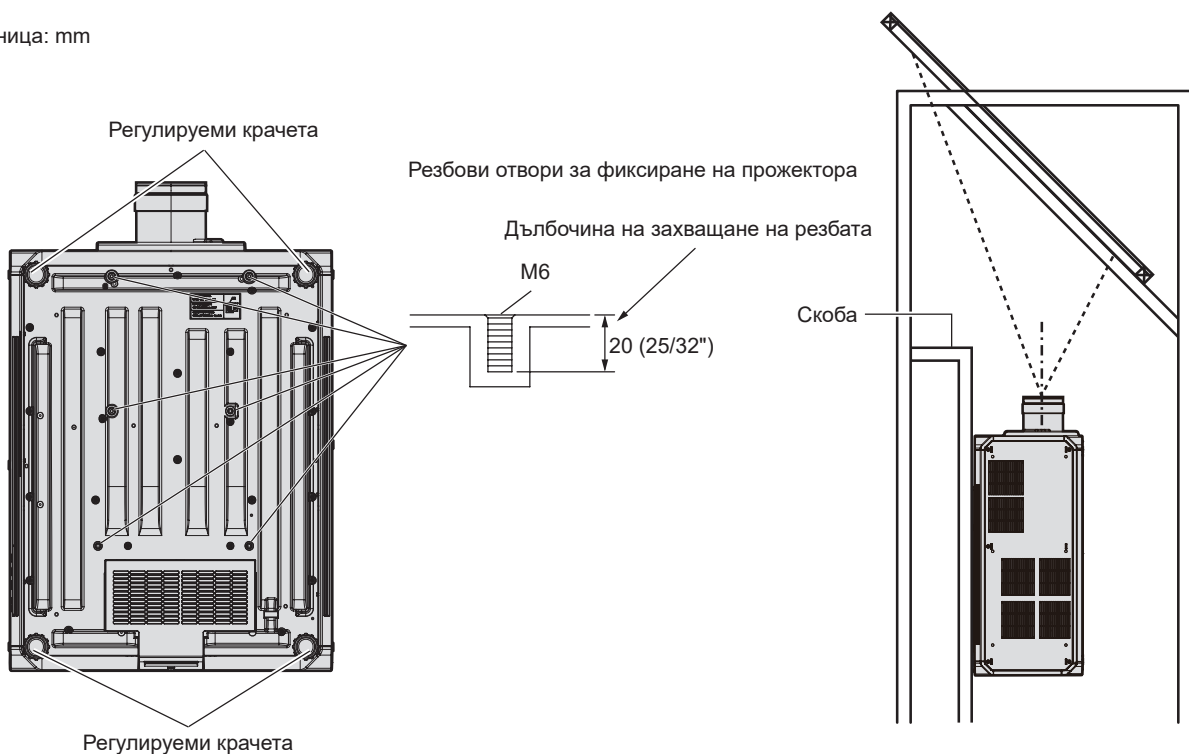

Позиции на резбовите отвори за фиксиране на прожектора и регулируемите крачета

Предпазни мерки при употреба

- Не поставяйте три или повече прожектора един върху друг.
- Не използвайте едновременно двата прожектора, когато са поставени един върху друг.
При поставяне на два прожектора един върху друг използвайте само един прожектор в даден момент и оставете другия за резервно устройство. Вземете мерки да предотвратите приплъзване за всеки случай.
- Не използвайте прожектора, поддържайки го отгоре.

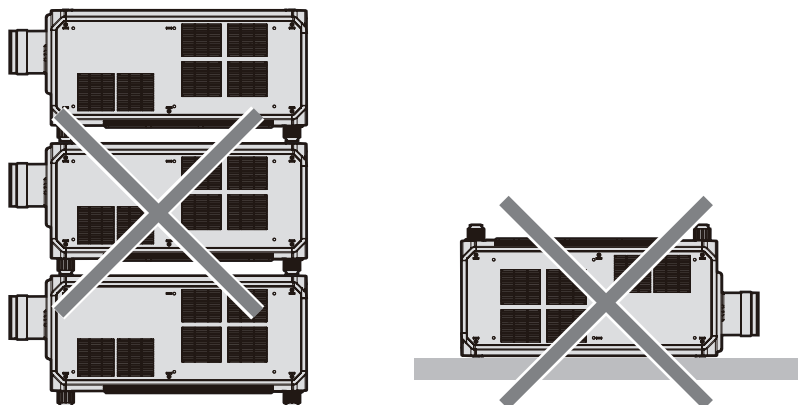

- Не блокирайте вентилационните отвори за въвеждане/извеждане на въздух на прожектора.
- Не допускате горещ или студен въздух от климатичната система или извеждан въздух от други прожектори да духа директно към вентилационните отвори за въвеждане/извеждане на въздух на прожектора.

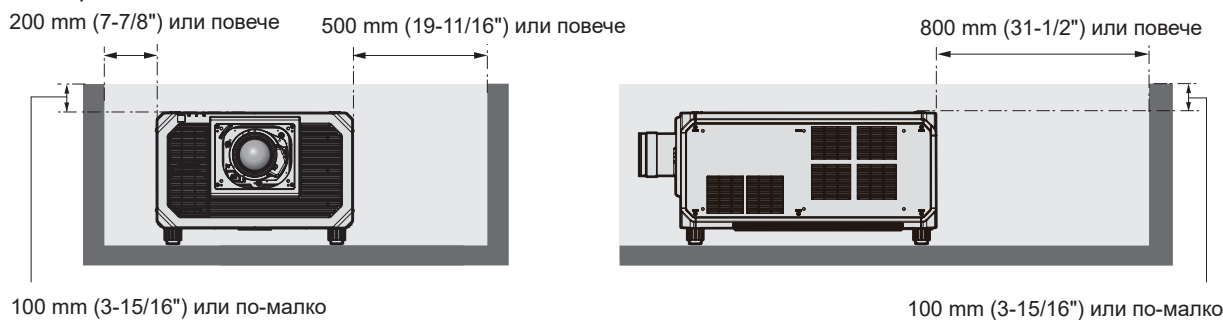

- Не монтирайте прожектора в затворено пространство.
При монтиране на прожектора в затворено пространство осигурявайте отделна климатична система или вентилация. При недостатъчна вентилация може да се натрупа изпуснатата топлина, която да повреди прожекционната верига на прожектора.

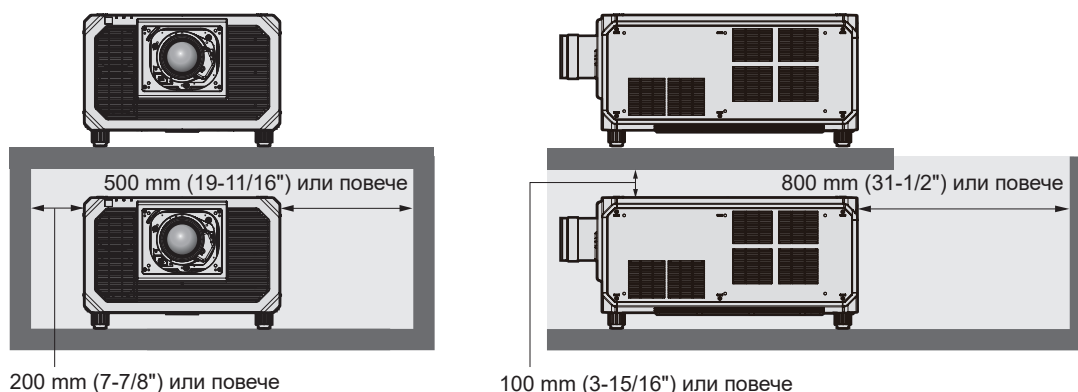

- При монтиране и фиксиране на прожектора за таван или стена с помощта на стойка, се уверете, че фиксиращият винт или захранващ кабел не влиза в контакт с металната секция в тавана или стената. Неспазването на тази инструкция може да доведе до токов удар.
- Тъй като насочването на лазерен лъч с висока мощност или лъч на прожектор върху повърхността на прожекционния обектив може да повреди DLP чиповете, обърнете особено внимание на условията, в които се инсталира. Чрез затваряне на механичния затвор, вграден в проектора, може да се предотврати повреждането на DLP чиповете от мощна светлина, докато използвате функцията на затвора (затвор: затворен). За да затворите механичния затвор, докато използвате функцията на затвора, задайте [MECHANICAL SHUTTER] на [ENABLE]. За подробности за настройката вижте менюто [DISPLAY OPTION] → [SHUTTER SETTING].

Предпазни мерки при употреба

- Panasonic Projector & Display Corporation не носи отговорност за никакви щети по продукта, причинени от неправилен избор на място за монтиране на прожектора, дори ако гаранционният период на продукта не е изтекъл.
- Незабавно отстранете продукта, който вече не се използва, като се обърнете към квалифициран техник.

Съхранение

Съхранявайте прожектора в сухо помещение на закрито.

Изхвърляне

За да изхвърлите продукта, се консултирайте с местните власти или търговеца за правилните методи на изхвърляне. Освен това изхвърлете продукта, без да го разглобявате.

Принадлежности

Уверете се, че с вашия прожектор са предоставени следните принадлежности. Цифрите в < > показват броя на принадлежностите.

Безжично/кабелно дистанционно управление <1>
(N2QAYB001176)



Батерия AA/R6 или AA/LR6 <2>

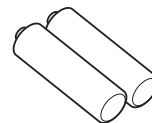

(за дистанционно управление)

Фиксиращ винт за обектив <1>
(XYN4+J18FJ) (M4 x 18)



Захранващ кабел <1>
(K2CZ3YY00085)

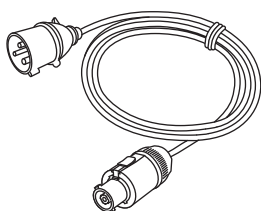

Фиксиращи винтове за фиксираната приставка за обектив <4>
(XSB4+12FJK) (M4 x 12)



Капачка за отвора на обектива <1>
(DPHR1008XA/X1)

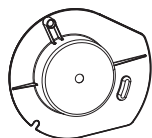

Адаптор за SLOT <1>
(DPKE1043ZA1K/X1)

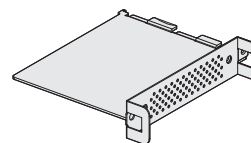

(Прикрепена към продукта в момента на покупката)

Внимание

- След разпаковане на прожектора изхвърлете капачката на захранващия кабел и опаковъчния материал.
- Не използвайте предоставения захранващ кабел за устройства, различни от този прожектор.
- В случай на липсващи принадлежности се консултирайте със своя търговец.
- Съхранете малките части по подходящ начин и ги пазете далеч от малки деца.

Забележка

- Адапторът за SLOT се използва, когато спецификацията Intel® SDM Small (Intel® SDM-S) с Функционално табло е монтирана в слота на прожектора.
За подробности относно адаптора за SLOT, вижте „Installing the Function Board“ (➔ Инструкции за работа – Функционално ръководство).
- Фиксиращите винтове за фиксираната приставка за обектива се използват при прикрепване на опционалната фиксирана приставка за обектив (модел №: ET-PLF10, ET-PLF20) към прожектора. Относно процедурите за инсталиране, вижте последните Инструкции за експлоатация на фиксираната приставка за обектив. Последните Инструкции за експлоатация могат да бъдат изтеглени на следния уеб сайт.
<https://docs.connect.panasonic.com/projector>
- Номерата на модел на принадлежностите са предмет на промяна без предизвестие.

Принадлежности по избор

Принадлежности по избор (име на продукт)		Модел №
Прожекционен обектив	Вариообектив	ET-D3LEW10, ET-D3LES20, ET-D3LET30, ET-D3LET40, ET-D3LET80, ET-D3LEW201, ET-D3LES250, ET-D3LEW300, ET-D3LEW600
	Обектив с фиксиран фокус	ET-D3LEW50, ET-D3LEU101, ET-D75LE95
	Обектив тип „рибешко око“	ET-D3LEF70
Фиксирана приставка за обектив		ET-PLF10, ET-PLF20
Функционално табло	Клемно табло 12G-SDI	TY-SB01QS
	Функционално табло за 12G-SDI оптично влакно	TY-SB01FB
	Клемно табло DIGITAL LINK	TY-SB01DL
	Медийно функционално табло	ET-SBFMP10
Комплект филтри		ET-EMF740DK
Пакет филтри		ET-EMF740DP
Безжичен модул		AJ-WM50E

Забележка

- Използвайте безжичния модул (модел №: AJ-WM50E) в среда с температура от 0 °C (32 °F) до 40 °C (104 °F), включително когато е прикрепен към прожектора.
- Комплектът филтри (модел №: ET-EMF740DK) трябва да се използва при следните условия:
 - Работна температура на средата: 0 °C (32 °F) до 35 °C (95 °F)
 - Работна надморска височина: по-ниско от 1 400 m (4 593') над морското равнище
 - Електрозахранване: AC 200 V - AC 240 V
 - Задайте [FILTER MODE] на [ENABLE] в меню [PROJECTOR SETUP] → [FILTER SETTING]
- Вижте Инструкциите за експлоатация на Комплекта филтри за инсталирането на Комплекта филтри (модел №: ET-EMF740DK) и как да се замени филтъра.
- Следните прожекционни обективи също може да се използват.
 - ET-D3LEW60
- Следните прожекционни обективи са оборудвани стандартно със стъпков мотор.
 - ET-D3LEW10, ET-D3LES20, ET-D3LET30, ET-D3LET40, ET-D3LEW60, ET-D3LET80, ET-D3LEW201, ET-D3LES250, ET-D3LEW300, ET-D3LEW600
- Следните прожекционни обективи са оборудвани с EEPROM (Electrically Erasable Programmable Read-Only Memory) с информацията за [LENS TYPE], записана в нея.
 - ET-D3LEW10, ET-D3LES20, ET-D3LET30, ET-D3LET40, ET-D3LEW50, ET-D3LEW60, ET-D3LEF70, ET-D3LET80, ET-D3LEU101, ET-D3LEW201, ET-D3LES250, ET-D3LEW300, ET-D3LEW600
- При използването на следните прожекционни обективи, е препоръчително да се използват с Фиксирана приставка за обектив (модел №:ET-PLF20).
 - ET-D3LEU101, ET-D3LEW201
- При използване на обектива тип „рибешко око“ (модел №: ET-D3LEF70) се препоръчва той да се използва заедно с фиксираната приставка за обектив (модел №: ET-PLF10).
- Превключвател DIGITAL LINK (модел № ET-YFB200G) и Апарат за цифров интерфейс (модел № ET-YFB100G) също могат да се използват.
- За да свържете превключвателя DIGITAL LINK (модел №: ET-YFB200G) или апарата за цифров интерфейс (модел №: ET-YFB100G) с прожектора, трябва да монтирате опционалното клемно табло DIGITAL LINK (модел №: TY-SB01DL) чрез слота.
- Номерата на модел на принадлежностите по избор са предмет на промяна без предизвестие.
- Принадлежностите по избор, съвместими с прожектора, могат да бъдат добавяни или променяни без предизвестие. Допълнителните аксесоари, описани в този документ, са от май 2026 г. За актуална информация посетете следния уебсайт.
<https://docs.connect.panasonic.com/projector>

Включване/изключване на прожектора

Включване на прожектора

Монтирайте прожекционния обектив, преди да включите прожектора.

Преместете прожекционния обектив до началната му позиция, преди да подмените или отстранявате прожекционния обектив.

За стъпките за преместване на прожекционния обектив до началната му позиция вижте „Moving the projection lens to the home position” в „Projecting” (➔ Инструкции за работа – Функционално ръководство).

За информация относно стъпките за прикрепване/отстраняване на прожекционния обектив вижте „Attaching/removing the projection lens” (➔ Инструкции за работа – Функционално ръководство).

Първо отстранете капачката на обектива.

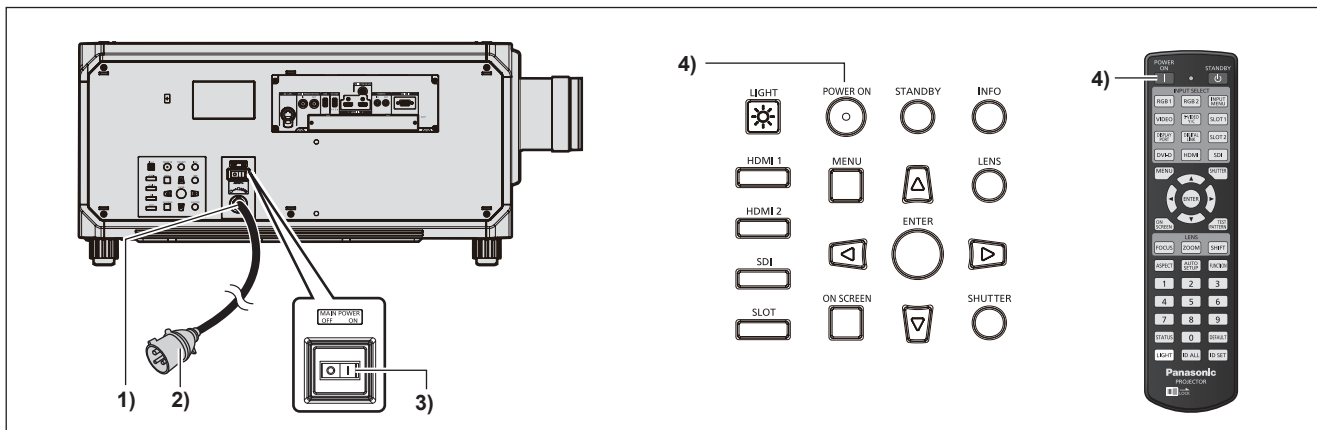

- 1) Свържете захранващия кабел към прожектора.
- 2) Свържете захранващия щепсел към електрически контакт.
- 3) Натиснете страната <ON> на превключвателя <MAIN POWER>, за да включите захранването.
 - Индикаторът за захранване <ON (G)/STANDBY (R)> светва в червено и прожекторът навлиза в режим на готовност.
- 4) Натиснете бутон за <POWER ON>.
 - Индикаторът за захранване <ON (G)/STANDBY (R)> светва в зелено и скоро изображението се прожектира на екрана.

* За подробности вижте „Инструкции за работа – Функционално ръководство”.

Внимание

- Винаги отстранявайте капачката на обектива, преди да започнете да прожектирате. Непрекъснатото прожектиране, докато капачката на обектива е прикрепена, може да причини нагряване на капачката на обектива и да доведе до пожар.

Изключване на прожектора

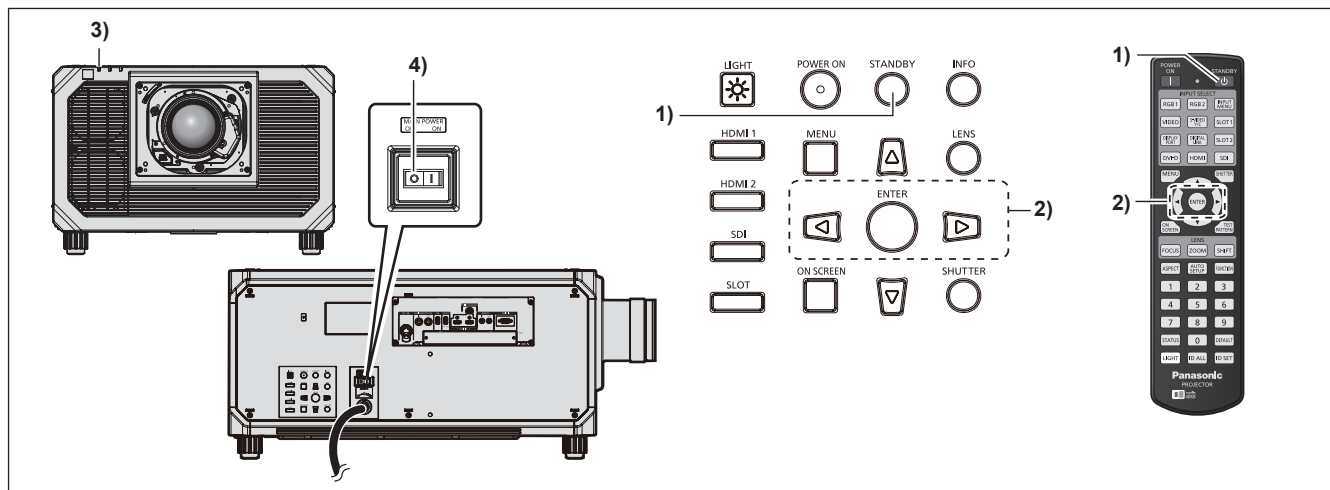

- 1) Натиснете бутона за <STANDBY>.
 - Извежда се екранът за потвърждение [POWER OFF(STANDBY)].
- 2) Натиснете ◀▶, за да изберете [OK], след което натиснете бутона <ENTER>.
- 3) Изчакайте няколко секунди, докато индикаторът за захранване <ON (G)/STANDBY (R)> на корпуса на прожектора светне в червено.
- 4) Натиснете страната <OFF> на превключвателя <MAIN POWER>, за да изключите захранването.

* За подробности вижте „Инструкции за работа – Функционално ръководство”.

Внимание

- Когато изключвате прожектора, следвайте описаните процедури. Неспазването на тези инструкции може да съкрати живота на вътрешните компоненти и да доведе до неизправности.

Забележка

- Ако менюто [PROJECTOR SETUP] → [STANDBY MODE] е зададено на [ECO], индикаторът за захранването <ON (G)/STANDBY (R)> ще остане светнат в червено няколко минути след изключването на основното захранване. Обърнете внимание, че основното захранване всъщност се изключва в момента, в който натиснете страната <OFF> на ключа <MAIN POWER>.

Производител:

Panasonic Projector & Display Corporation
2-15 Matsuba-cho, Kadoma City, Osaka 571-8503, Япония

Вносител:

Panasonic Connect Europe GmbH
Hagenauer Strasse 43, 65203 Wiesbaden, Германия

Упълномощен представител в ЕС:

Panasonic Connect Europe GmbH
Panasonic Testing Centre
Winsbergring 15, 22525 Hamburg, Германия

**Изхвърляне на излезли от употреба електрически и електронни уреди и батерии
Само за Европейския съюз и страните със системи за рециклиране**

Този символ върху продуктите, опаковката и/или придружаващите документи означава, че изразходваните електрически и електронни продукти и батериите не бива да се изхвърлят в общите битови отпадъци.

Моля, предавайте старите продукти и изхабените батерии за обработка, преработка и рециклиране на компетентните пунктове за събиране на отпадъци съгласно законовите разпоредби.

Като изхвърляте тези продукти и батериите правилно, Вие помагате за запазване на ценни ресурси и за избягване на евентуално вредните влияния върху човешкото здраве и околната среда.

За повече информация относно събирането и рециклирането се обърнете към Вашето предприятие на място, предлагащо услуги във връзка с изхвърлянето на отпадъците.

Съгласно разпоредбите в страната за неправилно изхвърляне на тези отпадъци могат да бъдат наложени парични глоби.

**Указание за символа батерия (символ долу):**

Този символ може да е изобразен в комбинация с химически символ. В този случай това се прави поради изискванията на директивите, издадени за съответния химикал.

Panasonic Projector & Display Corporation

Web Site : <https://docs.connect.panasonic.com/projector>

© Panasonic Projector & Display Corporation 2026

W0526JY0 -PT