

Manual de instrucciones

Guía Básica

Pantalla LCD de Alta Definición Ultra Para uso empresarial

Español

Número
de modelo

TH-86SQ3W (modelo de 86 pulgadas)

TH-75SQ3W (modelo de 75 pulgadas)

TH-65SQ3W (modelo de 65 pulgadas)

TH-55SQ3W (modelo de 55 pulgadas)

TH-50SQ3W (modelo de 50 pulgadas)

TH-43SQ3W (modelo de 43 pulgadas)

Contenido

Instrucciones importantes de seguridad	3
Aviso importante de seguridad	5
Precauciones de seguridad	6
Precauciones de uso	9
Accesorios	11
Precauciones al mover la pantalla	13
Seguridad Kensington	13
Perno de anilla	14
Conexiones	15
Identificación de los controles	19
Controles básicos	21
Especificaciones	23
Licencia de software	26

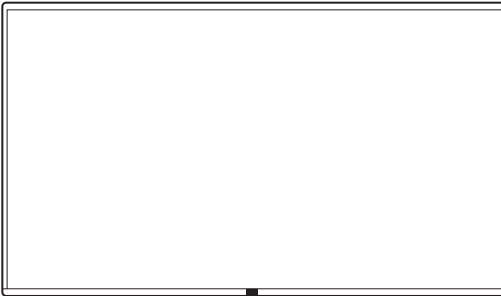

Leer antes del uso

Para obtener más información sobre este producto, lea las "Manual de instrucciones – Manual de Funciones".

Visite el sitio web de Panasonic (<https://docs.connect.panasonic.com/prodisplays/>) para descargarse las "Manual de instrucciones – Manual de Funciones".

- Este manual es común para todos los modelos sin tener en cuenta los sufijos del número del modelo.
- Antes de utilizar este producto, lea cuidadosamente este manual de instrucciones y consérvelo para futuras consultas.
- Las ilustraciones y las capturas de pantalla de estas instrucciones de funcionamiento son imágenes con fines ilustrativos, y pueden ser diferentes de las reales.
- Las ilustraciones descriptivas de estas instrucciones de funcionamiento se han creado principalmente según el modelo de 55 pulgadas.

4K
PROFESSIONAL
*Resolución real: 3840 × 2160p

HDMI™

HEVC Advance™
Covered by patents at patentlist.accessadvance.com





ADVERTENCIA: No retire la cubierta ni la parte trasera para reducir el riesgo de descarga eléctrica.

Las piezas instaladas en su interior no pueden ser reparadas por el usuario. Solicite cualquier reparación a personal técnico cualificado.



El rayo con una flecha en el interior de un triángulo sirve para indicar al usuario que las piezas del interior del producto constituyen un riesgo de descarga eléctrica para las personas.



El signo de exclamación en el interior de un triángulo sirve para indicar al usuario que la documentación del aparato contiene instrucciones importantes de funcionamiento y mantenimiento.

ADVERTENCIA:

Para evitar daños que puedan causar incendios o descargas eléctricas, no exponga este aparato a la lluvia ni humedad.

No coloque recipientes con agua (jarrones, copas, cosméticos, etc.) sobre el equipo.

(ni tampoco en estantes situados por encima de él, etc.)

ADVERTENCIA:

- 1) Para evitar descargas eléctricas, no retire la cubierta. Las piezas instaladas en su interior no pueden ser reparadas por el usuario. Solicite cualquier reparación a personal técnico cualificado.
- 2) No retire la clavija de tierra del enchufe de alimentación. Este aparato está equipado con un enchufe de alimentación de tipo tierra de tres contactos. Este enchufe solamente entrará en la toma de alimentación de tipo tierra. Se trata de una medida de seguridad. Si no es capaz de insertar el enchufe en la toma, póngase en contacto con un electricista.

No anule el propósito del enchufe de tierra.

**ADVERTENCIA:
ESTE PRODUCTO CONTIENE UNA
PILA DE BOTÓN**



- **PELIGRO DE INGESTIÓN:** Este producto contiene una pila de botón.
- En caso de ingestión o introducción en alguna parte del cuerpo, puede producirse la MUERTE o lesiones graves en 2 horas o menos.
- La pila es peligrosa, MANTENGA las pilas nuevas y usadas FUERA DEL ALCANCE DE LOS NIÑOS.
- Acuda inmediatamente al médico si sospecha que se ha tragado una pila o se ha introducido en alguna parte del cuerpo.

Instrucciones importantes de seguridad

- 1) Lea estas instrucciones.
- 2) Guarde estas instrucciones.
- 3) Preste atención a todas las advertencias.
- 4) Siga todas las instrucciones.
- 5) No utilice este aparato cerca del agua.
- 6) Límpielo solo con un trapo seco.
- 7) No bloquee ninguna ranura de ventilación. Instálelo según las instrucciones del fabricante.
- 8) No lo instale cerca de fuentes de calor como radiadores, rejillas de calefacción, fogones u otros aparatos (incluidos amplificadores) que generen calor.
- 9) No anule el propósito del enchufe polarizado o de tipo tierra. Un enchufe polarizado cuenta con dos espigas, una más ancha que la otra. Un enchufe de tipo tierra cuenta con dos espigas y un tercer terminal de tierra. La espiga ancha o el tercer terminal de tierra se proveen para su seguridad. Si el enchufe proporcionado no encaja en la toma, consulte con un electricista para sustituir la toma obsoleta.
- 10) Evite caminar sobre el cable de alimentación o que este sea aplastado especialmente en los enchufes, los receptáculos y el punto donde estos salen del aparato.
- 11) Use solo los aditamentos/accesorios especificados por el fabricante.
- 12) Utilícelo solo con el carrito, soporte, trípode, ménsula o mesa especificados por el fabricante o que se vendan con el aparato. Cuando se utilice un carrito, tenga cuidado al mover la combinación de carrito/aparato para evitar que se produzcan lesiones en caso de que se caiga.
- 13) Desconecte este aparato durante tormentas eléctricas o cuando no se utilice por un periodo de tiempo extendido.
- 14) Solicite cualquier reparación a personal técnico cualificado. Lleve el dispositivo a reparar si presenta algún daño, por ejemplo, en el cable o en el enchufe de alimentación, líquido derramado o caída de objetos sobre el aparato, exposición a la lluvia o la humedad, funcionamiento anómalo o caída del producto.
- 15) Para evitar descargas eléctricas, asegúrese de que la clavija de tierra en el enchufe de alimentación del cable de CA esté conectada con seguridad.



Para cumplir con las normas de EMC, utilice cables blindados para conectar los siguientes terminales: terminal de entrada HDMI, terminal de entrada D-sub y terminal de entrada RS-232C.

AVISO PARA CANADÁ:

Este aparato digital de Clase A cumple la norma canadiense ICES-003.

ADVERTENCIA:

- No debe utilizarse en una sala de ordenadores como lo define la Norma para la protección de ordenadores electrónicos/Equipos de procesamiento de datos, ANSI/NFPA 75.
- Para equipos conectados de forma permanente, debe incorporarse un dispositivo de desconexión de fácil acceso en el cableado de instalación del edificio.
- Para equipos conectables, la toma de corriente debe instalarse próxima al equipo y debe ser accesible de forma fácil.

Solo para California (EE. UU.)

Este producto contiene una pila de botón CR de litio que incluye material de perclorato, por lo que puede aplicarse una manipulación especial. Consulte la página

www.dtsc.ca.gov/hazardouswaste/perchlorate

Solo para la Unión Europea



Esta marca CE cubre la(s) pila(s) suministrada(s) con el producto e indica que la(s) pila(s) cumple(n) los requisitos del Reglamento (UE) 2023/1542 sobre pilas.

Nota:

Podría producirse retención de imagen. Si visualiza una imagen fija durante un largo período de tiempo, puede que esta imagen permanezca en la pantalla. No obstante, desaparecerá cuando se visualice una imagen general en movimiento durante un tiempo.

Reconocimiento de la marca registrada

- Microsoft, Windows, Internet Explorer y Microsoft Edge son marcas comerciales registradas o marcas comerciales de Microsoft Corporation en los Estados Unidos y otros países.
- Mac, macOS y Safari son marcas registradas de Apple Inc. registradas en los Estados Unidos y otros países.
- PjLink es una marca comercial registrada o pendiente en Japón, Estados Unidos y otros países y regiones.
- Los términos HDMI, HDMI High-Definition Multimedia Interface (Interfaz multimedia de alta definición), HDMI Trade Dress (diseño e imagen comercial HDMI) y los logotipos HDMI son marcas comerciales o marcas registradas de HDMI Licensing Administrator, Inc.

Aunque no se haya hecho anotación especial de las marcas registradas de productos o empresas, estas marcas registradas se han respetado completamente.

Aviso importante de seguridad

ADVERTENCIA

- 1) Para evitar daños que puedan causar incendios o descargas eléctricas, no exponga este aparato a goteos ni salpicaduras.
No coloque recipientes con agua (jarrones, copas, cosméticos, etc.) sobre el equipo. (ni tampoco en estantes situados por encima de él, etc.)
No coloque fuentes de llama viva, como velas encendidas, sobre el equipo o por encima de él.
- 2) Para evitar descargas eléctricas, no retire la cubierta. Las piezas instaladas en su interior no pueden ser reparadas por el usuario.
Solicite cualquier reparación a personal técnico cualificado.
- 3) No retire la clavija de tierra del enchufe de alimentación. Este aparato está equipado con un enchufe de alimentación de tipo tierra de tres clavijas. Este enchufe solamente entrará en la toma de alimentación de tipo tierra. Se trata de una medida de seguridad. Si no es capaz de insertar el enchufe en la toma, póngase en contacto con un electricista.
No anule el propósito del enchufe de tierra.
- 4) Para evitar descargas eléctricas, asegúrese de que la clavija de tierra en el enchufe de alimentación del cable de CA esté conectada con seguridad.

PRECAUCIÓN

Este dispositivo está destinado para el uso en entornos relativamente libres de campos electromagnéticos.

El uso de este dispositivo cerca de fuentes de campos electromagnéticos fuertes o donde el ruido eléctrico pueda interferir con las señales de entrada puede causar oscilaciones en la imagen o el sonido o la aparición de ruido.

El uso de este dispositivo cerca de fuentes de campos electromagnéticos fuertes o donde el ruido eléctrico pueda interferir con las señales de entrada puede hacer que la función de sensor no funcione correctamente.

Para evitar que el dispositivo se dañe, manténgalo alejado de fuentes de campos electromagnéticos fuertes.

ADVERTENCIA:

Este equipo es compatible con la Clase A de EN55032/CISPR32. En un entorno residencial, este equipo puede causar interferencias de radio.

INFORMACIÓN IMPORTANTE: Peligro de inestabilidad

Nunca coloque una pantalla en un lugar inestable. La pantalla podría caer y causar lesiones personales de gravedad o incluso la muerte. Muchas lesiones, especialmente en los niños, se pueden evitar tomando sencillas medidas de precaución, como por ejemplo:

- Utilizar las carcasas o soportes recomendados por el fabricante de la pantalla.
- Instalar la pantalla únicamente en muebles donde quede colocada con seguridad.
- Asegurarse de que la pantalla no sobresalga por el borde del mueble donde está instalada.
- No colocar la pantalla en muebles altos (por ejemplo, armarios o estanterías) sin anclar tanto el mueble como la pantalla a un soporte adecuado.
- No coloque la pantalla sobre telas u otros materiales situados entre el aparato y el mueble sobre el que se soporta.
- Enseñar a los niños los peligros que conlleva subirse a los muebles para llegar hasta la pantalla o a sus elementos de control.

Si conserva su pantalla actual y ha decidido reubicarla en un nuevo lugar, debe observar las mismas consideraciones con ella.

Precauciones de seguridad

ADVERTENCIA

■ Instalación

Esta pantalla LCD solo se utiliza con los siguientes accesorios opcionales.

Utilizarla con cualquier otro tipo de accesorios opcionales puede causar inestabilidad, lo que podría provocar una lesión.

Instale de forma segura el pedestal y el soporte para colgar de la pared de los accesorios opcionales. Para la instalación contacte con un proveedor autorizado.

Se requiere la siguiente cantidad de personas para la instalación.

(modelo de 86 pulgadas) (modelo de 75 pulgadas): 4 o más

(modelo de 65 pulgadas) (modelo de 55 pulgadas) (modelo de 50 pulgadas)
(modelo de 43 pulgadas) : 2 o más

• Pedestal

(modelo de 75 pulgadas) (modelo de 65 pulgadas): TY-ST75PE9

(modelo de 55 pulgadas): TY-ST55PE9

(modelo de 50 pulgadas) (modelo de 43 pulgadas): TY-ST43PE9

• Soporte para colgar de la pared*1

(modelo de 86 pulgadas) (modelo de 75 pulgadas) (modelo de 65 pulgadas):

TY-WK98PV1

• Software de Alerta Precoz

(Licencia básica/licencia de 3 años):

Serie ET-SWA100*2

*1: Este producto puede comprarse en Estados Unidos y Japón.

*2: El sufixo de la referencia puede variar en función del tipo de licencia.

Nota

• El número de pieza de los accesorios opcionales puede cambiar sin previo aviso.

• (modelo de 86 pulgadas) (modelo de 75 pulgadas) (modelo de 65 pulgadas):

Al acoplar el soporte para colgar de la pared, asegúrese de quitar las 2 asas inferiores.

En la instalación del pedestal o en el soporte para colgar de la pared, lea con atención las instrucciones de funcionamiento proporcionadas y realice la instalación adecuadamente. Además, asegúrese de tomar medidas de prevención de caídas.

No aceptamos responsabilidad alguna por ningún daño en el producto, etc. provocado por caídas en el entorno de instalación desde el pedestal o el soporte para colgar de la pared aunque esté dentro del periodo de garantía.

Los componentes pequeños pueden suponer un riesgo de asfixia si se tragan de forma accidental. Mantenga los componentes pequeños fuera del alcance de los niños. Deseche los componentes pequeños y otros objetos innecesarios, incluyendo el material de embalaje, las hojas y las bolsas de plástico, para evitar que los niños jueguen con ellos y corran el riesgo potencial de ahogarse.

No coloque la pantalla en superficies inclinadas o inestables y asegúrese de que la pantalla no cuelgue sobre el borde de la base.

- La pantalla podría caer o volcar.

Instale esta unidad en un lugar que soporte su peso y que vibre lo menos posible.

- La caída y vuelco del dispositivo puede causar daño o mal funcionamiento.

Precaución: solo puede utilizarse con el soporte de montaje de pared certificado por UL con una carga o un peso mínimos. Consulte las especificaciones. (consulte la página 24)

Cuando instale la pantalla verticalmente, asegúrese de que el indicador de encendido quede en la parte superior.

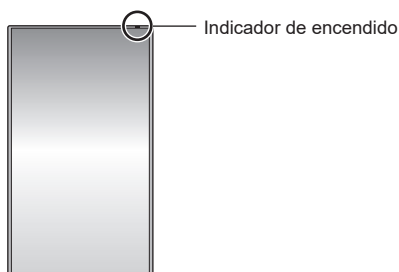

- Si se instala en direcciones diferentes, el calor que genera podría causar un incendio o daños a la pantalla.

Cuando utilice esta unidad, asegúrese de adoptar las medidas de seguridad pertinentes para evitar que la unidad se caiga.

- Si se produce un terremoto o un niño intenta subirse a la unidad, ésta puede caerse y provocar lesiones.

No coloque la unidad con el panel de cristal líquido mirando hacia arriba.

- Existen ciertas condiciones para el método de montaje, la temperatura ambiental, las conexiones y los ajustes. Si se instala en diferentes condiciones, el calor que genera podría causar un incendio o daños a la pantalla.

Precauciones para la instalación en la pared o en el pedestal

- La instalación debe realizarla un profesional de instalaciones. La instalación incorrecta de la pantalla podría provocar un accidente mortal o grave. Utilice el pedestal opcional. (consulte la página 6)
- Si va a instalarla en una pared, debe utilizar un soporte para colgar de la pared especificado (accesorio opcional) o un soporte para colgar de la pared que cumpla con las normas de montaje VESA.

(modelo de 86 pulgadas): VESA 600 × 400

(modelo de 75 pulgadas): VESA 600 × 400

(modelo de 65 pulgadas): VESA 400 × 400

(modelo de 55 pulgadas): VESA 400 × 400

(modelo de 50 pulgadas): VESA 400 × 400

(modelo de 43 pulgadas): VESA 200 × 200

- (consulte la página 9)
- Antes de la instalación, asegúrese de comprobar si la ubicación de montaje es lo suficientemente fuerte para soportar el peso de la pantalla y el soporte para colgar de la pared para evitar caídas.
- Si deja de utilizar el producto, acuda a un profesional para que lo retire de forma rápida.
- Cuando monte la pantalla en la pared, evite que los tornillos de montaje y el cable de alimentación entren en contacto con objetos metálicos en el interior de la pared. De lo contrario, podría producirse una descarga eléctrica.

■ Al utilizar la pantalla LCD

La pantalla está diseñada para funcionar a 110 - 240 V ~, 50/60 Hz.

Si ocurre algún problema o error de funcionamiento, interrumpa el uso de forma inmediata.

Si ocurre algún problema, desconecte el cable de alimentación.

- Sale humo u olor extraño de la unidad.
- De forma ocasional no aparece la imagen o no se escucha el sonido.
- Algún líquido como agua u objetos extraños se han introducido en la unidad.
- La unidad se ha deformado o tiene alguna pieza rota.

Si continua usando la unidad en estas condiciones, podría causar un incendio o descarga eléctrica.

- Desconecte el enchufe del cable de alimentación de la toma de corriente y, a continuación, contacte con su distribuidor para realizar reparaciones.
- Para cortar el suministro eléctrico a la pantalla de forma completa, debe desconectar el cable de alimentación de la toma de corriente.
- Nunca repare la unidad usted mismo, ya que es peligroso.
- Para poder desconectar el cable de alimentación de forma inmediata, utilice una toma de corriente de fácil acceso.

No toque la unidad directamente con la mano cuando esté dañada.

- Podría provocar una descarga eléctrica.

No pegue objetos extraños en la pantalla.

- No inserte ningún objeto metálico o inflamable en las ranuras de ventilación ni los deje caer sobre la pantalla, ya que podría provocar un incendio o una descarga eléctrica.

No retire la cubierta (carcasa) ni la modifique.

- En el interior de la pantalla hay voltajes altos que pueden causar incendios descargas eléctricas. Para cualquier trabajo de revisión, ajuste o reparación, por favor contacte con su distribuidor de Panasonic local.

Asegúrese de que el enchufe de alimentación es fácilmente accesible.

El enchufe de alimentación debe conectarse a una toma de corriente con conexión a tierra de protección.

No utilice ningún cable de alimentación que no sea el proporcionado con esta unidad.

- De lo contrario, podría causar un cortocircuito, calentamiento, etc., y provocar un incendio o descarga eléctrica.

No utilice el cable de alimentación proporcionado con otros dispositivos.

- De lo contrario, podría causar un cortocircuito, calentamiento, etc., y provocar un incendio o descarga eléctrica.

Limpie el enchufe del cable de alimentación regularmente para evitar que se ensucie de polvo.

- Si se acumula polvo en el enchufe, la humedad resultante podría provocar un cortocircuito, lo cual podría provocar una descarga eléctrica o un incendio. Desconecte el enchufe del cable de alimentación de la toma de corriente y límpielo con un paño seco.

No manipule el cable de alimentación con las manos mojadas.

- Si lo hace, podría causar cortocircuitos.

Introduzca de forma segura el enchufe del cable de alimentación (lado del enchufe) y el conector del cable de alimentación (lado de la unidad principal) hasta el fondo.

- Si el enchufe no está conectado totalmente, puede causar sobrecalentamiento y, por lo tanto, un incendio. Si el enchufe tiene daños o la toma de corriente de la pared está suelta, no deben usarse.

- (modelo de 86 pulgadas): Asegúrese de que el conector está bloqueado tanto en el lado izquierdo como en el derecho.

No haga nada que pueda dañar el cable de alimentación o el enchufe del cable de alimentación.

- No cause daños al cable, ni lo modifique, tampoco coloque objetos pesados encima ni lo caliente, no coloque objetos calientes cerca, no lo tuerza ni lo doble y no tire excesivamente de él. Si lo hace, podría provocar un incendio o una descarga eléctrica. Si el cable de alimentación se daña, llévelo a reparar a su distribuidor de Panasonic local.

No toque el cable de alimentación o la clavija directamente con la mano cuando estén dañados.

- Si lo hace, podría causar descargas eléctricas o incendios debido a cortocircuitos.

Mantenga las pilas AAA/R03/LR03 suministradas fuera del alcance de los niños. Si se tragan de forma accidental, pueden causar efectos dañinos en el cuerpo humano.

- Por favor, contacte con un médico de forma inmediata si sospecha que algún niño se ha tragado un tornillo.

Para evitar la propagación de fuego, mantenga velas u otro tipo de llamas lejos de este producto en todo momento.



PRECAUCIÓN

No coloque ningún objeto encima de la pantalla.

La ventilación no debe obstruirse tapando las ranuras de ventilación con objetos como periódicos, manteles y cortinas.

- De lo contrario, podría causar sobrecalentamiento y provocar un incendio o daños en la pantalla.

Para una ventilación suficiente, consulte la página 9

No coloque la pantalla donde pueda resultar dañada por la sal o algún gas corrosivo.

- De lo contrario, la pantalla podría caerse debido a la corrosión y quedar dañada. Además, la unidad se podría averiar.

Se requiere la siguiente cantidad de personas para transportar o desembalar esta unidad.

(modelo de 86 pulgadas) (modelo de 75 pulgadas): **4 o más**

(modelo de 65 pulgadas) (modelo de 55 pulgadas) (modelo de 50 pulgadas)

(modelo de 43 pulgadas): **2 o más**

- Si esto no se tiene en cuenta, la unidad podría caerse y causar lesiones.

Cuando desconecte el cable de alimentación, tire siempre del enchufe (lado del enchufe de pared) y del conector (lado de la unidad principal).

- Tirar del cable podría dañar el cable y provocar descargas eléctricas o incendios debido a cortocircuitos.

Asegúrese de desconectar todos los cables antes de mover la pantalla.

- Si la unidad se desplaza con alguno de los cables conectados, éstos podrían dañarse, y podrían provocar un incendio o una descarga eléctrica.

Desconecte el cable de alimentación de la toma de corriente como precaución de seguridad antes de realizar cualquier tipo de limpieza.

- De lo contrario, podría sufrir descargas eléctricas.

No se suba encima de la pantalla ni se cuelgue de ella ni del pedestal.

- Podría volcarse o romperse y causar lesiones. Tenga especial cuidado con los niños.

No invierta la polaridad (+ y -) de la pila cuando la inserte.

- Un mal manejo de la pila podría causar su explosión o fuga, provocando un incendio, lesiones o daños en las propiedades circundantes.
- Inserte la pila correctamente tal como se indica. (consulte la página 12)

No utilice pilas con la cubierta exterior pelada o retirada.

- Un mal manejo de las pilas podría causar cortocircuitos y provocar incendios, lesiones o daños a las propiedades cercanas.

Si el líquido de la pila gotea, no lo toque con las manos desnudas y tome las siguientes medidas si es necesario.

- El líquido de la pila sobre la piel o la ropa podría provocar inflamaciones o lesiones cutáneas. Aclare con agua limpia y acuda inmediatamente al médico.
- El contacto del líquido de la pila con los ojos puede provocar la pérdida de visión. En este caso, no se frote los ojos. Aclare con agua limpia y acuda inmediatamente al médico.

Retire las pilas del mando a distancia cuando no vaya a usarlo durante un largo periodo de tiempo.

- Las pilas pueden tener fugas, calentarse, encenderse o estallar, causando un incendio o daños a las propiedades circundantes.

Retire las pilas usadas del mando a distancia de inmediato.

- Si deja las pilas dentro, podrían sufrir fugas, calentarse o explotar.

No queme ni rompa las pilas.

- Las pilas no deben ser expuestas a un calor excesivo como el de los rayos del sol, fuego o similares.

No coloque la pantalla boca abajo.

No coloque la unidad con el panel de cristal líquido mirando hacia arriba.

Precauciones de uso

Precauciones al instalar

No instale la pantalla en el exterior.

- La pantalla está diseñada para el uso en interiores.

Instale esta unidad en un lugar que pueda soportar su peso.

- La caída o el vuelco de la unidad pueden causar daños.

No instale la unidad cerca de una línea de alta tensión o una fuente de alimentación.

- Si la unidad se instala cerca de una línea de alta tensión o una fuente de alimentación, puede recibir interferencias.

Instale la unidad alejada de aparatos emisores de calor.

- De lo contrario, puede producirse una deformación del armario o un mal funcionamiento.

Temperatura ambiente para utilizar esta unidad

- Al utilizar la unidad cuando está por debajo de 1 400 m (4 593 pies) por encima del nivel del mar: 0 °C a 40 °C (32 °F a 104 °F)
- Al utilizar la unidad en altitudes elevadas (1 400 m (4 593 pies) y alturas superiores, y por debajo de 2 800 m (9 186 pies) por encima del nivel del mar): de 0 °C a 35 °C (entre 32 °F y 95 °F)

No instale la unidad cuando está a 2 800 m (9 186 pies) o más por encima del nivel del mar.

- De lo contrario, se podría acortar la vida de las piezas internas y provocar fallos de funcionamiento.

No aceptamos responsabilidad alguna por ningún daño en el producto, etc. provocado por caídas en el entorno de instalación aunque esté dentro del período de garantía.

¡Realice el transporte solo en posición vertical!

- Si transporta la unidad con el panel de cristal líquido mirando hacia arriba o hacia abajo, puede provocar daños en el conjunto de circuitos.

No agarre el panel de cristal líquido.

- No presione el panel de cristal líquido con fuerza ni lo empuje con un objeto afilado. Si se aplica demasiada fuerza al panel de cristal líquido, la visualización de la pantalla podría resultar irregular y provocar un error de funcionamiento.

No instale el producto en un lugar expuesto a la luz solar directa.

- Si la unidad está expuesta a la luz solar directa, incluso en interiores, el aumento de la temperatura del panel de cristal líquido podría producir una avería.

En caso de almacenamiento, guarde la unidad en una habitación sin humedad.

Espacio necesario para la ventilación

- Se garantiza el funcionamiento de esta unidad a una temperatura ambiente de hasta 40 °C (104 °F). Al instalar la unidad en una carcasa o un bastidor, asegúrese de proporcionar una ventilación adecuada con un ventilador de refrigeración o un agujero de ventilación para que la temperatura circundante (dentro de la carcasa o el bastidor), incluyendo la temperatura de la superficie delantera del panel de cristal líquido, pueda mantenerse a 40 °C (104 °F) o menos.

Acerca de los tornillos usados cuando se utiliza un soporte para colgar de la pared que cumple con las normas VESA

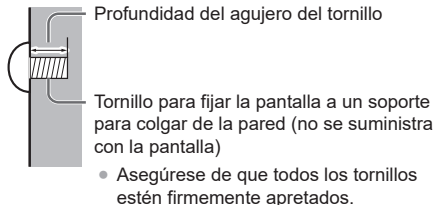

(Vista desde el lado)

Modelo en pulgadas	Paso del tornillo para la instalación	Profundidad del agujero del tornillo	Tornillo (cantidad)
86	600 mm × 400 mm	20 mm	M8 (4)
75	600 mm × 400 mm	20 mm	M8 (4)
65	400 mm × 400 mm	20 mm	M8 (4)
55	400 mm × 400 mm	18 mm	M6 (4)
50	400 mm × 400 mm	20 mm	M6 (4)
43	200 mm × 200 mm	16 mm	M6 (4)

Nota sobre la conexión

Extracción e inserción de los cables de conexión y alimentación

- Cuando la unidad se instala en la pared, si los cables de conexión y alimentación se extraen e insertan con dificultad, realice las conexiones antes de la instalación. Tenga cuidado de que los cables no se enreden. Una vez completada la instalación, inserte el enchufe de alimentación en la toma de corriente.

Cuando se usa

Podría producirse retención de imagen.

- Si visualiza una imagen fija durante un largo período de tiempo, puede que esta imagen permanezca en la pantalla. No obstante, desaparecerá cuando se visualice una imagen general en movimiento durante un tiempo.

Si se llevan puestas gafas de sol polarizadas, la imagen de la pantalla puede hacerse invisible.

- Este fenómeno se produce debido a las características de deflexión del panel de cristal líquido. Esto no es un error de funcionamiento.

Los puntos rojos, azules o verdes que aparecen en la pantalla son un fenómeno específico del panel de cristal líquido. Esto no es un error de funcionamiento.

- Aunque la pantalla de cristal líquido se fabrica con tecnología de alta precisión, pueden aparecer puntos iluminados o sin iluminar en la pantalla. Esto no es un error de funcionamiento.

Modelo en pulgadas	Relación de omisión de puntos*
86	0,00009% o menos
75	0,00007% o menos
65	0,00005% o menos
55	0,00005% o menos
50	0,00005% o menos
43	0,00005% o menos

*: Calculada en unidades de subpíxel de acuerdo con la norma ISO9241-307.

En función de las condiciones de humedad o de temperatura, puede que se observe un brillo irregular. Esto no es un error de funcionamiento.

- Esta irregularidad desaparecerá al aplicar corriente de forma continua. En caso contrario, consulte con su distribuidor.

Si va a estar sin usar la pantalla un período de tiempo prolongado, desconecte el cable de alimentación de la toma de corriente.

- Si el producto debe almacenarse durante un largo período de tiempo sin recibir alimentación eléctrica, no lo almacene en un lugar expuesto a la luz directa del sol.

Si la alimentación se interrumpe o se detiene instantáneamente o si la tensión de alimentación se reduce instantáneamente, es posible que la pantalla no funcione de forma normal.

- En este caso, apague la pantalla y los dispositivos conectados una vez y, a continuación, vuelva a encenderlos.

Puede producirse ruido de imagen si conecta o desconecta los cables que están conectados a los terminales de entrada que no esté viendo en ese momento, o si enciende o apaga el equipo de vídeo, pero esto no es un error de funcionamiento.

Notas sobre cómo utilizar la LAN con cable

Al instalar la pantalla en un lugar en el que suele producirse electricidad estática, tome suficientes medidas para eliminarla antes de empezar a utilizar la pantalla.

- Si la pantalla se utiliza en una ubicación en la que la electricidad estática ocurre con frecuencia como, por ejemplo, sobre un tapete, la comunicación de la LAN con cable se desconectará de forma más habitual. En ese caso, elimine la electricidad estática y la fuente de ruido que puedan causar problemas utilizando una alfombra antiestática, y vuelva a conectar la LAN con cable.
- En raras ocasiones, la conexión LAN se desactiva debido a ruido o electricidad estática. En ese caso, apague la pantalla y los dispositivos conectados una vez y, a continuación, vuelva a encenderla.

Es posible que la pantalla no funcione de forma adecuada debido a una fuerte onda de radio procedente de la radio o de la estación emisora.

- Si hay instalaciones o equipos, que emitan una fuerte onda de radio, cerca de la ubicación de instalación, instale la pantalla en una ubicación que esté lo suficientemente lejos de la fuente de la onda de radio. O bien, envuelva el cable LAN conectado al terminal LAN utilizando una pieza de lámina metálica o un tubo de metal, cuyos extremos estén conectados a tierra.

Petición con respecto a la seguridad

Al usar esta unidad, tome medidas de seguridad contra los siguientes incidentes.

- Filtración de información personal a través de esta unidad
- Funcionamiento no autorizado de esta unidad por parte de terceros con malas intenciones
- Interferencia o detención de esta unidad por parte de terceros con malas intenciones

Tome medidas de seguridad adecuadas.

- Establezca una contraseña para el control de LAN y restrinja los usuarios que realizan el control.
- Cree una contraseña que resulte lo más difícil posible de adivinar.
- Cambie la contraseña periódicamente.
- Panasonic Projector & Display Corporation o sus empresas filiales nunca le pedirán directamente su contraseña. No divulgue su contraseña en caso de recibir solicitudes.
- La red de conexión debe asegurarse mediante un cortafuegos, etc.
- Al eliminar el producto, inicialice los datos antes de eliminarlo.

Limpieza y mantenimiento

Desconecte primero la clavija de alimentación de la toma de corriente.

Frote suavemente la superficie del panel de cristal líquido o del armario utilizando un paño suave para eliminar la suciedad.

- Para eliminar la suciedad difícil o las huellas dactilares en la superficie del panel de cristal líquido, humedezca un paño con detergente neutro diluido (1 parte de detergente por cada 100 partes de agua), escurra bien el paño y, a continuación, limpie la suciedad. Por último, limpie toda la humedad con un paño seco.
- Si entran gotas de agua en el interior de la unidad, podrían producirse problemas de funcionamiento.

Nota

- La superficie del panel de cristal líquido ha sido especialmente tratada. No utilice un paño áspero ni frote la superficie con demasiada fuerza, ya que podría rayar la superficie.

Uso de un paño químico

- No utilice un paño químico para la superficie del panel de cristal líquido.
- Siga las instrucciones para limpiar la carcasa con un paño químico.

Evite el contacto con sustancias volátiles, como aerosoles para insectos, disolventes o diluyentes.

- Esto podría dañar la carcasa o causar el desprendimiento de la pintura. Además, no permita que entre en contacto con sustancias de caucho ni cloruro de polivinilo durante mucho tiempo.

Elimine el polvo y la suciedad de los orificios de ventilación.

- El polvo puede adherirse en las proximidades de los orificios de ventilación, dependiendo del entorno de uso. Como resultado, si el enfriamiento interno de esta unidad o la circulación del calor de escape se deterioran, puede producirse una disminución del brillo o un mal funcionamiento. Limpie y elimine el polvo de los orificios de ventilación.
- La cantidad de polvo y suciedad que se adhiere depende del lugar de instalación y del tiempo de uso.

Eliminación

Para eliminar el producto, consulte a su distribuidor o autoridades locales acerca de los métodos de eliminación adecuados.

No desmonte el producto antes de desecharlo.

Accesorios

Suministro de accesorios

Compruebe que tiene los accesorios y elementos mostrados.

Cable de alimentación

TH-86SQ3W

(2 m aprox.)

- 1JP155AF1U

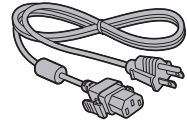

- 2JP155AF1W

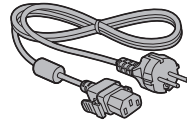

- 3JP155AF1W

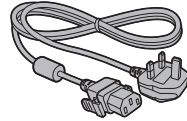

TH-75SQ3W, TH-65SQ3W, TH-55SQ3W,
TH-50SQ3W, TH-43SQ3W

(2 m aprox.)

- 1JP143CQ2U

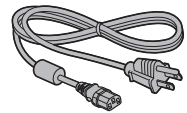

- 2JP143EQ2W

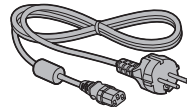

- 3JP143EQ2W

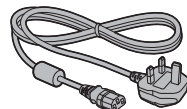

Transmisor de mando a distancia × 1

- DPVF2599ZC/X1



Pilas del transmisor de mando a distancia × 2
(Tipo AAA/R03/LR03)

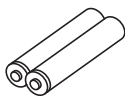

Abrazadera (grande) × 2

- DPVF1654ZA

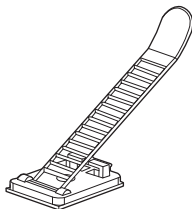

Atención

- Almacene las piezas pequeñas en el lugar adecuado y fuera del alcance de los niños pequeños.
- Las referencias de los accesorios pueden cambiar sin previo aviso. (La referencia real puede ser diferente de las mostradas más arriba).
- En caso de que pierda accesorios, cómprelos en su distribuidor. (Disponibles en el servicio de atención al cliente)
- Deseche los materiales de embalaje de forma adecuada después de desembalar los artículos.

Pilas del mando a distancia

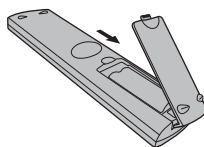

Abra la tapa de las pilas.

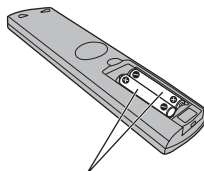

Inserte las pilas y cierre la tapa.

(Insértelas empezando desde la parte \ominus).

Tipo AAA/R03/LR03

Nota

- La instalación incorrecta de las pilas puede causar una fuga o corrosión que dañará el mando a distancia.
- La eliminación de las pilas debe realizarse de forma ecológica.

Tenga en cuenta las precauciones siguientes.

1. Las pilas siempre deben sustituirse de dos en dos.
2. No combine pilas usadas con nuevas.
3. No mezcle tipos de pilas distintos (ejemplo: pilas de dióxido de manganeso con pilas alcalinas, etc.).
4. No intente cargar, desmontar o quemar pilas usadas.
5. No queme ni rompa las pilas.

Además, las pilas no deben ser expuestas a un calor excesivo como el de los rayos del sol, fuego o similares.

Precauciones al mover la pantalla

(modelo de 86 pulgadas) (modelo de 75 pulgadas)

(modelo de 65 pulgadas)

La pantalla dispone de asas para el transporte. Sujételas al moverla.

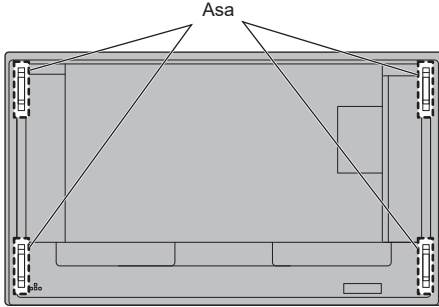

Nota

- No sujete otras partes distintas de las asas.
- Se requiere la siguiente cantidad de personas para transportar esta unidad.

(modelo de 86 pulgadas) (modelo de 75 pulgadas): 4 o más

(modelo de 65 pulgadas) (modelo de 55 pulgadas) (modelo de 50 pulgadas)

(modelo de 43 pulgadas): 2 o más

Si esto no se tiene en cuenta, la unidad podría caerse y causar lesiones.

- Al transportar la unidad, mantenga el panel de cristal líquido en posición vertical. Si transporta la unidad con la superficie del panel de cristal líquido mirando hacia arriba o hacia abajo, puede provocar la deformación del panel o daños internos.
- No sujete los marcos superior, inferior, derecho e izquierdo, ni las esquinas de la unidad. No sujete la superficie delantera del panel de cristal líquido. No golpee tampoco estas partes.

Si lo hace, el panel de cristal líquido puede resultar dañado, así como rajarse, lo que puede provocar lesiones.

Seguridad Kensington

La ranura de seguridad de esta unidad es compatible con la ranura de seguridad Kensington.

(modelo de 86 pulgadas) (modelo de 75 pulgadas) (modelo de 65 pulgadas)

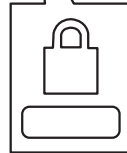
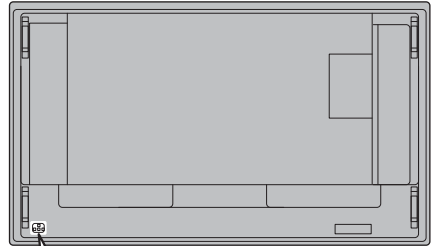

(modelo de 55 pulgadas) (modelo de 50 pulgadas) (modelo de 43 pulgadas)

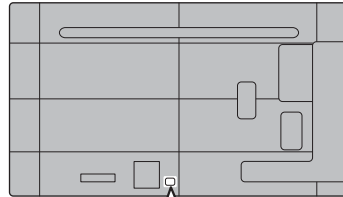

Perno de anilla

modelo de 86 pulgadas modelo de 75 pulgadas

La pantalla incluye orificios para insertar pernos de anilla (M10). Utilícelos durante la instalación para colgar la pantalla.

Utilice el perno de anilla solamente para una suspensión temporal o un movimiento para la instalación. No puede utilizarse para una instalación de suspensión permanente.

Posiciones de montaje de los pernos de anilla (disponibles en el mercado)

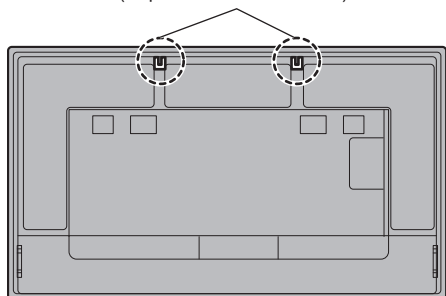

Coloque el perno de anilla en la posición de montaje del perno de anilla (dos lugares).

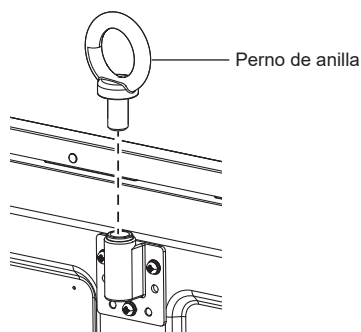

Nota

- La instalación debe realizarla un profesional de instalaciones.
- No suspenda la pantalla utilizando únicamente 1 perno de anilla.
- Utilice pernos de anilla M10 disponibles en los comercios con una longitud de vástago de entre 12 mm y 40 mm, que cumplan la condición de carga de la calidad del producto.
- Utilice pernos de anilla ISO 3266 estándar. Además, utilice elementos ISO estándar (cable, etc.) para la suspensión.
- El ángulo de suspensión debería ser de 60° o más.

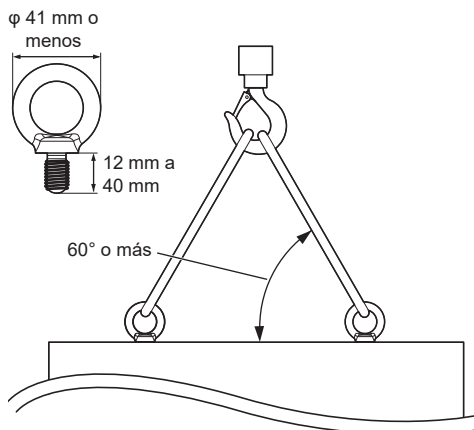

Conexiones

modelo de 75 pulgadas modelo de 65 pulgadas modelo de 55 pulgadas
modelo de 50 pulgadas modelo de 43 pulgadas

Conexión y fijación del cable de CA / Fijación del cable

modelo de 86 pulgadas

Parte trasera de la unidad



Fijación del cable de CA

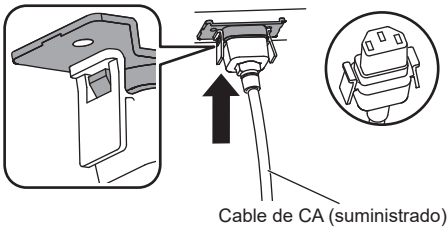

Enchufe el conector en la pantalla.

Enchufe el conector hasta que encaje.

Nota

- Asegúrese de que el conector está bloqueado tanto en el lado izquierdo como en el derecho.

Desenchufe el cable de CA

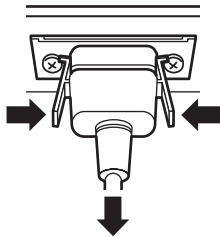

Desenchufe el conector presionando los dos pestillos.

Nota

- No utilice un cable de CA que tenga los pestillos dañados. Si se utiliza con los pestillos dañados, podría producirse una mala conexión entre el conector del cable de CA y el terminal AC IN. Para obtener más información sobre el cable de CA, consulte con el distribuidor al que haya comprado el producto.
- Cuando desconecte el cable de CA, asegúrese absolutamente de desconectar primero la clavija del cable de CA del enchufe.
- El cable de CA suministrado es para su uso exclusivo con esta unidad. No lo utilice con otros fines.

Parte trasera de la unidad

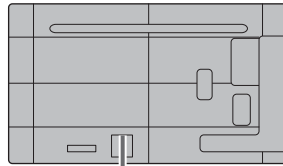

Inserte el cable de CA de forma segura hasta que esté asentado en la parte trasera de la unidad.

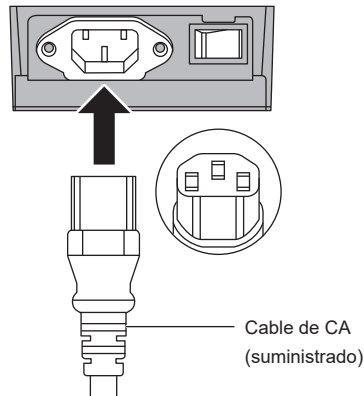

Nota

- Cuando desconecte el cable de CA, asegúrese absolutamente de desconectar primero la clavija del cable de CA del enchufe.
- El cable de CA suministrado es para su uso exclusivo con esta unidad. No lo utilice con otros fines.

Fijación del cable

Nota

- Se suministran 2 abrazaderas con esta unidad. Fije los cables en su lugar como se muestra a continuación.

Si necesita más abrazaderas, cómprelas en su distribuidor. (Disponibles en el servicio de atención al cliente)

(modelo de 86 pulgadas) (modelo de 75 pulgadas) (modelo de 65 pulgadas)

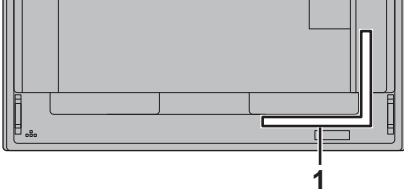

(modelo de 55 pulgadas) (modelo de 50 pulgadas) (modelo de 43 pulgadas)

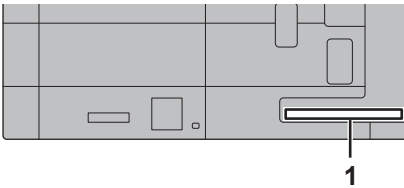

1 Para cable de señal: abrazadera

1. Acople la abrazadera

Nota

- Limpié la suciedad, como polvo, agua y aceite en la superficie de acoplamiento y coloque la abrazadera en la superficie de acoplamiento presionándola con firmeza.
- Una vez colocada la abrazadera, ya no podrá volverse a utilizar. Asegúrese de confirmar la posición de acoplamiento antes de colocarla.

Retire la cinta adhesiva de la parte trasera y coloque la abrazadera en la superficie plana.

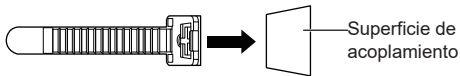

2. Ate los cables

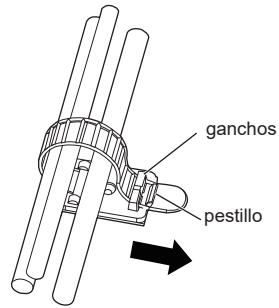

Para aflojar:

Retire la banda del pestillo y tire hacia fuera del extremo de la banda.

Conexión del equipo de vídeo

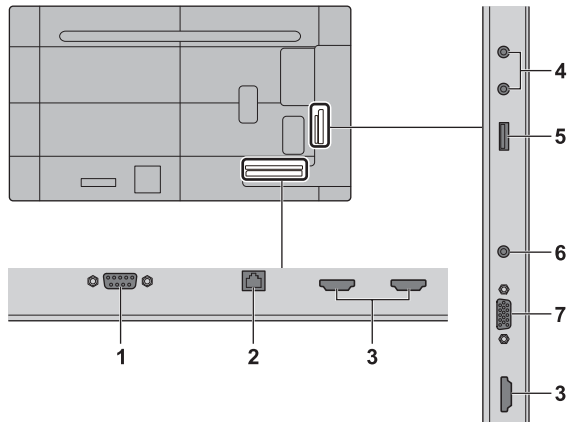

1 SERIAL IN: **Terminal de entrada SERIAL**
Controle la pantalla estableciendo conexión con el PC.

2 LAN: **Terminal LAN**
Controle la pantalla estableciendo conexión con la red.

3 HDMI IN 1, HDMI IN 2, HDMI IN 3: **Terminal de entrada HDMI**
Conecte al equipo de vídeo, como VCR o reproductor DVD, etc.

- Utilice un cable HDMI disponible en los comercios (que cumpla con la norma HDMI) compatible con 4K.

4 AUDIO OUT: **Terminal de salida de audio analógico**
Conecte a un equipo de audio con terminal de entrada de audio analógico.

5 USB: **Terminal USB**
Conecte la memoria USB para usar la "función de reproducción de archivos multimedia USB". Asimismo, esto se puede utilizar para suministrar una potencia de hasta 5 V/2 A a un dispositivo externo cuando se visualiza la imagen.

6 AUDIO IN: **Terminal de entrada de audio**

7 PC IN: **Terminal de entrada de PC**
Conecte al terminal de vídeo del PC.

Antes de la conexión

- Antes de conectar los cables, lea atentamente las instrucciones de funcionamiento para el dispositivo externo que desea conectar.
- Apague todos los dispositivos antes de conectar los cables.
- Tenga en cuenta los siguientes puntos antes de conectar los cables. De no hacerlo, podría producirse un error de funcionamiento.
 - Al conectar un cable a la unidad o a un dispositivo conectado a ella, toque cualquier objeto metálico cercano para eliminar la electricidad estática de su cuerpo antes de comenzar a trabajar.
 - No utilice cables innecesariamente largos para conectar un dispositivo a la unidad o al cuerpo de la unidad. Cuanto más largo sea el cable, más susceptible será al ruido. Dado que utilizar un cable dañado lo convierte en una antena, es más susceptible al ruido.
 - Al conectar los cables, introdúzcalos rectos en el terminal de conexión del dispositivo de conexión de modo que se conecte primero la tierra.
- Adquiera cualquier cable necesario para conectar el dispositivo externo al sistema que no se suministre con el dispositivo ni esté disponible como opción.
- Si la forma exterior del enchufe de un cable de conexión es grande, puede entrar en contacto con la periferia, como una cubierta trasera o el enchufe de un cable de conexión adyacente. Utilice un cable de conexión con el tamaño adecuado de enchufe para la alineación del terminal.
- Al conectar el cable LAN con cubierta de enchufe, tenga en cuenta que la cubierta podría entrar en contacto con la cubierta trasera y podría resultar difícil desconectarlo.
- Algunos modelos de PC no son compatibles con la unidad.
- Utilice un compensador de cable cuando conecte dispositivos a la unidad utilizando cables largos. De lo contrario, la imagen podría no visualizarse correctamente.

Identificación de los controles

Pantalla

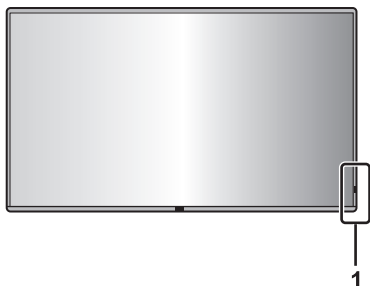

1 Indicador de encendido/Sensor del mando a distancia

El indicador de encendido se iluminará.

Cuando la unidad está encendida

(Botón de encendido (⏻/⏻) (Unidad): ON)

- Se visualiza la imagen: Azul
- Cuando la unidad entra en el modo de espera: Naranja o morado

Cuando la unidad entra en estado de espera con las siguientes funciones: Morado

- Estado de espera cuando [Modo ahorro de energía] está ajustado a [Desactivado]
- Estado de espera cuando se activa la función [Energía monitor]
- Estado de espera cuando se usa la función [TEMPORIZADOR ajuste]
- Estado de espera cuando [Inicio rápido] está ajustado a [Encendido]

Estado de espera en condiciones diferentes a las anteriores: Naranja

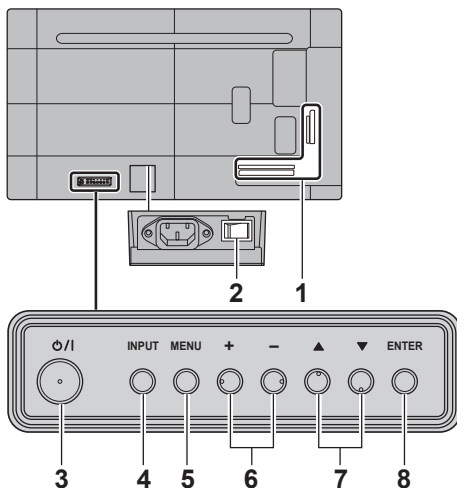

1 Terminal de entrada/salida externa

Se conecta al equipo de vídeo, PC, etc. (consulte la página 17)

2 Interruptor de alimentación (O/I) (Unidad)

Apaga (O) o enciende (I) la alimentación principal. Encender y apagar el <Interruptor de alimentación> es como conectar y desconectar el enchufe de alimentación.

Encienda (I) primero la alimentación principal y, a continuación, apague o encienda la alimentación con el botón de encendido del mando a distancia o de la unidad.

3 Botón de encendido (⏻/⏻) (Unidad)

Cuando el <Interruptor de alimentación> de la pantalla esté encendido (I), utilice este botón para encender la unidad o para permitir que esta entre en estado de espera.

4 INPUT (Unidad)

Selecciona el dispositivo conectado.

5 MENU (Unidad)

Muestra la pantalla de menú.

6 + (Unidad) / - (Unidad)

Ajusta el volumen.

En la pantalla principal, cambia los ajustes o ajusta su nivel.

7 ▲ (Unidad) / ▼ (Unidad)

Selecciona el elemento de ajuste en la pantalla de menú.

8 ENTER (Unidad)

Configura el elemento en la pantalla de menú.

Nota

- Para emitir sonido por los altavoces integrados de la unidad, asegúrese de establecer [Altavoz] en el menú [Sonido].

Transmisor de mando a distancia

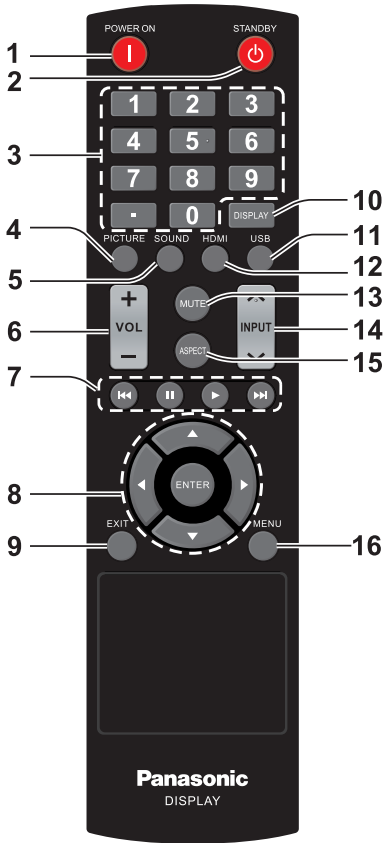

1 Botón POWER ON (I)

- Enciende la unidad (se visualiza una imagen) cuando la pantalla está apagada (estado en espera).

2 Botón STANDBY (⏻)

- Apaga la unidad (estado en espera) cuando la pantalla está encendida.

3 Botones numéricos (0 - 9) / ·

- Introduce números en la configuración LAN.

4 PICTURE

- Ajusta el modo de imagen.

5 SOUND

- Muestra una pantalla para cambiar la calidad del sonido de la visualización. Cada vez que se pulsa <SOUND>, el ajuste cambia como sigue.
Agudos → Graves

6 VOL + / VOL -

- Ajusta el nivel de volumen del sonido.

7 Teclas de navegación (⏪, II, ►, ⏩)

- Se utilizan en el menú USB y la función HDMI CEC.

8 ENTER / Botones de cursor (▲▼◀▶)

- Permite utilizar las pantallas de menú.

9 EXIT

- Apaga las pantallas del menú.

10 DISPLAY

- Muestra información sobre la pantalla.

11 USB

- Cambia a la entrada USB.

12 HDMI

- Cambia a la entrada HDMI.

13 MUTE

- Modo silencioso encendido / apagado.

14 INPUT ▲ / ▼

- Cambia la entrada que se muestra en la pantalla.

15 ASPECT

- Cambia la relación de aspecto.

16 MENU

- Púlselo para abrir el menú de OSD.

Nota

- En este manual, los botones del mando a distancia y la unidad están indicados como <>.

(Ejemplo: <INPUT>.)

La operación se explica principalmente mediante los botones del mando a distancia pero también puede utilizarse con los botones de la unidad cuando existen los mismos botones.

Controles básicos

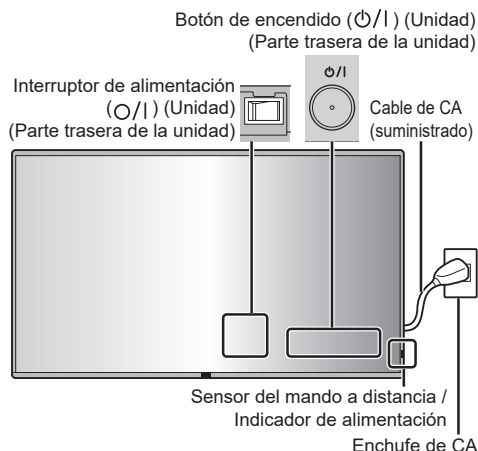

Para utilizar el mando a distancia apunte con él hacia el sensor del mando a distancia de la unidad.



Nota

- No coloque ningún obstáculo entre el sensor del mando a distancia de la unidad principal y el mando a distancia.
- Utilice el mando a distancia frente al sensor del mando a distancia o desde una zona en que pueda verse el sensor.
- Al dirigir el mando a distancia directamente al sensor del mando a distancia de la unidad principal, la distancia desde la parte delantera del sensor del mando a distancia debería ser inferior a 7 m aproximadamente. En función del ángulo, la distancia de funcionamiento puede ser más corta.

- No someta el sensor del mando a distancia de la unidad principal a la luz solar directa ni a luces fluorescentes fuertes.

1 Conecte el enchufe del cable de CA a la pantalla.

(consulte la página 15)

2 Conecte el enchufe en el enchufe de pared.

Nota

- Cuando desconecte el cable de CA, asegúrese absolutamente de desconectar primero la clavija del cable de CA del enchufe.
- Los ajustes podrían no guardarse si el enchufe de alimentación se desconecta de inmediato tras cambiar los ajustes con el menú en pantalla. Desconecte el enchufe de alimentación una vez transcurrido un período suficiente de tiempo. Alternativamente, desconecte el enchufe de alimentación tras apagar la unidad con el mando a distancia, el control RS-232C o el control LAN.

3 Encienda (|) el <Interruptor de alimentación (O/I)> de la unidad.

4 Pulse el <Botón de encendido (⏻/⏻)> de la unidad para encenderla.

- Indicador de encendido: Azul (se visualiza la imagen).
- Cuando el <Interruptor de alimentación> está encendido (|), el indicador de encendido se ilumina y es posible utilizar el mando a distancia.
- Cuando el indicador de encendido se ilumina, no es necesario pulsar el <Botón de encendido (⏻/⏻)> de la unidad. Utilice el mando a distancia de modo que el indicador de encendido se ponga azul (se visualiza la imagen).

■ Para ENCENDER/APAGAR la unidad con el mando a distancia

Para encender la unidad

- Cuando el <Interruptor de alimentación> está encendido (|) (indicador de encendido: naranja o morado), pulse el botón <POWER ON (|)> y, a continuación, la imagen se visualizará.
- Indicador de encendido: Azul (se visualiza la imagen).

Para apagar la unidad (estado en espera)

- Cuando el <Interruptor de alimentación> está encendido (|) (indicador de encendido: azul), pulse el botón <STANDBY (⏻)> y, a continuación, la unidad se apagará.
- Indicador de encendido: Naranja o morado (espera)

Nota

- Una vez desconectado el enchufe de alimentación, el indicador de encendido puede permanecer encendido durante un rato. Esto no es un error de funcionamiento.

■ Cuando se enciende la unidad por primera vez

Se visualizará la siguiente pantalla.

Cuando ajuste [Inicio rápido], seleccione [Encendido] con ◀▶ y pulse <ENTER>.

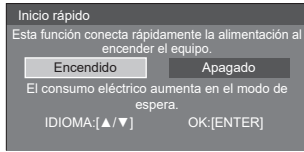

Nota

- Si coloca el cursor sobre [Encendido] en la pantalla de ajustes de [Inicio rápido], se mostrará el siguiente mensaje. "El consumo eléctrico aumenta en el modo de espera."
- Una vez ajustados los elementos, las pantallas no se visualizarán al encender la unidad la próxima vez. Cada elemento se puede restablecer en los menús que se indican a continuación.
[Inicio rápido]
- El idioma OSD se puede seleccionar con ▲▼.

Especificaciones

Número de modelo

modelo de 86 pulgadas): TH-86SQ3W

modelo de 75 pulgadas): TH-75SQ3W

modelo de 65 pulgadas): TH-65SQ3W

modelo de 55 pulgadas): TH-55SQ3W

modelo de 50 pulgadas): TH-50SQ3W

modelo de 43 pulgadas): TH-43SQ3W

Fuente de alimentación

modelo de 86 pulgadas)

110 – 240 V ~ (110 – 240 V de corriente alterna),
50/60 Hz, 4,5 – 2,2 A

modelo de 75 pulgadas)

110 – 240 V ~ (110 – 240 V de corriente alterna),
50/60 Hz, 2,9 – 1,4 A

modelo de 65 pulgadas)

110 – 240 V ~ (110 – 240 V de corriente alterna),
50/60 Hz, 2,5 – 1,3 A

modelo de 55 pulgadas)

110 – 240 V ~ (110 – 240 V de corriente alterna),
50/60 Hz, 1,9 – 1,0 A

modelo de 50 pulgadas)

110 – 240 V ~ (110 – 240 V de corriente alterna),
50/60 Hz, 1,6 – 0,8 A

modelo de 43 pulgadas)

110 – 240 V ~ (110 – 240 V de corriente alterna),
50/60 Hz, 1,3 – 0,7 A

Consumo eléctrico*1

modelo de 86 pulgadas)

336 W

modelo de 75 pulgadas)

217 W

modelo de 65 pulgadas)

184 W

modelo de 55 pulgadas)

142 W

modelo de 50 pulgadas)

119 W

modelo de 43 pulgadas)

93 W

Estado de espera

0,5 W

Panel de la pantalla LCD

modelo de 86 pulgadas)

Panel ADS de 86 pulgadas (retroalimentación Direct LED) con relación de aspecto de 16:9

modelo de 75 pulgadas)

Panel ADS de 75 pulgadas (retroalimentación Direct LED) con relación de aspecto de 16:9

modelo de 65 pulgadas)

Panel ADS de 65 pulgadas (retroalimentación Direct LED) con relación de aspecto de 16:9

modelo de 55 pulgadas)

Panel VA de 55 pulgadas (retroalimentación Direct LED) con relación de aspecto de 16:9

modelo de 50 pulgadas)

Panel VA de 50 pulgadas (retroalimentación Direct LED) con relación de aspecto de 16:9

modelo de 43 pulgadas)

Panel ADS de 43 pulgadas (retroalimentación Direct LED) con relación de aspecto de 16:9

Tamaño de pantalla

modelo de 86 pulgadas)

1 895,0 mm (An) × 1 065,9 mm (Al) × 2 174,2 mm
(diagonal) / 74,60" (An) × 41,96" (Al) × 85,60"
(diagonal)

modelo de 75 pulgadas)

1 650,2 mm (An) × 928,2 mm (Al) × 1 893,3 mm
(diagonal) / 64,97" (An) × 36,54" (Al) × 74,54"
(diagonal)

modelo de 65 pulgadas)

1 428,4 mm (An) × 803,5 mm (Al) × 1 638,9 mm
(diagonal) / 56,23" (An) × 31,63" (Al) × 64,52"
(diagonal)

modelo de 55 pulgadas)

1 209,6 mm (An) × 680,4 mm (Al) × 1 387,8 mm
(diagonal) / 47,62" (An) × 26,78" (Al) × 54,63"
(diagonal)

modelo de 50 pulgadas)

1 095,8 mm (An) × 616,4 mm (Al) × 1 257,3 mm
(diagonal) / 43,14" (An) × 24,26" (Al) × 49,50"
(diagonal)

modelo de 43 pulgadas)

941,1 mm (An) × 529,4 mm (Al) × 1 079,8 mm
(diagonal) / 37,05" (An) × 20,84" (Al) × 42,51"
(diagonal)

Número de píxeles

8 294 400

(3 840 (Horizontal) × 2 160 (Vertical))

Dimensiones (An x Al x Prof)

modelo de 86 pulgadas

1 929 mm x 1 100 mm x 96 mm
(sin incluir las asas: 70 mm) /
75,95" x 43,31" x 3,76"
(sin incluir las asas: 2,74")

modelo de 75 pulgadas

1 684 mm x 962 mm x 96 mm
(sin incluir las asas: 70 mm) /
66,28" x 37,87" x 3,76"
(sin incluir las asas: 2,74")

modelo de 65 pulgadas

1 463 mm x 838 mm x 94 mm
(sin incluir las asas: 69 mm) /
57,58" x 32,97" x 3,68"
(sin incluir las asas: 2,72")

modelo de 55 pulgadas

1 242 mm x 713 mm x 66 mm /
48,89" x 28,06" x 2,60"

modelo de 50 pulgadas

1 129 mm x 649 mm x 66 mm /
44,43" x 25,56" x 2,60"

modelo de 43 pulgadas

973 mm x 562 mm x 65 mm /
38,31" x 22,10" x 2,56"

Masa

modelo de 86 pulgadas

Aprox. 46,0 kg / 101,5 lbs neto

modelo de 75 pulgadas

Aprox. 35,6 kg / 78,5 lbs neto

modelo de 65 pulgadas

Aprox. 27,1 kg / 59,8 lbs neto

modelo de 55 pulgadas

Aprox. 15,6 kg / 34,4 lb neto

modelo de 50 pulgadas

Aprox. 13,5 kg / 29,8 lbs neto

modelo de 43 pulgadas

Aprox. 10,7 kg / 23,6 lbs neto

Condiciones de funcionamiento

Temperatura

0 °C – 40 °C (32 °F – 104 °F)*2

Humedad

20 % – 80 % (sin condensación)

Tiempo de funcionamiento

24 horas/día

Terminales de conexión

HDMI IN 1

HDMI IN 2

HDMI IN 3

Conector TIPO A*3 (3)

Señal de audio:

PCM lineal (frecuencias de muestreo: 48 kHz,
44,1 kHz, 32 kHz)

AUDIO IN

Miniconector estéreo (M3) x 1, 0,5 Vrms

PC IN

Mini D-sub de 15 clavijas
(compatible con DDC2B) x 1

AUDIO OUT

Conector RCA, 0,5 Vrms

Salida: Variable (-∞ – 0 dB)

(1 kHz 0 dB de entrada, carga 10 kΩ)

SERIAL IN

Terminal de control externo

D-sub de 9 contactos x 1:

Compatible con RS-232C

LAN

Método de comunicación:

RJ45, 10BASE-T / 100BASE-TX

USB

Conector USB x 1, TIPO A

5 V CC / 2,0 A

Sonido

Altavoces

φ 30 mm x 2 x 2 piezas

Salida de audio

20 W [10 W + 10 W] (10 % THD)

Transmisor de mando a distancia

Fuente de alimentación

CC 3 V (pila (tipo AAA/R03/LR03) × 2)

Rango de funcionamiento

Aprox. 7 m (22,9 pies)

(cuando se utiliza directamente delante del sensor del mando a distancia)

Masa

Aprox. 91 g / 3,21 oz (incluyendo pilas)

Dimensiones (An × Al × Prof)

48 mm × 27 mm × 190 mm / 1,89" × 1,06" × 7,48"

*1: Condición de envío

*2: Temperatura ambiente para el uso de esta unidad en altitudes elevadas (1 400 m (4 593 pies) o más y por debajo de 2 800 m (9 186 pies) sobre el nivel del mar): de 0 °C a 35 °C (entre 32 °F y 95 °F)

*3: VIERA LINK no es compatible.

Nota

- El diseño y las especificaciones están sujetos a cambios sin previo aviso. La masa y las dimensiones indicadas son aproximadas.

Licencia de software

Este producto incluye el siguiente software:

- (1) el software desarrollado independientemente por o para Panasonic Projector & Display Corporation,
- (2) el software perteneciente a terceros y licenciado a Panasonic Projector & Display Corporation,
- (3) el software con licencia GNU General Public License, Versión 2.0 (GPL V2.0),
- (4) el software con licencia GNU LESSER General Public License, Versión 2.1 (LGPL V2.1) y/o
- (5) el software de código abierto diferente al software con licencia GPL V 2.0 y/o LGPL V2.1.

El software clasificado como (3) - (5) se distribuye con el objetivo de que sea útil, pero SIN GARANTÍA ALGUNA, ni siquiera la garantía de COMERCIALIZABILIDAD o de IDONEIDAD PARA UN FIN DETERMINADO.

A los tres (3) años de la distribución del producto, Panasonic Projector & Display Corporation proporcionará a cualquier tercera parte que se comunique con nosotros en los datos de contacto que se mencionan a continuación, por un cargo que no exceda nuestros costes de realizar la distribución en forma física del código fuente, una copia legible por máquina del código fuente completo cubierto bajo las licencias GPL V2.0, LGPL V2.1 u otras licencias con la obligación de hacerlo, así como el correspondiente aviso sobre derechos de autor de las mismas.

Información de contacto:

oss-cd-request@gg.jp.panasonic.com

Aviso sobre AVC/VC-1/MPEG-4

Este producto dispone de Licencia de Portafolios de Patentes AVC, Licencia de Portafolios Patentes VC-1 y Licencia de Portafolios de Patentes MPEG-4 Visual para el uso personal del consumidor u otros usos en los cuales no recibe remuneración para (i) codificar vídeo de conformidad con el estándar AVC, con el estándar VC-1 y con el estándar MPEG-4 Visual ("vídeo AVC/VC-1/MPEG-4") y/o (ii) decodificar vídeo AVC/VC-1/MPEG-4 que estaba codificado por un consumidor comprometido con actividades personales y/o se obtuvo de un proveedor con licencia para suministrar vídeo AVC/VC-1/MPEG-4. No se otorga licencia ni se da a entender que esta se otorga para ningún otro uso. Se puede obtener información adicional de MPEG LA, LLC. Consulte <http://www.mpegla.com>.

Eliminación de Aparatos Viejos y de Pilas y Baterías

Solamente para la Unión Europea y países con sistemas de reciclado.



Estos símbolos en los productos, su embalaje o en los documentos que los acompañen significan que los productos eléctricos y electrónicos y pilas y baterías usadas no deben mezclarse con los residuos domésticos. Para el adecuado tratamiento, recuperación y reciclaje de los productos viejos y pilas y baterías usadas llévelos a los puntos de recogida de acuerdo con su legislación nacional. En España, los usuarios están obligados a entregar las pilas en los correspondientes puntos de recogida. En cualquier caso, la entrega por los usuarios será sin coste alguno para éstos. El coste de la gestión medioambiental de los residuos de pilas y baterías está incluido en el precio de venta.

Si los elimina correctamente ayudará a preservar valiosos recursos y evitará potenciales efectos negativos sobre la salud de las personas y sobre el medio ambiente.

Para más información sobre la recogida u reciclaje, por favor contacte con su ayuntamiento.

Puede haber sanciones por una incorrecta eliminación de este residuo, de acuerdo con la legislación nacional.



Nota para el símbolo de pilas y baterías (símbolo debajo)

Este símbolo puede usarse en combinación con el símbolo químico. En este caso, cumple con los requisitos de la Directiva del producto químico indicado.

Registro del cliente

El número de modelo y el número de serie de este producto podrían encontrarse en el panel trasero. Debería anotar este número de serie en el espacio proporcionado a continuación y conservar este libro, junto con el recibo de compra, como registro permanente de la compra para poderlo identificar en caso de robo o pérdida, y con fines relativos al servicio de garantía.

Número de modelo

Número de serie

Panasonic Projector & Display Americas LLC

Two Riverfront Plaza, Newark, New Jersey 07102

TEL: +1-201-348-7000

Fabricado por:

Panasonic Projector & Display Corporation

2-15 Matsuba-cho, Kadoma City, Osaka 571-8503, Japón

Importador:

Panasonic Connect Europe GmbH

Hagenauer Strasse 43, 65203 Wiesbaden, Alemania

Representante Autorizado para la UE:

Panasonic Connect Europe GmbH

Panasonic Testing Centre

Winsbergring 15, 22525 Hamburgo, Alemania

Panasonic Projector & Display Corporation

2-15 Matsuba-cho, Kadoma City, Osaka 571-8503, Japan

Web Site : <https://docs.connect.panasonic.com/prodisplays>

© Panasonic Projector & Display Corporation 2026

Español

Impreso en China