

Manual de utilizare Ghid de bază

Afișaj LCD UHD De uz profesional

Română

Model nr.

TH-86SQ3W (Model de 86 inci)

TH-55SQ3W (Model de 55 inci)

TH-75SQ3W (Model de 75 inci)

TH-50SQ3W (Model de 50 inci)

TH-65SQ3W (Model de 65 inci)

TH-43SQ3W (Model de 43 inci)

Cuprins

Notă importantă privind siguranța	3
Măsuri de siguranță	4
Măsuri de precauție pentru utilizare	7
Accesorii	9
Atenționări pentru mutare	11
Securitate Kensington	11
Șurubul cu ureche	12
Conexiuni	13
Identificarea elementelor de comandă	17
Comenzi de bază	19
Date tehnice	21
Licență software	24



Citiți înainte de prima utilizare

Pentru mai multe informații despre acest produs, vă rugăm să citiți „Manual de utilizare – Manual funcțional”.

Pentru a descărca „Manual de utilizare – Manual funcțional”, vizitați pagina web a Panasonic (<https://docs.connect.panasonic.com/prodisplays/>).

- Acest manual este comun pentru toate modelele, indiferent de sufixele numărului de model.
- Vă rugăm să citiți aceste instrucțiuni înainte de a folosi dispozitivul și să le păstrați pentru consultări ulterioare.
- Ilustrațiile și ecranele din acest manual de utilizare au doar rol ilustrativ și pot diferi de cele reale.
- Ilustrațiile descriptive din acest manual de utilizare sunt create în principal în baza unui model de 55 de inch.



4K
PROFESSIONAL
*Rezoluția reală: 3840 × 2160p

HDMI™

HEVC Advance™
Covered by patents at patentlist.accessadvance.com

**AVERTISMENT:
ACEST PRODUS CONȚINE O
BATERIE TIP MONEDĂ**



- PERICOL DE INGERARE: Acest produs conține o baterie tip buton sau monedă.
- Ingerarea sau introducerea acesteia în orice parte a corpului poate provoca DECESUL sau leziuni grave în cel mult 2 ore.
- Bateria este periculoasă. NU LĂSAȚI bateriile noi și uzate LA ÎNDEMÂNA COPIILOR.
- Solicitați imediat asistență medicală dacă bănuți că bateria a fost înghițită sau introdusă în orice parte a corpului.

Pentru a păstra conformitatea cu reglementările CEM, utilizați cabluri ecranate pentru conectarea la următoarele terminale: Terminal intrare HDMI, terminal intrare D-sub și terminal intrare RS-232C.

Numai pentru SUA-California

Acest produs conține o baterie de litiu cu celulă tip coin CR care conține material perclorat - e posibil să se aplice cerințe speciale legate de manipulare. A se vedea

www.dtsc.ca.gov/hazardouswaste/perchlorate

Numai pentru Uniunea Europeană



Această marcă CE se referă la bateria (bateriile) furnizată (furnizate) împreună cu produsul și indică faptul că bateria (bateriile) respectă cerințele Regulamentului (UE) 2023/1542 privind bateriile.

Observație:

Vă puteți confrunta cu efectul de retenție a imaginii. Dacă mențineți o imagine statică pe ecran pe o perioadă mai lungă de timp, este posibil ca imaginea să rămână afișată pe ecran. Cu toate acestea, aceasta va dispărea atunci când este afișată o înregistrare video generală o anumită perioadă de timp.

Note privind mărcile comerciale

- Microsoft, Windows, Internet Explorer și Microsoft Edge sunt mărci înregistrate sau mărci comerciale ale Microsoft Corporation în Statele Unite ale Americii și/ sau alte țări.
- Mac, macOS și Safari sunt mărci comerciale ale Apple Inc. înregistrate în Statele Unite ale Americii și alte țări.
- PJLink este marcă comercială înregistrată sau în curs de înregistrare din Japonia, Statele Unite ale Americii și alte țări și regiuni.
- Termenii HDMI, HDMI High-Definition Multimedia Interface, Imaginea comercială HDMI și Siglele HDMI sunt mărci comerciale sau mărci comerciale înregistrate ale HDMI Licensing Administrator, Inc.

Chiar dacă nu s-a făcut o referire specială la mărcile înregistrate sau produsele companiei, aceste mărci înregistrate au fost pe deplin respectate.

Notă importantă privind siguranța

AVERTISMENT

- 1) Pentru a preveni deteriorările care pot conduce la pericol de incendiu sau electrocutare, nu expuneți acest dispozitiv picăturilor sau stropirilor cu lichide.
Nu așezați recipiente cu apă (vază cu flori, pahare, cosmetice etc.) pe televizor. (inclusiv pe rafturile de deasupra etc.)
Pe/deasupra televizorului nu trebuie amplasate surse de flăcări deschise, ca de exemplu, lumânări aprinse.
- 2) Pentru a preveni electrocutările, nu demontați capacul. În interiorul televizorului nu există componente care să poată fi reparate de utilizator. Pentru lucrările de service, apelați la personal de service calificat.
- 3) Nu îndepărtați contactul de împământare de la nivelul ștecărului. Acest dispozitiv este prevăzut cu un ștecăr cu trei pini cu împământare. Acest ștecăr este compatibil numai cu prize cu împământare. Aceasta este o funcție de siguranță. Dacă nu puteți introduce ștecărul în priză, contactați un electrician.
Nu anulați funcția ștecărului cu împământare.
- 4) Pentru a preveni electrocutarea, asigurați-vă că respectivul contact de împământare de la nivelul ștecărului cablului de alimentare electrică CA este bine conectat.

ATENȚIE

Acest dispozitiv este destinat utilizării în medii care nu conțin câmpuri electromagnetice.

Utilizarea acestui echipament în apropierea surselor de câmpuri electromagnetice puternice sau în zone în care zgomotul electric se poate suprapune peste semnalele de intrare poate provoca oscilația imaginii și sunetului sau poate provoca apariția unor interferențe precum zgomotul.

Utilizarea acestui echipament în apropierea surselor de câmpuri electromagnetice puternice sau în zone în care zgomotul electric se poate suprapune peste semnalele de intrare poate provoca funcționarea incorectă a senzorului.

Pentru a evita posibilitatea deteriorării acestui dispozitiv, mențineți-l la distanță față de sursele de câmpuri electromagnetice puternice.

AVERTISMENT:

Acest echipament este în conformitate cu Clasa A din EN55032/CISPR32. Într-un mediu rezidențial acest echipament poate cauza interferențe radio.

INFORMAȚII IMPORTANTE: Pericol de stabilitate

Nu amplasați niciodată un ecran pe o suprafață instabilă. Ecranul poate cădea, provocând răni grave sau chiar decesul. Pot fi evitate multe răni, în special la copii, prin respectarea unor precauții simple, cum ar fi:

- Utilizarea dulapurilor sau suporturilor recomandate de producătorul ecranului.
- Utilizarea pieselor de mobilier care pot sprijini ecranul în siguranță.
- Ecranul nu trebuie să atârne în afara marginii mobilei pe care este amplasat.
- Nu amplasați ecranul pe mobilă înaltă (de exemplu pe șifonier sau bibliotecă), fără a prinde atât mobila, cât și ecranul, de un suport corespunzător.
- Ecranul nu trebuie amplasat pe vreo lavetă sau alte materiale ce pot fi situate între ecran și mobila pe care stă.
- Informații copiii cu privire la pericolele implicate de urecarea pe mobilă pentru a ajunge la ecran sau la butoanele de comandă ale acestuia.

În cazul în care ecranul existent va fi păstrat sau mutat, trebuie aplicate aceleași precauții.

Măsurile de siguranță

AVERTISMENT

■ Configurarea

Acest televizor cu ecran LCD este destinat utilizării exclusive cu următoarele accesorii opționale.

Utilizarea împreună cu alte tipuri de accesorii opționale poate conduce la instabilitate care poate provoca posibile accidente.

Instalați în mod corespunzător piedestalul și suportul pentru suspendare pe perete al accesoriilor opționale. Solicitați instalarea de la un distribuitor autorizat.

Următorul număr de persoane este necesar pentru instalare.

(Model de 86 inci) (Model de 75 inci): 4 sau mai multe

(Model de 65 inci) (Model de 55 inci) (Model de 50 inci)

(Model de 43 inci): 2 sau mai multe

• Piedestal

(Model de 75 inci) (Model de 65 inci): TY-ST75PE9

(Model de 55 inci): TY-ST55PE9

(Model de 50 inci) (Model de 43 inci): TY-ST43PE9

• Suport pentru suspendare pe perete*1

(Model de 86 inci) (Model de 75 inci) (Model de 65 inci):

TY-WK98PV1

• Software de avertizare rapidă

(Licență de bază/licență pe 3 ani):

Gama ET-SWA100*2

*1: Acest produs poate fi achiziționat în Statele Unite ale Americii și Japonia.

*2: Sufixul codului de produs poate diferi, în funcție de tipul de licență.

Observație

• Codurile de produs ale accesoriilor opționale pot fi modificate fără notificare prealabilă.

• (Model de 86 inci) (Model de 75 inci) (Model de 65 inci):

Atunci când se montează suportul pentru suspendare de perete, aveți grijă să îndepărtați cele 2 mânere din partea de jos.

La instalarea piedestalului sau suportului pentru suspendare pe perete, citiți cu atenție instrucțiunile de utilizare furnizate împreună cu acesta și instalați-l corespunzător. De asemenea, asigurați-vă că luați măsuri de prevenire a căderilor.

Nu ne asumăm răspunderea pentru nicio defecțiune a produsului etc. provocată de defecțiunile din mediul de instalare a piedestalului sau suportului pentru suspendare de perete chiar și în timpul perioadei de garanție.

Piese de mici dimensiuni pot reprezenta un pericol de încercare dacă sunt înghițite în mod accidental. Mențineți piesele de mici dimensiuni la distanță de copiii de vârstă mică. Eliminați piesele de mici dimensiuni și alte obiecte necesare, incluzând materialele de ambalare și sacii/foliile din plastic, pentru a împiedica copiii de vârstă mică să se joace cu acestea, putându-se crea, astfel, un risc potențial de sufocare.

Nu așezați ecranul pe suprafețe înclinate sau instabile și asigurați-vă că ecranul nu este poziționat la marginea bazei.

• Ecranul se poate desprinde sau răsturna.

Montați această unitate la o locație cu un grad minim de vibrații și care poate susține greutatea unității.

• Desprinderea sau căderea unității poate provoca leziuni corporale sau defectarea unității.

Atenție - Numai pentru utilizare împreună cu suport de montare pe perete listat UL cu greutate/sarcină minimă. Consultați specificațiile. (consultați pagina 22)

Atunci când instalați ecranul pe verticală, asigurați-vă că indicatorul de pornire se află în partea de sus.

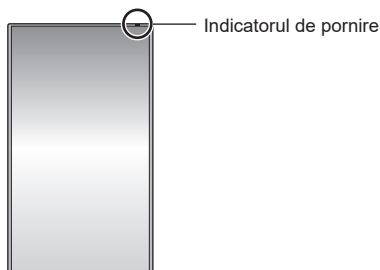

• Dacă este instalat în direcții diferite, se generează căldură, iar ecranul se poate deteriora sau se poate produce un incendiu.

Când utilizați această unitate, asigurați-vă că luați măsuri de siguranță pentru a preveni desprinderea sau căderea unității.

• La producerea unui cutremur sau dacă un copil se urcă pe unitate, aceasta se poate desprinde sau cădea, provocând astfel leziuni.

Nu poziționați unitatea cu ecranul său cu cristale lichide în sus.

• Trebuie avute în vedere anumite condiții, cum ar fi metoda de montare, temperatura ambientală, conexiunile și setările. Dacă este instalat în condiții diferite, se generează căldură, iar ecranul se poate deteriora sau se poate produce un incendiu.

Atenționări pentru instalarea pe perete sau piedestal

- Instalarea trebuie efectuată de un instalator profesionist. Instalarea incorectă a ecranului poate conduce la un accident care provoacă decesul sau leziuni corporale grave. Utilizați piedestalul opțional. (consultați pagina 4)
- La instalarea pe un perete trebuie utilizat suportul pentru suspendare pe perete (accesoriu opțional) specificat sau un suport pentru suspendare pe perete care respectă standardele VESA.

Model de 86 inci: VESA 600 × 400

Model de 75 inci: VESA 600 × 400

Model de 65 inci: VESA 400 × 400

Model de 55 inci: VESA 400 × 400

Model de 50 inci: VESA 400 × 400

Model de 43 inci: VESA 200 × 200

(consultați pagina 7)

- Înainte de instalare, verificați dacă locația de montare este suficient de rezistentă pentru a suporta greutatea ecranului și a suportului de montare pe perete.
- Dacă încetați utilizarea produsului, solicitați unui profesionist să îl demonteze în mod prompt.
- Atunci când montați ecranul pe perete, împiedicați contactul dintre șuruburile de fixare, cablul electric și obiectele metalice din interiorul peretelui. Se poate produce o electrocutare dacă acestea intră în contact cu obiectele metalice din perete.

■ În cazul utilizării ecranului LCD

Ecranul este conceput pentru a funcționa la o tensiune de 110 - 240 V ~, 50/60 Hz.

Dacă apar probleme sau dacă televizorul nu funcționează în mod corespunzător, opriți imediat dispozitivul.

Dacă apar probleme, deconectați ștecărul din priză.

- Din unitate iese fum sau un miros neobișnuit.
- Ocazional, nu este afișată nicio imagine sau nu se aude niciun sunet.
- În unitate au pătruns lichide, ca de exemplu apă, sau obiecte străine.
- Unitatea conține piese deformatate sau defecte.

Dacă veți continua să utilizați unitatea în această stare, se poate produce o electrocutare sau un incendiu.

- Deconectați ștecărul din priză și apoi contactați distribuitorul pentru reparații.
- Pentru a întrerupe complet alimentarea electrică de la nivelul acestui ecran, trebuie să deconectați ștecărul din priză.
- Repararea unității pe cont propriu este periculoasă și nu trebuie să o realizați niciodată.
- Pentru a asigura deconectarea imediată a ștecărului, utilizați priza pe care o puteți accesa cu ușurință.

Nu atingeți unitatea direct atunci când este deteriorată.

- Există risc de electrocutare.

Nu introduceți obiecte străine în ecran.

- Nu introduceți niciun obiect metalic sau inflamabil în fantele de ventilație sau nu le lăsați să cadă pe ecran, deoarece se poate produce un incendiu sau o electrocutare.

Nu scoateți capacul (dulap) și nu îl modificați.

- În interiorul ecranului există tensiuni înalte care pot provoca electrocutări sau incendii. Pentru oricare inspecție, reglaje și reparații, contactați distribuitorul dumneavoastră Panasonic local.

Asigurați acces ușor la ștecăr.

Ștecărul trebuie să fie conectat la o priză de la rețea cu împământare de protecție.

Nu folosiți alte cabluri de alimentare decât cele furnizate cu această unitate.

- În caz contrar, se pot provoca scurtcircuite, se generează căldură etc. care pot provoca electrocutări sau incendii.

Nu utilizați cablul de alimentare furnizat împreună cu alte dispozitive.

- În caz contrar, se pot provoca scurtcircuite, se generează căldură etc. care pot provoca electrocutări sau incendii.

Curățați în mod periodic ștecărul pentru a preveni acumularea de praf pe acesta.

- Dacă există o acumulare de praf pe ștecăr, umiditatea rezultată poate cauza un scurt-circuit, care poate provoca electrocutări sau un incendiu. Extrageți ștecărul sursei de alimentare electrică din priză și ștergeți-l cu o lavetă uscată.

Nu manevrați ștecărul dacă aveți mâinile ude.

- În caz contrar, există risc de electrocutare.

Introduceți corespunzător ștecărul (partea ieșirii sursei de alimentare) și conectorul sursei de alimentare (partea unității principale) cât mai mult posibil.

- Dacă ștecărul nu este introdus complet, se poate genera căldură care poate provoca un incendiu. Dacă ștecărul este deteriorat sau priza nu este bine fixată în perete, nu trebuie să le utilizați.

- **Model de 86 inci:** Conectorul trebuie să fie blocat pe ambele părți: stânga și dreapta.

Nu faceți nimic care ar putea deteriora cablul de alimentare electrică sau ștecărul sursei de alimentare.

- Nu deteriorați cablul, nu îl modificați, nu așezați obiecte grele pe acesta, nu îl încălziți, nu îl așezați în apropierea unor obiecte cu temperaturi ridicate, nu îl răsușiți, nu îl îndoiți prea tare sau nu îl întindeți. În caz contrar, se poate produce un incendiu sau o electrocutare. În cazul în care cablul de alimentare electrică este deteriorat, apelați la distribuitorul dumneavoastră Panasonic local pentru a-l repara.

Nu atingeți cablul sursei de alimentare sau fișa direct atunci când sunt deteriorate.

- În caz contrar, există risc de electrocutare sau incendiu din cauza scurtcircuitului.

Nu păstrați bateriile AAA/R03/LR03 furnizate la îndemâna copiilor. Dacă acestea sunt ingerate în mod accidental, pot fi nocive pentru organism.

- Adresați-vă imediat unui medic în cazul în care nu sunteți sigur dacă copilul a ingerat o baterie.

Pentru a preveni propagarea focului, păstrați întotdeauna la distanță de acest produs lumânările sau alte flăcări deschise.



ATENȚIE

Nu așezați niciun obiect pe partea superioară a ecranului.

Ventilația nu trebuie împiedicată prin acoperirea fantelor pentru ventilație cu obiecte precum ziare, fețe de masă sau perdele.

- În caz contrar, afișajul se poate supraîncălzi, lucru ce poate provoca un incendiu sau defectarea ecranului.

Pentru ventilație suficientă, consultați pagina 7.

Nu plasați ecranul în locuri în care ar putea fi afectat de sare sau gaze corozive.

- Dacă procedați astfel, ecranul poate să cadă din cauza coroziunii, rezultând vătămări. De asemenea, unitatea se poate defecta.

Este nevoie de cel puțin următorul număr de persoane pentru transportarea sau despachetarea acestei unități.

(Model de 86 inci) (Model de 75 inci): **4 sau mai multe**

(Model de 65 inci) (Model de 55 inci) (Model de 50 inci)

(Model de 43 inci): **2 sau mai multe**

- Dacă acest lucru nu este respectat, unitatea poate cădea și poate provoca leziuni corporale.

La deconectarea cablului de alimentare electrică, trageți întotdeauna de fișă (partea ieșirii sursei de alimentare)/conectorului (partea unității principale).

- Tragerea de cablu poate deteriora cablul și poate provoca electrocutări sau un incendiu prin scurtcircuit.

Deconectați toate cablurile înainte de a muta ecranul.

- Dacă ecranul este mutat în timp ce unele cabluri sunt încă conectate, cablurile se pot deteriora și se poate produce un incendiu sau o electrocutare.

Deconectați ștecărul de la priză ca măsură de precauție înainte de efectuarea oricăror lucrări de curățare.

- În caz contrar, pot rezulta electrocutări.

Nu călcați pe ecran sau pe piedestal și nu suspendați nimic de ele.

- Acestea se pot răsturna sau se pot defecta și pot provoca leziuni corporale. Acordați atenție specială copiilor.

Nu inversați polaritatea (+ și -) a bateriei atunci când introduceți bateria.

- Manipularea necorespunzătoare a bateriei poate conduce la explozii sau scurgeri, ce provoacă incendii, leziuni corporale sau pagube proprietății înconjurătoare.
- Introduceți bateria corect conform instrucțiunilor. (consultați pagina 10)

Nu utilizați baterii al căror înveliș exterior se decojește sau este îndepărtat.

- Manipularea necorespunzătoare a bateriilor poate conduce la scurtcircuite, ce provoacă incendii, leziuni corporale sau pagube proprietății înconjurătoare.

Dacă lichidul din baterie se scurge, nu îl atingeți cu mâinile goale și luați următoarele măsuri, dacă este necesar.

- Lichidul din baterie care ajunge pe piele sau pe haine poate provoca inflamații sau leziuni ale pielii. Clătiți cu apă curată și solicitați imediat asistență medicală.
- Lichidul din baterie care ajunge în contact cu ochii poate provoca pierderea vederii. În acest caz, nu vă frecați ochii. Clătiți cu apă curată și solicitați imediat asistență medicală.

Scoateți bateriile din telecomandă cu emițător atunci când nu o folosiți o perioadă lungă de timp.

- Bateria poate prezenta scurgeri, se poate încălzi, se poate aprinde sau poate exploda, provocând incendii sau pagube la nivelul proprietății înconjurătoare.

Scoateți imediat bateriile consumate din telecomandă.

- Dacă bateriile sunt lăsate fără supraveghere în aceasta, pot rezulta scurgeri, încălzirea sau deteriorarea bateriilor.

Nu aruncați bateriile în foc și nu le desfaceți.

- Bateriile nu trebuie expuse la căldură excesivă, de exemplu la soare, flacără sau alte surse similare.

Nu întoarceți ecranul cu partea de sus în jos.

Nu poziționați unitatea cu ecranul său cu cristale lichide în sus.

Măsurile de precauție pentru utilizare

Atenționări la instalare

Nu montați ecranul în aer liber.

- Ecranul este destinat utilizării în spații interioare.

Montați această unitate într-o locație care poate susține greutatea unității.

- Desprinderea sau căderea unității poate provoca vătămări.

Nu instalați unitatea în apropierea unei linii de înaltă tensiune sau a unei surse de alimentare.

- Instalarea unității în apropierea unei linii de înaltă tensiune sau a unei surse de alimentare poate crea interferențe.

Instalați unitatea departe de aparatele de încălzire.

- În caz contrar, se pot produce deformarea dulapului sau defecțiuni de funcționare.

Temperatura ambiantă pentru utilizarea acestei unități

- În cazul utilizării unității la altitudini sub 1 400 m (4 593 ft) deasupra nivelului mării: între 0 °C și 40 °C (între 32 °F și 104 °F)
- Atunci când utilizați unitatea la altitudini ridicate (1 400 m (4 593 ft) și mai mari și sub 2 800 m (9 186 ft) deasupra nivelului mării): între 0 °C și 35 °C (între 32 °F și 95 °F)

Nu instalați unitatea la altitudini minime de 2 800 m (9 186 ft) deasupra nivelului mării.

- În caz contrar, durata de funcționare a componentelor interne poate fi afectată și se pot produce defecțiuni.

Nu ne asumăm răspunderea pentru nicio defecțiune a produsului etc. provocată de defecțiunile din mediul de instalare, chiar și în timpul perioadei de garanție.

Transportați dispozitivul numai în poziție verticală!

- Transportarea unității cu ecranul său cu cristale lichide în sus sau în jos ar putea duce la pagube în circuitele interne.

Nu puneți mâna pe panoul cu cristale lichide.

- Nu apăsați cu forță pe panoul cu cristale lichide și nu-l împingeți cu un obiect ascuțit. Aplicarea unei forțe puternice pe panoul cu cristale lichide va duce la pierderea uniformității afișajului ecranului, provocând defecțiuni.

Nu montați dispozitivul într-un loc în care produsul este expus razelor solare directe.

- Dacă unitatea este expusă la lumina directă a soarelui chiar și în interior, creșterea temperaturii panoului cu cristale lichide poate cauza o funcționare necorespunzătoare.

Dacă este nevoie de depozitare, depozitați unitate într-o încăpere uscată.

Spațiu necesar pentru ventilație

- Funcționarea acestei unități este garantată până la o temperatură ambiantă de 40 °C (104 °F). La instalarea unității într-un compartiment sau într-un șasiu, asigurați ventilație corespunzătoare cu ajutorul unui ventilator de răcire sau orificiu de ventilație astfel încât temperatura din jur (în interiorul compartimentului sau șasiului) inclusiv temperatura suprafeței frontale a panoului cu cristale lichide să poată fi menținută la 40 °C (104 °F) sau mai puțin.

Informații despre șuruburile utilizate atunci când se folosește un suport pentru suspendare de perete care respectă standardele VESA

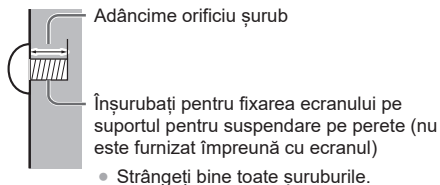

(Vedere din lateral)

Model inch	Pasul șurubului pentru instalare	Adâncime orificiu șurub	Șurub (cantitate)
86	600 mm × 400 mm	20 mm	M8 (4)
75	600 mm × 400 mm	20 mm	M8 (4)
65	400 mm × 400 mm	20 mm	M8 (4)
55	400 mm × 400 mm	18 mm	M6 (4)
50	400 mm × 400 mm	20 mm	M6 (4)
43	200 mm × 200 mm	16 mm	M6 (4)

Notă pentru conectare

Scoaterea și introducerea cablului de alimentare și a cablurilor de conectare

- Dacă scoaterea și introducerea cablului de alimentare și a cablurilor de conectare sunt dificile când unitatea este montată pe perete, realizați racordurile înainte de montare. Preveniți încurcarea cablurilor. După ce montarea a fost finalizată, introduceți ștecărul în priză.

În timpul utilizării

Vă puteți confrunta cu efectul de retenție a imaginii.

- Dacă mențineți o imagine statică pe ecran pe o perioadă mai lungă de timp, este posibil ca imaginea să rămână afișată pe ecran. Cu toate acestea, aceasta va dispărea atunci când este afișată o înregistrare video generală o anumită perioadă de timp.

Dacă purtați ochelari de soare polarizați, este posibil ca afișajul ecranului să pară invizibil.

- Acest fenomen apare datorită caracteristicilor de deformare elastică a ecranului cu cristale lichide. Acest lucru nu reprezintă o defecțiune.

Punctele roșii, albastre sau verzi de pe ecran reprezintă un fenomen specific panoului cu cristale lichide. Acest lucru nu reprezintă o defecțiune.

- Deși ecranul cu cristale lichide este fabricat printr-o tehnologie cu precizie înaltă, pe ecran pot apărea puncte aprinse tot timpul sau puncte care nu se aprind. Acest lucru nu reprezintă o defecțiune.

Model inch	Raport omisiune puncte*
86	0,00009% sau mai puțin
75	0,00007% sau mai puțin
65	0,00005% sau mai puțin
55	0,00005% sau mai puțin
50	0,00005% sau mai puțin
43	0,00005% sau mai puțin

*: Calculat în unități sub-pixel conform standardului ISO9241-307.

În funcție de condițiile de temperatură sau umiditate se poate observa o luminozitate neuniformă. Acest lucru nu reprezintă o defecțiune.

- Această lipsă a uniformității va dispărea atunci când se aplică curent în mod continuu. În caz contrar, consultați distribuitorul.

Dacă ecranul nu va fi utilizat pe o perioadă lungă de timp, deconectați ștecărul din priză de perete.

- Atunci când depozitați produsul pentru perioade lungi de timp fără ca acesta să fie conectat la o sursă de energie electrică, nu îl depozitați într-o locație expusă la lumina directă a soarelui.

Dacă alimentarea cu energie electrică este întreruptă sau oprită instantaneu sau dacă tensiunea de alimentare este redusă instantaneu, este posibil ca Afișajul să nu funcționeze normal.

- În acest caz, opriți o dată alimentarea Afișajului și a dispozitivelor conectate, apoi porniți din nou alimentarea.

Pe ecran pot apărea paraziți de imagine în cazul în care conectați/deconectați cablurile conectate la terminalele de intrare pe care nu le urmăriți în prezent sau dacă porniți/opriți echipamentul video, însă aceasta nu reprezintă o defecțiune.

Note privind utilizarea de LAN cu cablu

În cazul montajului unui ecran într-un loc în care apar frecvent sarcini electrostatice, luați suficiente măsuri antistatice înainte de a începe să folosiți ecranul.

- Atunci când ecranul este utilizat într-un loc în care apar frecvent sarcini electrostatice, de exemplu, în zone cu covoare, comunicațiile rețelei LAN cu cablu sunt întrerupte mai frecvent. În acest caz, eliminați energia electrostatică și sursele de zgomot care pot provoca probleme cu un covor antistatic și restabiliți rețeaua LAN cu cablu.
- În cazuri rare, conexiunea LAN este dezactivată din cauza electricității statice sau zgomotului. În acel caz, opriți alimentarea electrică de la nivelul ecranului și al dispozitivelor conectate o dată și apoi reactivați alimentarea electrică.

Este posibil ca ecranul să nu funcționeze în mod corespunzător din cauza undelor radio puternice provenite de la stația de emisie sau radio.

- Dacă există unități sau echipamente care emit unde radio puternice, în apropierea locului de instalare, instalați televizorul într-un loc care se află la suficientă distanță față de sursa undelor radio. Sau înfășurați cablul LAN conectat la terminalul LAN folosind o bucată de folie metalică sau o conductă metalică care este împământată la ambele capete.

Solicitare privind securitatea

La utilizarea acestei unități, luați măsuri de siguranță pentru a evita următoarele incidente.

- Scurgerea informațiilor personale prin intermediul acestui unități
- Utilizarea neautorizată a acestei unități de către o terță parte rău intenționată
- Interferarea cu sau oprirea acestei unități de către o terță parte rău intenționată

Luați suficiente măsuri de securitate.

- Setați o parolă pentru controlul LAN și restricționați utilizatorii care efectuează controlul.
- Puneți o parolă cât mai greu de ghicit.
- Schimbați-vă parola periodic.
- Panasonic Projector & Display Corporation sau filialele sale nu vă vor solicita niciodată parola în mod direct. Nu divulgați parola în cazul în care primiți astfel de solicitări.
- Rețeaua de conectare trebuie securizată printr-un firewall etc.
- La eliminarea produsului, inițializați datele înainte de eliminare.

Curățarea și întreținerea

Mai întâi, scoateți ștecărul din priza rețelei de alimentare.

Ștergeți ușor suprafața panoului cu cristale lichide sau carcasa folosind o lavetă moale pentru a elimina murdăria.

- Pentru a înlătura murdăria persistentă sau amprente de pe suprafața panoului cu cristale lichide, umeziți o lavetă cu detergent neutru diluat (1 parte detergent la 100 de părți apă), stoarceți bine laveta, apoi ștergeți murdăria. La final, ștergeți toată umezeala folosind o lavetă uscată.
- Dacă în interiorul unității pătrund picături de apă, pot apărea probleme de funcționare.

Observație

- Suprafața panoului cu cristale lichide a fost special tratată. Nu utilizați o lavetă dură și nu frecăți excesiv suprafața, altfel pot apărea zgârieturi pe suprafață.

Utilizarea unei lavete impregnate cu substanțe chimice

- Nu utilizați lavete impregnate cu substanțe chimice pe suprafața panoului cu cristale lichide.
- Urmați instrucțiunile lavetei impregnate cu substanțe chimice pentru a o utiliza pe suprafața carcasei.

Evitați contactul cu substanțe volatile precum sprayurile anti-insecte, solvenții și diluanții.

- Aceasta poate cauza deteriorarea dulapului sau poate cauza desprinderea vopselei. Suplimentar, nu permiteți contactul îndelungat cu un cauciuc sau o substanță PVC.

Îndepărtați praful și murdăria din orificiile de ventilație.

- Praful se poate depune în apropierea orificiilor de ventilație, în funcție de mediul de utilizare. În consecință, dacă dispozitivul intern de răcire sau dispozitivul pentru circulația căldurii evacuate al unității se deteriorează, se poate produce o scădere a luminozității sau o defecțiune. Curățați și îndepărtați praful din orificiile de ventilație.
- Cantitatea de praf și murdărie depusă depinde de locația de instalare și de durata utilizării.

Eliminarea

Atunci când eliminați produsul, întrebați autoritatea dumneavoastră locală sau distribuitorul local care sunt metodele corecte de eliminare.

Nu dezasamblați produsul înainte de eliminare.

Accesorii

Furnizarea de accesorii

Verificați că aveți accesoriile și articolele prezentate.

Cablul de alimentare electrică

TH-86SQ3W

(aprox. 2 m)

- 1JP155AF1U

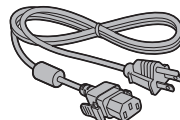

- 2JP155AF1W

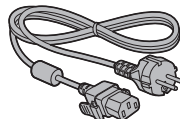

- 3JP155AF1W

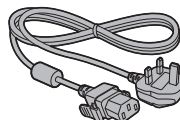

TH-75SQ3W, TH-65SQ3W, TH-55SQ3W,
TH-50SQ3W, TH-43SQ3W

(aprox. 2 m)

- 1JP143CQ2U

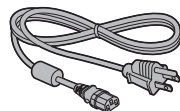

- 2JP143EQ2W

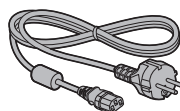

- 3JP143EQ2W

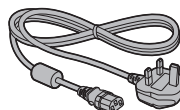

Telecomandă cu emițător × 1

- DPVF2599ZC/X1



Baterii pentru telecomanda cu emițător × 2

(Tip AAA/R03/LR03)



Colier de cablu (mare) × 2

- DPVF1654ZA

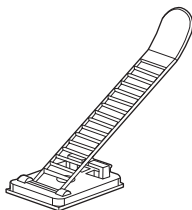

Atenție

- Depozitați piesele de mici dimensiuni în mod corespunzător și nu le păstrați la îndemâna copiilor.
- Codurile de produs ale accesoriilor pot fi modificate fără notificare prealabilă. (Codul de produs efectiv poate diferi față de cele indicate anterior).
- În cazul în care pierdeți accesoriile, achiziționați-le de la distribuitor. (Disponibile de la departamentul de servicii clienți)
- Eliminați materialele de ambalare în mod corespunzător după ce ați scos articolele.

Bateriile telecomenzii

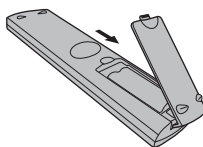

Deschideți capacul compartimentului pentru baterii.

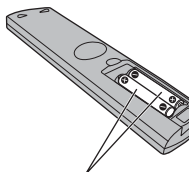

Introduceți bateriile și închideți capacul compartimentului pentru baterii.

(Introduceți începând de pe partea ⊖).

Tip AAA/R03/LR03

Observație

- Instalarea incorectă a bateriilor poate provoca scurgeri ale bateriilor și coroziune care vor deteriora telecomanda.
- Eliminarea bateriilor trebuie să se efectueze într-o manieră ecologică.

Luați următoarele măsuri de precauție.

1. Bateriile trebuie înlocuite întotdeauna împreună, ca pereche.
2. Nu combinați o baterie uzată cu una nouă.
3. Nu combinați tipurile de baterii (de exemplu; baterie cu dioxid de mangan și baterie alcalină etc.).
4. Nu încercați să încărcăți, să dezamblați sau să ardeți bateriile uzate.
5. Nu aruncați bateriile în foc și nu le desfaceți.

În plus, bateriile nu trebuie expuse la căldură excesivă, de exemplu, la soare, flacără sau alte surse similare.

Atenționări pentru mutare

(Model de 86 inci) (Model de 75 inci)

(Model de 65 inci)

Ecranul este prevăzut cu mânere pentru transportare. Utilizați-le atunci când îl mutați.

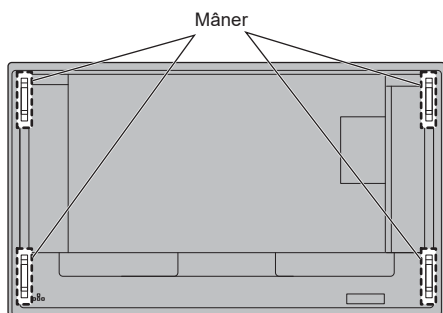

Observație

- Nu țineți de alte părți în afară de mânere.
- Este nevoie de următorul număr de persoane pentru transportarea acestei unități.

(Model de 86 inci) (Model de 75 inci): 4 sau mai multe

(Model de 65 inci) (Model de 55 inci) (Model de 50 inci)

(Model de 43 inci): 2 sau mai multe

Dacă acest lucru nu este respectat, unitatea poate cădea și poate provoca leziuni corporale.

- Atunci când transportați unitatea, țineți panoul cu cristale lichide în poziție verticală.
Transportarea unității cu panoul cu cristale lichide în sus sau în jos poate duce la deformarea panoului sau la daune interne.
- Nu țineți de cadrul superior, inferior, stâng sau drept de la colțurile unității. Nu țineți de partea din față a panoului cu cristale lichide. De asemenea, nici nu loviți aceste părți.
Dacă procedați astfel puteți deteriora panoul cu cristale lichide.
De asemenea, panoul se poate fisura, ceea ce poate duce la răniri.

Securitate Kensington

Fanta de securitate a acestei unități este compatibilă cu slotul de securitate Kensington.

(Model de 86 inci) (Model de 75 inci) (Model de 65 inci)

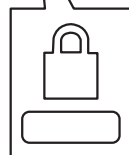
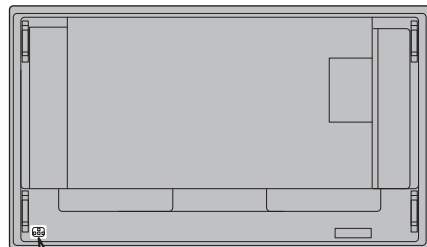

(Model de 55 inci) (Model de 50 inci) (Model de 43 inci)

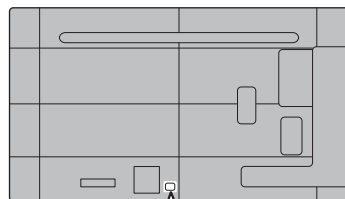

Șurubul cu ureche

Model de 86 inci Model de 75 inci

Ecranul are orificii pentru atașarea șuruburilor cu ureche (M10). La instalare, utilizați-le pentru a suspenda ecranul.

Utilizați șurubul cu ureche doar pentru suspendare temporară sau deplasare temporară pentru instalare. Acesta nu poate fi utilizat pentru o instalare cu suspendare permanentă.

Poziții de montare pentru șurub cu ureche (disponibil în comerț)

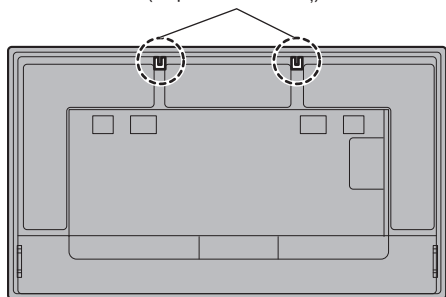

Atașați șurubul cu ureche la poziția de montare a șurubului cu ureche (două locații).

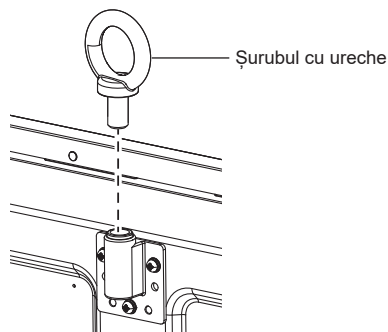

Observație

- Instalarea trebuie efectuată de un instalator profesionist.
- Nu suspendați utilizând doar 1 șurub cu ureche.
- Utilizați șuruburi cu urechi M10 disponibile în comerț cu o lungime a țije de 12 mm - 40 mm, care îndeplinesc criteriile de încărcare ale produsului.
- Utilizați șuruburi cu urechi standard ISO 3266. De asemenea, utilizați componente (fire, etc.) standard ISO pentru suspendare.
- Unghiul de suspendare trebuie să fie 60° sau mai mare.

φ 41 mm sau

mai puțin

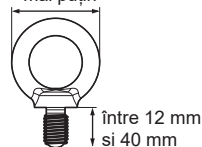

60° sau mai mult

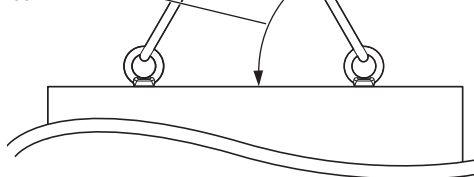

Conexiuni

Racordarea și fixarea cablului de alimentare CA / Fixarea cablului

Model de 86 inci

Partea din spate a unității



Fixarea cablului de alimentare CA

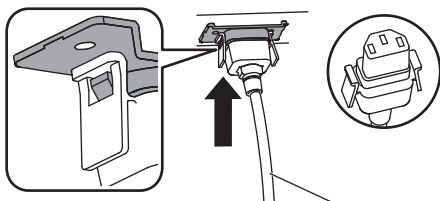

Cablul de alimentare CA (furnizat)

Racordați conectorul la unitatea ecranului.

Racordați conectorul până când se fixează în poziție cu un sunet specific.

Observație

- Conectorul trebuie să fie blocat pe ambele părți: stânga și dreapta.

Deconectați cablul de alimentare CA

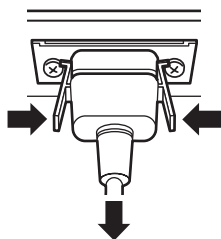

Desfaceți conectorul care apasă pe cele două clapete.

Observație

- Nu utilizați un cablu c.a. deteriorat. Dacă e utilizat în stare deteriorată, poate rezulta o conexiune necorespunzătoare în conectorul cablului CA și terminalul IN CA. Pentru repararea cablului CA, consultați distribuitorul de unde ați achiziționat produsul.
- Atunci când deconectați cablul de alimentare CA, asigurați-vă că deconectați mai întâi ștecărul cablului de alimentare CA din priză.
- Cablul de alimentare CA furnizat este destinat utilizării exclusive pentru această unitate. Nu-l utilizați în alte scopuri.

Model de 75 inci Model de 65 inci Model de 55 inci

Model de 50 inci Model de 43 inci

Partea din spate a unității

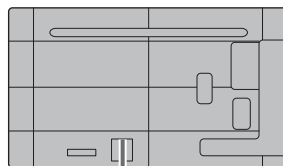

Introduceți cablul CA în mod corespunzător în locul aferent din partea din spate a unității.

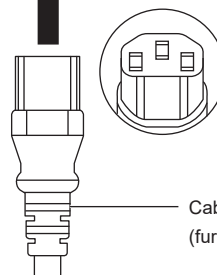
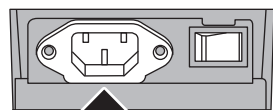

Cablul de alimentare CA (furnizat)

Observație

- Atunci când deconectați cablul de alimentare CA, asigurați-vă că deconectați mai întâi ștecărul cablului de alimentare CA din priză.
- Cablul de alimentare CA furnizat este destinat utilizării exclusive pentru această unitate. Nu-l utilizați în alte scopuri.

Fixarea cablului

Observație

- Cu această unitate sunt furnizate 2 coliere de cablu. Fixați cablurile în loc, conform schemei de mai jos.

Dacă aveți nevoie de mai multe coliere de cablu, achiziționați-le de la distribuitorul dumneavoastră. (Disponibile de la departamentul de servicii clienți)

Model de 86 inci Model de 75 inci Model de 65 inci

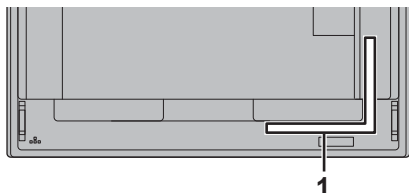

Model de 55 inci Model de 50 inci Model de 43 inci

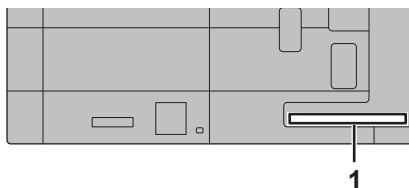

1 Pentru cablu de semnal: colier de cablu

1. Fixați colierul de cablu

Observație

- Ștergeți murdăria, precum praful, apa și uleiul de pe suprafața de atașare și atașați colierul de cablu la suprafața de atașare împingându-l ferm.
- După ce este atașat colierul de cablu, acesta nu mai poate fi reutilizat. Asigurați-vă că ați confirmat poziția de atașare înainte de a-l atașa.

Înlăturați banda din spate și atașați colierul de cablu pe suprafața plată.

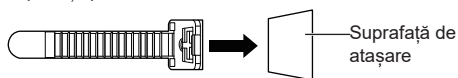

2. Legați cablurile

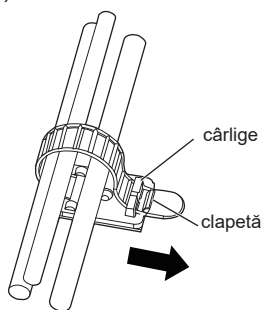

Pentru a desface:

Înlăturați banda de pe clapetă și trageți în afară vârful benzii.

Conexiunea echipamentului video

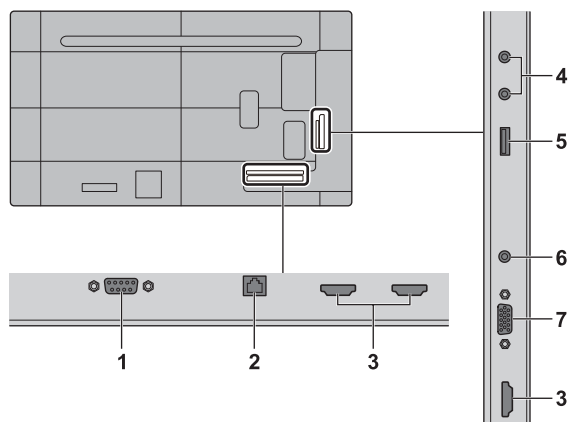

1 SERIAL IN: **Terminal de intrare SERIAL**
Activați ecranul conectându-l la PC.

2 LAN: **Terminal LAN**
Activați ecranul conectându-l la rețea.

**3 HDMI IN 1,
HDMI IN 2,
HDMI IN 3:** **Terminal de intrare HDMI**
Conectați la un echipament video precum un VCR sau un player DVD etc.

- Utilizați un cablu HDMI disponibil în comerț (conform standardului HDMI) compatibil 4K.

4 AUDIO OUT: **Terminal de ieșire audio analogic**
Conectați la echipamentul audio cu terminalul de intrare audio analogic.

5 USB: **Terminal USB**
Conectați memoria USB pentru a utiliza „funcția de redare a fișierelor media USB”. De asemenea, aceasta poate fi utilizată pentru alimentarea cu până la 5 V/2 A a unui dispozitiv extern atunci când este afișată imaginea.

6 AUDIO IN: **Terminal de intrare audio**

7 PC IN: **Terminal de intrare PC**
Conectați la terminalul video al PC-ului.

Înainte de conectare

- Înainte de conectarea cablurilor, citiți cu atenție instrucțiunile de utilizare ale dispozitivului extern ce trebuie conectat.
- Înainte de conectarea cablurilor, opriți toate dispozitivele.
- Citiți următoarele puncte înainte de a conecta cablurile. În caz contrar, pot apărea defecțiuni.
 - Atunci când conectați un cablu la unitate sau la un dispozitiv conectat la unitate, atingeți orice obiect metalic din jur pentru a elimina energia electrostatică din corp înainte de a realiza activitățile.
 - Nu utilizați cabluri inutile de lungi pentru a conecta un dispozitiv la unitate sau la corpul unității. Cu cât cablul este mai lung, cu atât devine mai sensibil la parazitare. Deoarece utilizarea unui cablu atunci când este înfășurat îl face să funcționeze ca o antenă, acesta devine sensibil la parazitare.
 - La conectarea cablurilor, introduceți-le direct în terminalul de conectare al dispozitivului de conectare astfel încât elementul de împământare să fie conectat primul.
- Achiziționați orice cablu necesar pentru conectarea dispozitivului extern la sistem, care nu este nici furnizat cu dispozitivul, nici disponibil ca opțiune.
- Dacă forma exterioară a ștecărului unui cablu de conectare este mare, acesta poate intra în contact cu perifericele, cum ar fi capacul din spate sau ștecărul unui cablu de conectare adiacent. Utilizați un cablu de conectare cu o dimensiune corespunzătoare a ștecărului pentru alinierea terminalului.
- La conectarea cablului LAN cu capac de fișă, țineți cont de faptul că acel capac poate intra în contact cu capacul din spate și că poate fi dificilă deconectarea.
- Anumite modele de PC nu sunt compatibile cu unitatea.
- Utilizați un compensator pentru cabluri atunci când conectați dispozitive la unitate utilizând cabluri lungi. În caz contrar, imaginea poate să nu fie afișată corespunzător.

Identificarea elementelor de comandă

Ecran

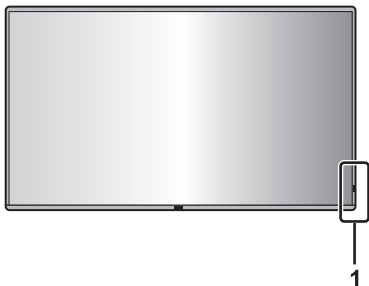

1 Indicator de pornire/senzor telecomandă

Indicatorul de pornire se va aprinde.

Atunci când alimentarea electrică a unității este ACTIVATĂ

(Buton alimentare (⏻/⏻) (Unitate): ACTIVAT)

- Este afișată imaginea: albastru
- Când unitatea intră în modul de așteptare: portocaliu sau violet

Când unitatea intră în modul de așteptare, utilizând următoarele funcții: violet

- Mod de așteptare atunci când [Power save mode] este setat la [Disable]
- Mod de așteptare atunci când este activată funcția [Power Management]
- Mod de așteptare atunci când este utilizată funcția [Setup Timer]
- Mod de așteptare atunci când [Quick start] este setat la [On]

Moduri de așteptare în alte condiții decât cele menționate mai sus: portocaliu

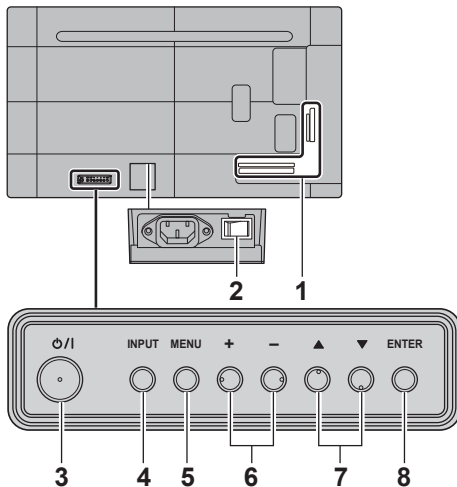

1 Terminal intrare/ieșire externă

Conectare la echipamentul video, PC etc. (consultați pagina 15)

2 Comutator principal de pornire (O/I) (Unitate)

OPREȘTE (O) sau PORNEȘTE (I) alimentarea electrică.

PORNIREA și OPRIREA <Comutator principal de pornire> este același lucru cu conectarea și deconectarea ștecărului de alimentare.

Mai întâi PORNÎȚI (I) alimentarea electrică, apoi OPRIȚI sau PORNÎȚI alimentarea utilizând butonul de pornire/oprire de pe telecomandă sau unitate.

3 Buton alimentare (⏻/⏻) (Unitate)

Atunci când <Comutator principal de pornire> de pe afișaj este pornit (I), utilizați acest buton pentru a porni alimentarea sau pentru a lăsa unitatea să intre în modul de așteptare.

4 INPUT (Unitate)

Selectează dispozitivul conectat.

5 MENU (Unitate)

Afișează ecranul meniului.

6 + (Unitate) / - (Unitate)

Reglează volumul.

Pe ecranul principal, comută setările sau reglează nivelul setărilor.

7 ▲ (Unitate) / ▼ (Unitate)

Selectează elementul de setare pe ecranul meniului.

8 ENTER (Unitate)

Configurează articolul pe ecranul meniului.

Observație

- Pentru ieșire de sunet din difuzoarele integrate ale unității, asigurați-vă că setați [Speaker] din meniul [Sound].

Telecomandă cu emițător

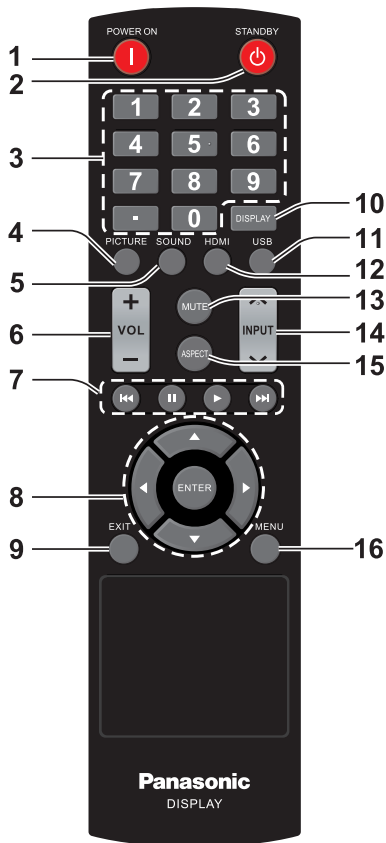

1 Butonul POWER ON (|)

- Este activată alimentarea electrică (imaginea este afișată) atunci când ecranul este oprit (stare de așteptare).

2 Butonul STANDBY (⏻)

- Dezactivează alimentarea (stare de așteptare) atunci când ecranul este pornit.

3 Butoane numerice (0 - 9) / ·

- Numere intrare în setările LAN.

4 PICTURE

- Reglează modul Imagine.

5 SOUND

- Afișează un ecran pentru modificarea calității sunetului afișajului.
De fiecare dată când se apasă <SOUND>, setarea se modifică după cum urmează.
Înalte → Bas

6 VOL + / VOL -

- Reglează nivelul volumului audio.

7 Taste de navigare (◀◀, ||, ▶▶, ▶▶▶)

- Utilizate în meniul USB și pentru funcția HDMI CEC.

8 ENTER / Butoane cursor (▲▼◀▶)

- Utilizate pentru a accesa ecranele cu meniurile.

9 EXIT

- Oprește ecranele de meniu.

10 DISPLAY

- Afișează informații despre afișaj.

11 USB

- Comută la intrarea USB.

12 HDMI

- Comută la intrarea HDMI.

13 MUTE

- Activare/dezactivare sunet.

14 INPUT ▲ / ▼

- Comută între diferite surse de afișat pe ecran.

15 ASPECT

- Modifică raportul de aspect.

16 MENU

- Apăsăți pentru a deschide meniul OSD.

Observație

- În acest manual, butoanele telecomenzii și ale unității sunt indicate sub forma <>.

(Exemplu: <INPUT>.)

Funcționarea este explicată în principal folosind butoanele telecomenzii, însă puteți, de asemenea, utiliza televizorul cu butoanele de pe unitate atunci când butoanele sunt identice.

Comenzi de bază

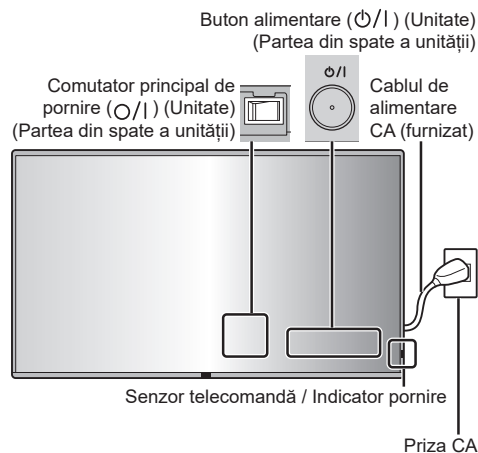

Utilizați îndreptând telecomanda direct spre senzorul de telecomandă al unității.



Observație

- Nu puneți obstacole între senzorul telecomenzii de la unitatea principală și telecomandă.
- Utilizați telecomanda în fața senzorului telecomenzii sau dintr-o zonă în care senzorul poate fi văzut.
- Când orientați direct telecomanda către senzorul pentru telecomandă al unității principale, distanța față de fața senzorului pentru telecomandă trebuie să fie aprox. 7 m sau mai mică. În funcție de unghi, distanța de funcționare ar putea fi mai mică.
- Nu supuneți senzorul telecomenzii de la unitatea principală la lumina directă a soarelui sau la lumină fluorescentă puternică.

1 Conectați fișa cablului de alimentare CA la ecran.

(consultați pagina 13)

2 Introduceți ștecărul în priză.

Observație

- Atunci când deconectați cablul de alimentare CA, asigurați-vă că deconectați mai întâi ștecărul cablului de alimentare CA din priză.
- Setările nu pot fi salvate dacă ștecărul de alimentare este deconectat imediat după modificarea setărilor în meniul de pe ecran. Deconectați ștecărul de alimentare după o perioadă suficientă de timp. Sau deconectați ștecărul de alimentare după oprirea cu ajutorul telecomenzii, prin control RS-232C sau control LAN.

3 PORNIȚI (I) <Comutator principal de pornire (O/I)> de pe unitate.

4 Apăsați pe <Buton alimentare (ϕ/I)> de pe unitate pentru a o porni.

- Indicatorul de pornire: albastru (Imaginea este afișată.)
- Atunci când <Comutator principal de pornire> este pornit (I), indicatorul de pornire se aprinde și este posibilă utilizarea telecomenzii.
- Atunci când indicatorul de pornire este aprins, nu este necesar să apăsați <Buton alimentare (ϕ/I) (Unitate)> de pe unitate. Utilizați telecomanda astfel încât indicatorul de pornire să devină albastru (imaginea este afișată).

■ Pentru a ACTIVA/DEZACTIVA alimentarea electrică prin intermediul telecomenzii

Pentru a porni alimentarea

- Atunci când <Comutator principal de pornire> este pornit (I) (Indicatorul de pornire - portocaliu sau violet), apăsați butonul <POWER ON (I)>, după care imaginea se va afișa.
- Indicatorul de pornire: albastru (Imaginea este afișată.)

Pentru a dezactiva alimentarea (stare de așteptare)

- Atunci când <Comutator principal de pornire> este pornit (I) (Indicatorul de pornire - albastru), apăsați butonul <STANDBY (ϕ)>, după care alimentarea va fi oprită.
- Indicatorul de pornire: Portocaliu sau violet (în așteptare)

Observație

- După deconectarea fișei de alimentare, indicatorul de pornire rămâne aprins un timp. Acest lucru nu reprezintă o defecțiune.

■ Atunci când unitatea este pornită prima dată

Va fi afișat următorul ecran.

**Atunci când setați [Quick start],
selecțați [On] cu ◀▶ și apăsați pe
<ENTER>.**

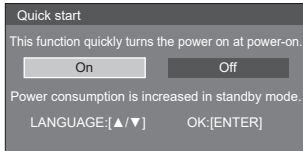

Observație

- Dacă plasați cursorul pe [On] în ecranul de setare [Quick start], se afișează următorul mesaj. „Power consumption is increased in standby mode.”
- După stabilirea opțiunilor, ecranele nu vor fi afișate la următoarea pornire a unității. Fiecare element poate fi resetat în următoarele meniuri.
[Quick start]
- Limba OSD poate fi selectată cu ▲ ▼.

Date tehnice

Model nr.

Model de 86 inci): TH-86SQ3W

Model de 75 inci): TH-75SQ3W

Model de 65 inci): TH-65SQ3W

Model de 55 inci): TH-55SQ3W

Model de 50 inci): TH-50SQ3W

Model de 43 inci): TH-43SQ3W

Sursa de alimentare

Model de 86 inci)

110 – 240 V ~ (110 – 240 V curent alternativ),
50/60 Hz, 4,5 – 2,2 A

Model de 75 inci)

110 – 240 V ~ (110 – 240 V curent alternativ),
50/60 Hz, 2,9 – 1,4 A

Model de 65 inci)

110 – 240 V ~ (110 – 240 V curent alternativ),
50/60 Hz, 2,5 – 1,3 A

Model de 55 inci)

110 – 240 V ~ (110 – 240 V curent alternativ),
50/60 Hz, 1,9 – 1,0 A

Model de 50 inci)

110 – 240 V ~ (110 – 240 V curent alternativ),
50/60 Hz, 1,6 – 0,8 A

Model de 43 inci)

110 – 240 V ~ (110 – 240 V curent alternativ),
50/60 Hz, 1,3 – 0,7 A

Consum de energie*1

Model de 86 inci)

336 W

Model de 75 inci)

217 W

Model de 65 inci)

184 W

Model de 55 inci)

142 W

Model de 50 inci)

119 W

Model de 43 inci)

93 W

Stare de așteptare

0,5 W

Panoul ecranului LCD

Model de 86 inci)

Panou ADS de 86 de inci (Direct LED iluminare de fundal), format al imaginii 16:9

Model de 75 inci)

Panou ADS de 75 de inci (Direct LED iluminare de fundal), format al imaginii 16:9

Model de 65 inci)

Panou ADS de 65 de inci (Direct LED iluminare de fundal), format al imaginii 16:9

Model de 55 inci)

Panou VA de 55 de inci (Direct LED iluminare de fundal), format al imaginii 16:9

Model de 50 inci)

Panou VA de 50 de inci (Direct LED iluminare de fundal), format al imaginii 16:9

Model de 43 inci)

Panou ADS de 43 de inci (Direct LED iluminare de fundal), format al imaginii 16:9

Dimensiunea ecranului

Model de 86 inci)

1 895,0 mm (l) × 1 065,9 mm (î) × 2 174,2 mm
(diagonală) / 74,60" (l) × 41,96" (î) × 85,60" (diagonală)

Model de 75 inci)

1 650,2 mm (l) × 928,2 mm (î) × 1 893,3 mm
(diagonală) / 64,97" (l) × 36,54" (î) × 74,54" (diagonală)

Model de 65 inci)

1 428,4 mm (l) × 803,5 mm (î) × 1 638,9 mm
(diagonală) / 56,23" (l) × 31,63" (î) × 64,52" (diagonală)

Model de 55 inci)

1 209,6 mm (l) × 680,4 mm (î) × 1 387,8 mm
(diagonală) / 47,62" (l) × 26,78" (î) × 54,63" (diagonală)

Model de 50 inci)

1 095,8 mm (l) × 616,4 mm (î) × 1 257,3 mm
(diagonală) / 43,14" (l) × 24,26" (î) × 49,50" (diagonală)

Model de 43 inci)

941,1 mm (l) × 529,4 mm (î) × 1 079,8 mm
(diagonală) / 37,05" (l) × 20,84" (î) × 42,51" (diagonală)

Nr. de pixeli

8 294 400

(3 840 (orizontal) × 2 160 (vertical))

Dimensiuni (lățime × înălțime × adâncime)

Model de 86 inci

1 929 mm × 1 100 mm × 96 mm
(fără mânere: 70 mm) /
75,95" × 43,31" × 3,76"
(fără mânere: 2,74")

Model de 75 inci

1 684 mm × 962 mm × 96 mm
(fără mânere: 70 mm) /
66,28" × 37,87" × 3,76"
(fără mânere: 2,74")

Model de 65 inci

1 463 mm × 838 mm × 94 mm
(fără mânere: 69 mm) /
57,58" × 32,97" × 3,68"
(fără mânere: 2,72")

Model de 55 inci

1 242 mm × 713 mm × 66 mm /
48,89" × 28,06" × 2,60"

Model de 50 inci

1 129 mm × 649 mm × 66 mm /
44,43" × 25,56" × 2,60"

Model de 43 inci

973 mm × 562 mm × 65 mm /
38,31" × 22,10" × 2,56"

Masa

Model de 86 inci

Aprox. 46,0 kg / 101,5 lbs net

Model de 75 inci

Aprox. 35,6 kg / 78,5 lbs net

Model de 65 inci

Aprox. 27,1 kg / 59,8 lbs net

Model de 55 inci

Aprox. 15,6 kg / 34,4 lbs net

Model de 50 inci

Aprox. 13,5 kg / 29,8 lbs net

Model de 43 inci

Aprox. 10,7 kg / 23,6 lbs net

Stare de utilizare

Temperatură

0 °C – 40 °C (32 °F – 104 °F)*2

Umiditate

20 % – 80 % (fără condensare)

TimP de funcționare

24 ore/zi

Conectori

HDMI IN 1

HDMI IN 2

HDMI IN 3

Conector de TIPA*3 × 3

Semnal audio:

PCM liniar (frecvențe de eșantionare: 48 kHz,
44,1 kHz, 32 kHz)

AUDIO IN

Mini mufă stereo (M3) × 1, 0,5 Vrms

PC IN

Mini D-sub 15 Pini (compatibil cu DDC2B) × 1

AUDIO OUT

Mufă RCA, 0,5 Vrms

Ieșire: Variabilă (-∞ – 0 dB)

(intrare 1 kHz 0 dB, sarcină de 10 kΩ)

SERIAL IN

Terminal de comandă extern

Pinul 9 D-sub × 1:

compatibil cu RS-232C

LAN

Metoda de comunicație:

RJ45, 10BASE-T / 100BASE-TX

USB

Conector USB × 1, TIPA

CC 5V / 2,0 A

Sunet

Difuzoare

φ 30 mm × 2 × 2 bucăți

Ieșire audio

20 W [10 W + 10 W] (10 % THD)

Telecomandă cu emițător

Sursa de alimentare

3 V c.c. (baterie (tip AAA/R03/LR03) × 2)

Domeniul de funcționare

aprox. 7 m (22,9 ft)

(atunci când este utilizată direct în fața senzorului telecomenzii)

Masa

Aprox. 91 g / 3,21 oz (incluzând bateriile)

Dimensiuni (lățime × înălțime × adâncime)

48 mm × 27 mm × 190 mm / 1,89" × 1,06" × 7,48"

*1: Condiții de transport

*2: Temperatura ambiantă de utilizare a unității la altitudini ridicate (1 400 m (4 593 ft) și mai mari și sub 2 800 m (9 186 ft) deasupra nivelului mării): între 0 °C și 35 °C (între 32 °F și 95 °F)

*3: VIERA LINK nu este compatibil.

Observație

- Designul și caracteristicile pot fi modificate fără aviz prealabil. Dimensiunile și greutatea indicate sunt doar valori aproximative.

Licență software

Acest produs are încorporat următorul software:

- (1) software dezvoltat independent de către sau pentru Panasonic Projector & Display Corporation,
- (2) software deținut de o terță parte și utilizat cu licență de către Panasonic Projector & Display Corporation,
- (3) software utilizat cu licență conform Licenței Publice Generale GNU, Versiunea 2.0 (GPL V2.0),
- (4) software utilizat cu licență conform Licenței Publice Generale GNU LESSER, Versiunea 2.1 (LGPL V2.1) și/sau
- (5) software cu sursă deschisă (open source), altul decât software-ul utilizat cu licență conform GPL V2.0 și/sau LGPL V2.1.

Software-ul care face parte din categoria (3) - (5) este distribuit în speranța că va fi util, însă FĂRĂ NICIO GARANȚIE, nici măcar garanția implicită de VANDABILITATE sau POTRIVIRE PENTRU UN ANUMIT SCOP.

Cel puțin trei (3) ani de la livrarea acestui produs, Panasonic Projector & Display Corporation va oferi oricărui terț care ne contactează la datele de contact oferite mai jos, în schimbul unui cost care nu depășește costul nostru de distribuire al codului sursă, o copie completă prelucrabilă electronic a codului sursă corespunzător acoperit de GPL V2.0, LGPL V2.1 sau alte licențe cu obligația de a proceda astfel, precum și notificarea aferentă privind drepturile de autor.

Date de contact:

oss-cd-request@gg.jp.panasonic.com

Notificare privind AVC/VC-1/MPEG-4

Acest produs este licențiat conform Licenței portofoliului de brevete AVC, Licenței portofoliului de brevete VC-1 și Licenței portofoliului de brevete MPEG-4 Visual pentru utilizare personală de către un client sau alte utilizări care nu implică remunerări pentru (i) codificare video conform standardelor AVC, VC-1 și MPEG-4 Visual („AVC/VC-1/MPEG-4 Video”) și/sau (ii) decodare video AVC/VC-1/MPEG-4 care a fost codificat de un client implicat într-o activitate personală și/sau a fost obținut de la un furnizor video licențiat pentru a furniza video AVC/VC-1/MPEG-4. Nu se oferă nicio licență și nicio licență nu este implicită pentru orice altă utilizare. Informații suplimentare pot fi obținute de la MPEG LA, LLC. Consultați <http://www.mpegla.com>.

Depunerea la deșeurile a echipamentelor și a bateriilor vechi

Doar pentru Uniunea Europeană și pentru țările cu sisteme de reciclare



Aceste simboluri de pe produse, ambalaje și/sau documentele însoțitoare indică faptul că produsele electrice și electronice, precum și bateriile uzate nu trebuie să fie amestecate cu deșeurile menajere obișnuite.

Pentru un tratament corespunzător, pentru recuperarea și reciclarea produselor vechi și a bateriilor uzate, vă rugăm să le depuneți la punctele de colectare special amenajate, în conformitate cu legislația națională.

Prin depunerea corespunzătoare a acestora la deșeurile, veți ajuta la economisirea unor resurse valoroase și veți preveni potențiale efecte negative asupra sănătății umane și asupra mediului înconjurător.

Pentru mai multe informații despre colectare și reciclare, vă rugăm să contactați autoritățile locale. Este posibil ca depunerea incorectă la deșeurile să fie pedepsită în conformitate cu legile naționale.



Notă pentru simbolul de baterie (ultimele două exemple de simboluri)

Acest simbol poate fi utilizat în combinație cu un simbol chimic. În acest caz, acesta este conform cu cerințele stabilite de Directivă pentru elementul chimic în cauză.

Fișa clientului

Numărul modelului și numărul de serie al acestui produs se găsesc pe panoul din spate al televizorului. Este recomandat să notați acest număr de serie în spațiul de mai jos și să păstrați acest manual, precum și chitanța cu care ați cumpărat televizorul, pentru a putea fi folosite la identificarea produsului în cazul unui furt sau al unei pierderi, respectiv pentru lucrările de service prevăzute de garanție.

Număr model

Număr de serie

Fabricat de:

Panasonic Projector & Display Corporation
2-15 Matsuba-cho, Kadoma City, Osaka 571-8503, Japonia

Importator:

Panasonic Connect Europe GmbH
Hagenauer Strasse 43, 65203 Wiesbaden, Germania

Reprezentant autorizat în UE:

Panasonic Connect Europe GmbH
Panasonic Testing Centre
Winsbergring 15, 22525 Hamburg, Germania

Panasonic Projector & Display Corporation

2-15 Matsuba-cho, Kadoma City, Osaka 571-8503, Japan
Web Site : <https://docs.connect.panasonic.com/prodisplays>

© Panasonic Projector & Display Corporation 2026

Română

Tipărit în China